

21. 拆装换挡操纵机构

注意：遵守安全和清洁要求。

21.1 推荐工具

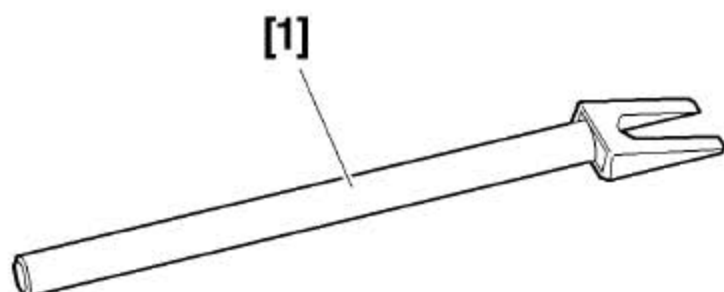

- [1]球头取出器。

21.2 拆卸

- 1). 将车辆置于举升机上。
- 2). 解除“变速杆锁止”：
 - A). 打开点火开关。
 - B). 踩下制动踏板。
 - C). 将变速杆置于N位。

注意：“变速杆锁止”：P档（驻车位）时变速杆被锁定。

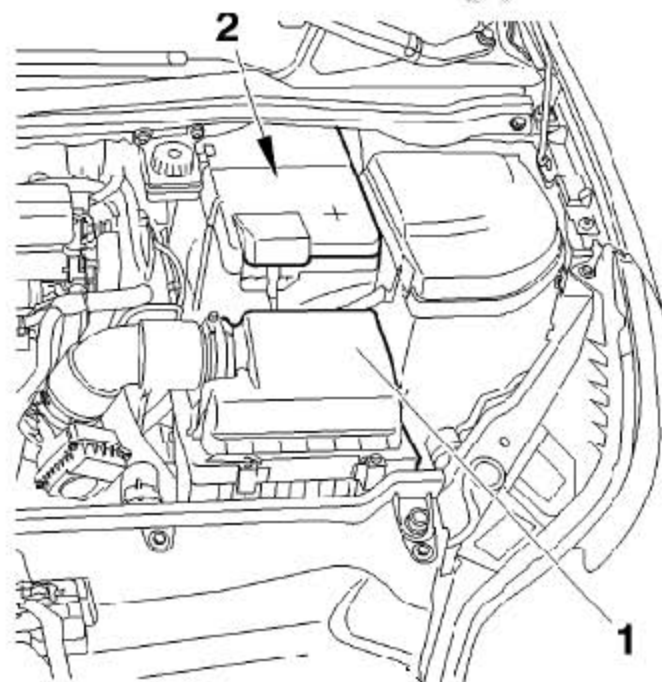

- 3). 将车辆举升机上并垫起。
- 4). 拔掉蓄电池的正、负极端子的正负极。
- 5). 拆卸空气滤清器(1)。
- 6). 拆卸蓄电池(2)。

- 7). 拆卸左前挡泥板。
- 8). 拆卸蓄电池支架。

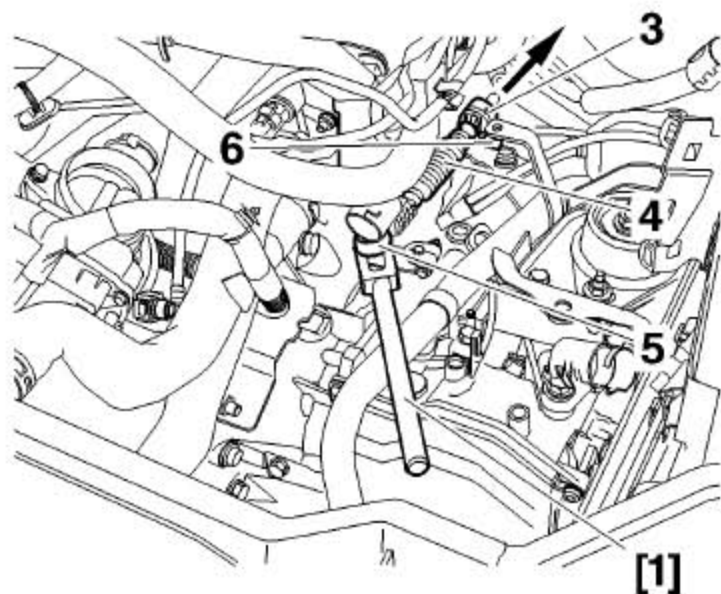

- 9). 使用工具[1]，分离变速杆球销(5)；
- 10). 根据箭头方向从固定支座(3)往外拉，将变速杆软轴(4)从套管(6)中拉出。

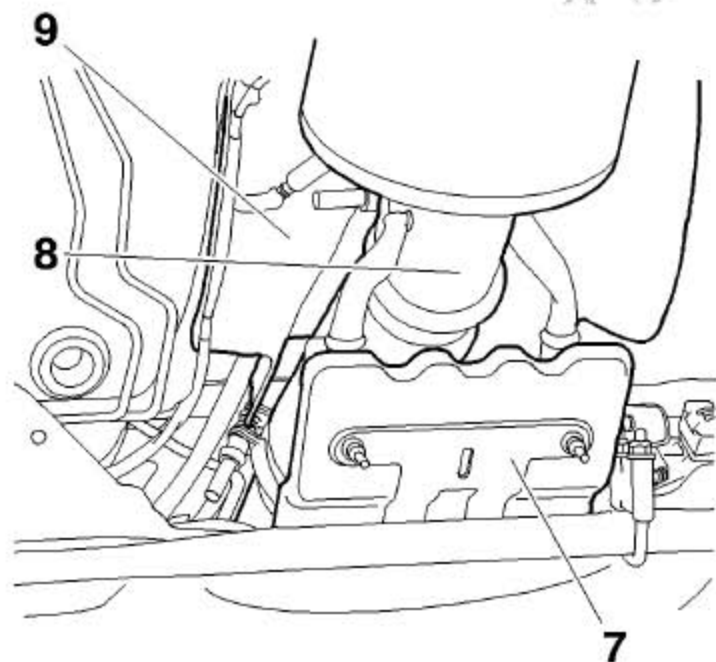

- 11). 拆卸保护支架(7)。
- 12). 拆卸排气管(8)。
- 13). 拆卸隔热板(9)。

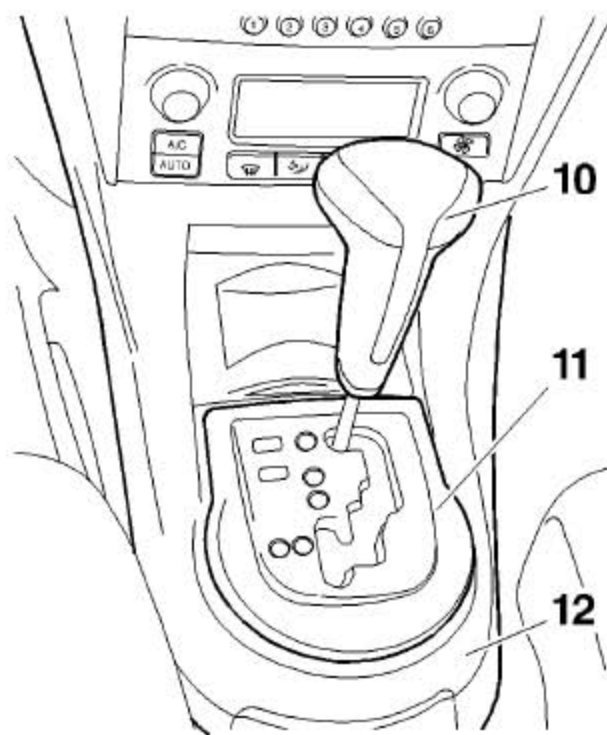

- 14). 拆卸变速杆把手(10) (向上拉)。
- 15). 拆卸装饰盖(11) (解开锁扣)。
- 16). 卸下副仪表台(12)。

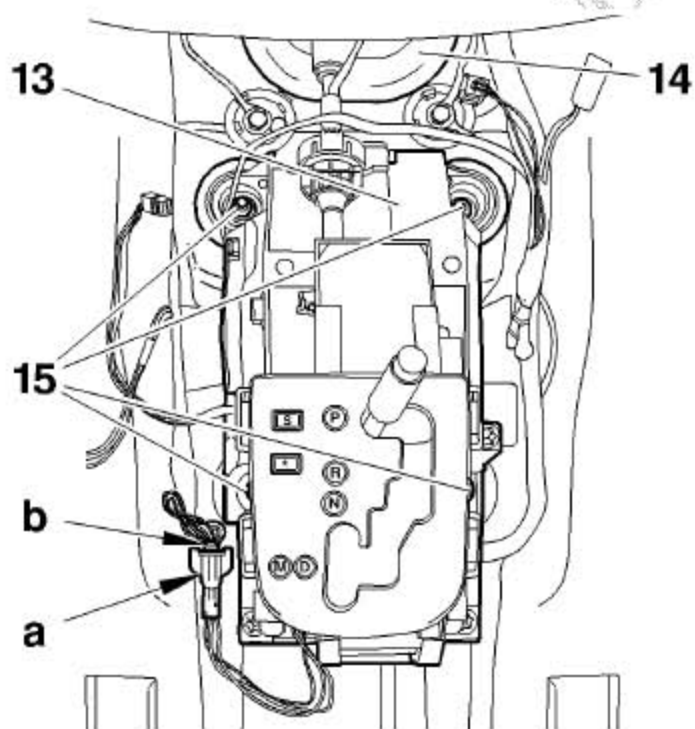

- 17). 拔下连接器“a”和“b”。
- 18). 拆下4个螺母(15)。
- 19). 拆下堵盖(14)。
- 20). 拆下换档操纵机构(13) (从车辆内部)。

21.3 安装

- 1). 按照拆卸操作的相反顺序进行。

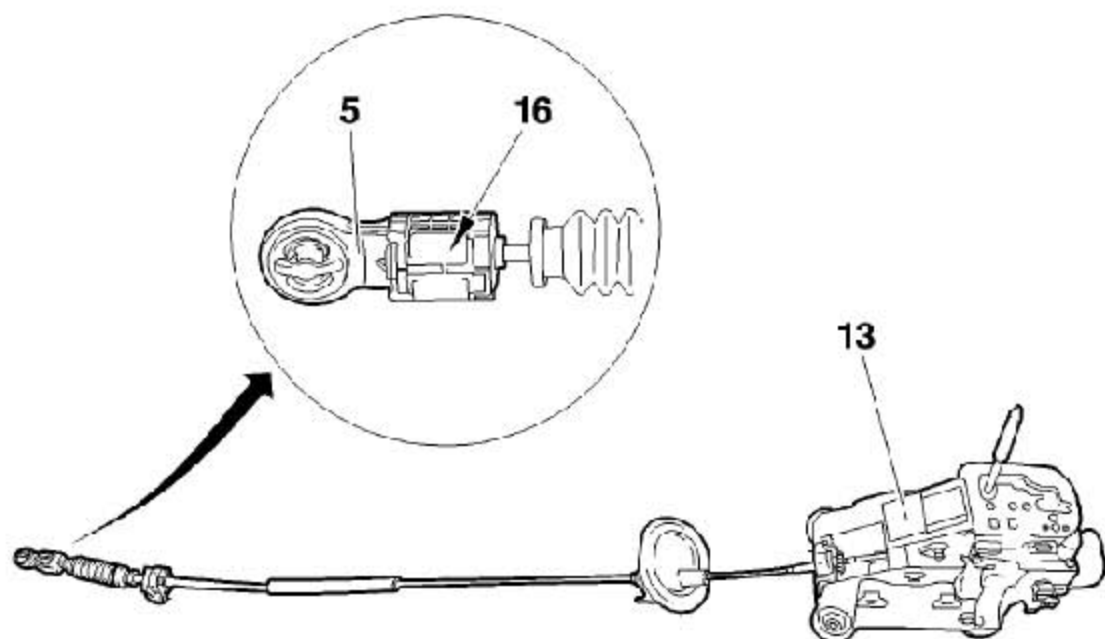

21.3.1 新的变速杆

- 1). 连接球销(5)。
- 2). 将元件(16)向下推, 不要使软轴弯曲。
- 3). 松开元件(16)。
- 4). 检查换挡操纵机构在各个档位是否工作正常。

21.3.2 重新使用换挡操纵机构

- 1). 松开元件(16)。
- 2). 连接球销(5)。
- 3). 将元件(16)向下推, 不要使软轴弯曲。
- 4). 松开元件(16)。
- 5). 检查换挡操纵机构在各个档位是否工作正常。