

19. 拆装变扭器及油封

注意：遵守安全和清洁要求。

19.1 推荐工具

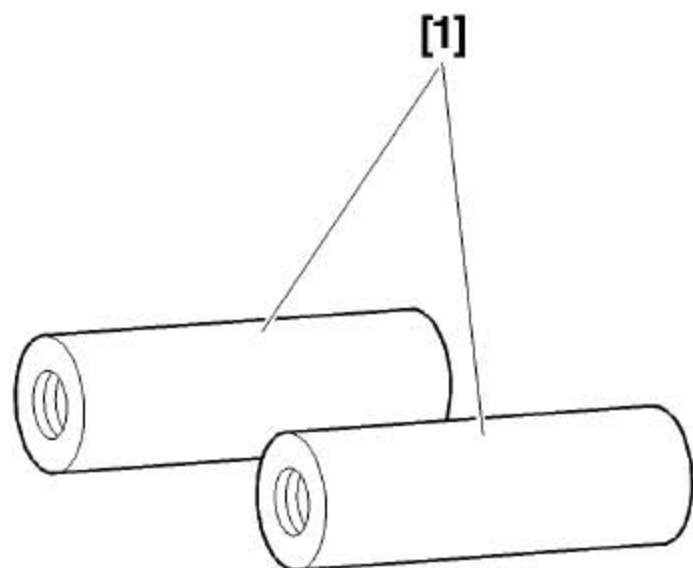

- [1] 变扭器拆装把手。

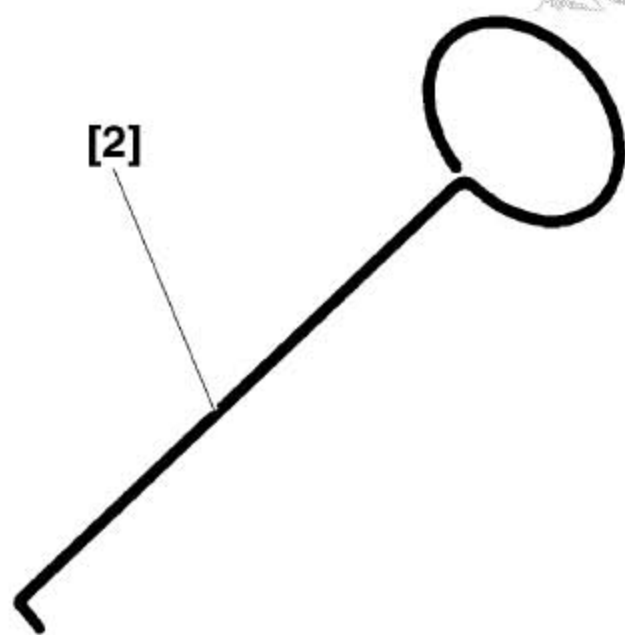

- [2] 变扭器油封拔出挂钩。

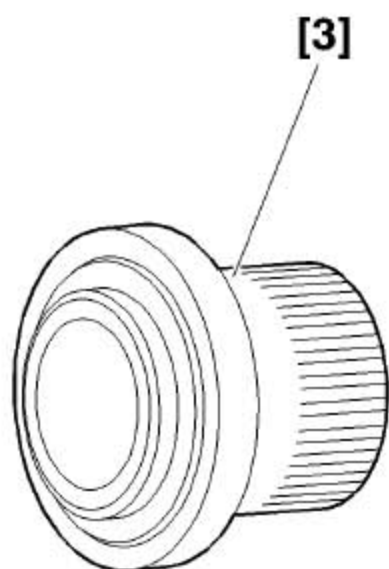

- [3]变扭器油封安装套筒。

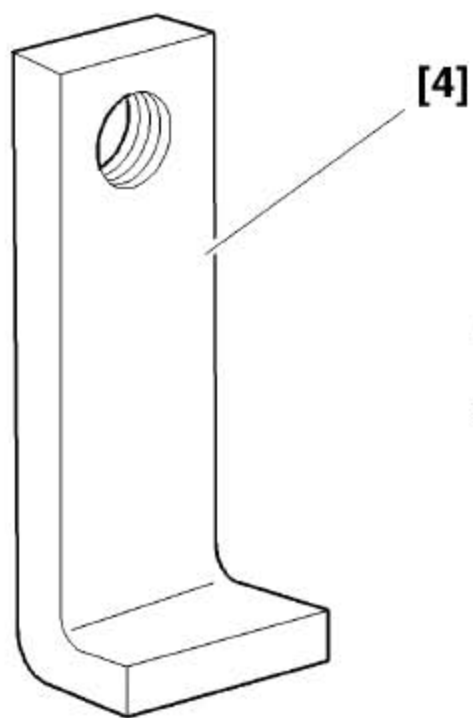

- [4]变扭器固定角撑。

LAUNCH

19.2 拆卸

19.2.1 变扭器

1). 拆卸变速器。

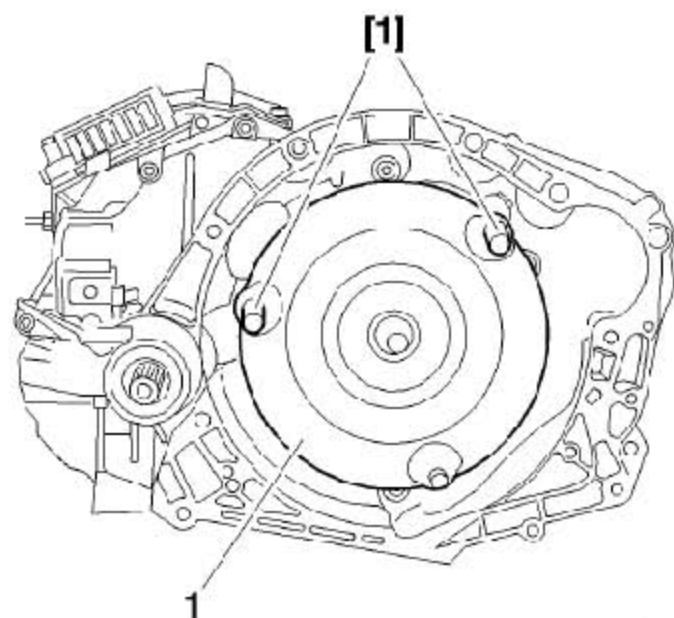

2). 装上工具[1]。

3). 将变扭器(1)向外拉，并取出。

注意：变扭器里含有很多机油。

19.2.2 变扭器油封

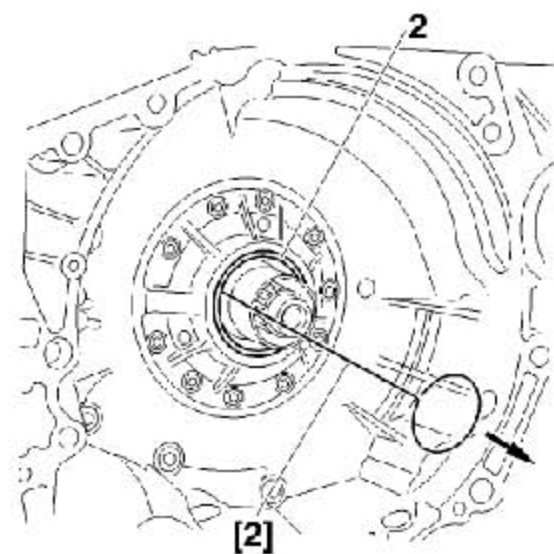

1). 使用工具[2]，取出油封。

19.3 安装

19.3.1 变扭器油封

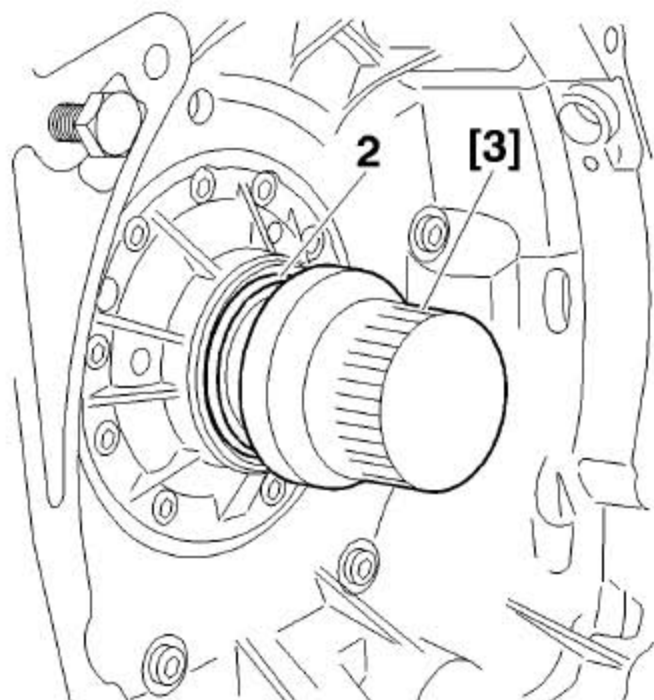

- 1). 清洗油封的固定位置。
- 2). 安装新的油封(2)，使用工具[3]。

19.3.2 变扭器

目视检查:

- 变扭器的中心定位装置(曲轴和变扭器一侧)。
- 变扭器上的油封支座表面。
- 3个固定点。
- 机油泵的驱动凸缘。
- 涡轮和变扭器花键。

注意: 不要使用非推荐的机油。在重新安装新扭矩的变扭器之前，首在里面加注部分机油。

- 1). 在变扭器油封支座表面涂润滑油。
- 2). 使用工具[1]将变扭器缓慢装入，同时轻微的左右旋转，以便花键容易啮合。

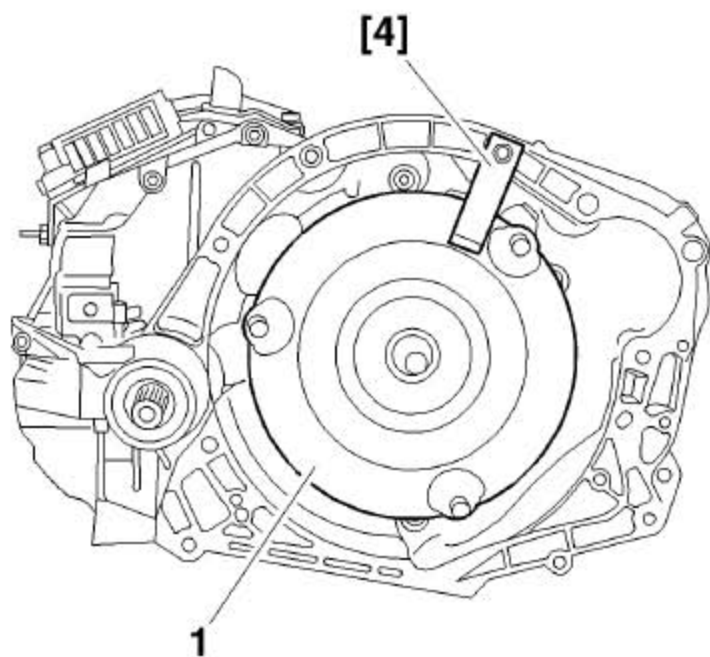

- 3). 使用工具[4]，检查变扭器是否正确到位。
- 4). 安装变速器。
- 5). 加注和检查变速器的机油液面。
- 6). 初始化机油损耗计数器。

LAUNCH