

1. 拆卸涡轮增压器

1.1 部件概图

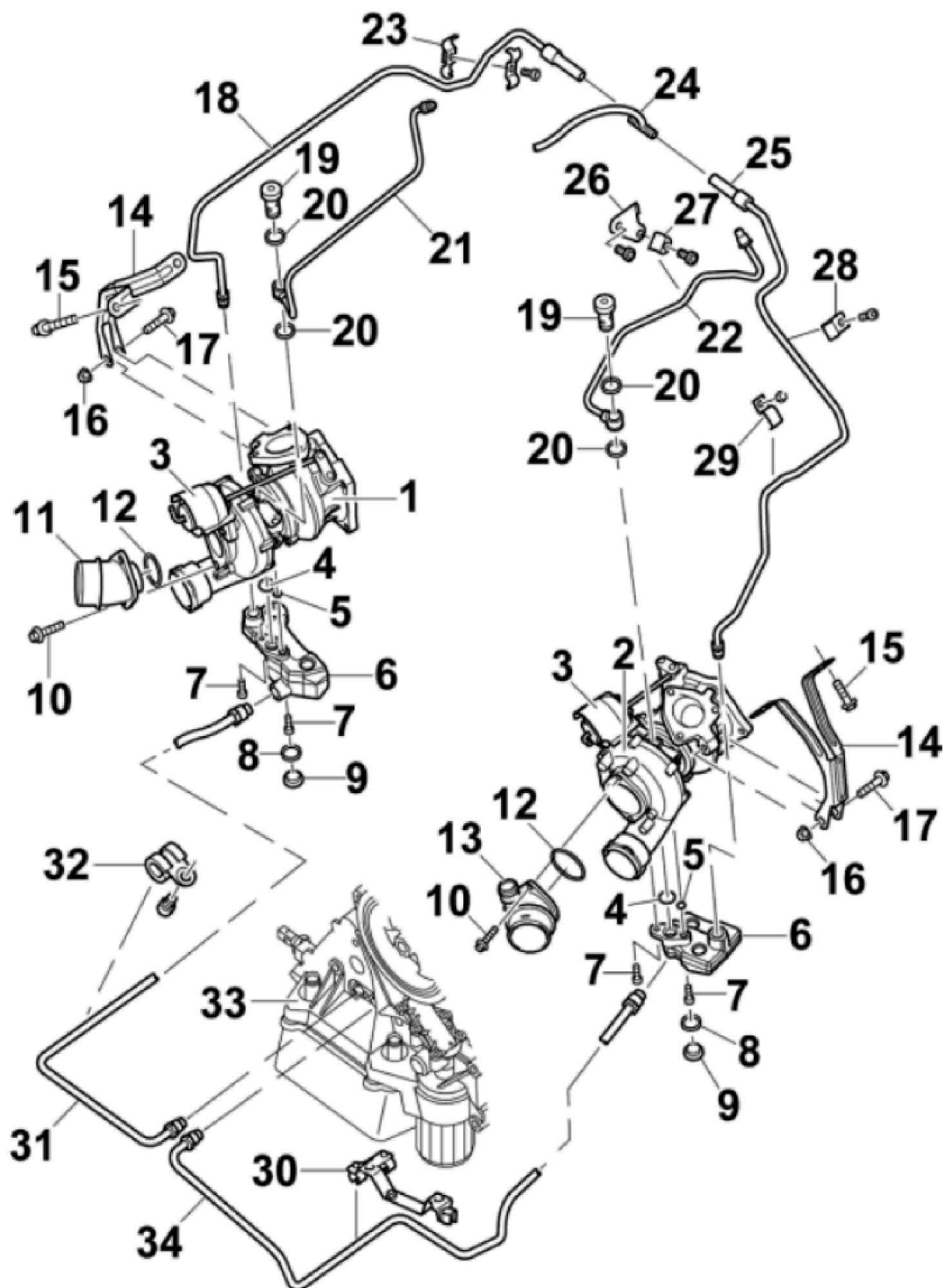

- 1 - 涡轮增压器, 气缸组 1-4
- 2 - 涡轮增压器, 气缸组 5-8
- 3 - 旁通阀的真空单元; 无法调节 (有故障时请更换)
- 4 - O 形圈 15 x 2.5; 更换
- 5 - O 形圈 7.0 x 2.0; 更换

- 6 - 机油收集箱
- 7 - 紧固螺钉 M6 x 16
- 8 - 密封件 M16 x 2; 更换
- 9 - 螺塞 M16 x 1.5
- 10 - 紧固螺钉, M8 x 20
- 11 - 塑料套筒
- 12 - O 形圈 55.0 x 2.0; 更换
- 13 - 塑料套筒
- 14 - 涡轮增压器支架
- 15 - 紧固螺钉, M8 x 20
- 16 - 紧固螺母 M8
- 17 - 紧固螺钉, M8 x 40
- 18 - 机油箱通风管 1-4
- 19 - 空心螺栓
- 20 - 密封圈 16 x 20; 更换
- 21 - 机油供应管 1-4
- 22 - 机油供应管 5-8
- 23 - 金属支架; 标记安装位置; ⇒ 拧紧力矩: 10 Nm
- 24 - 通风管 T 形件
- 25 - 缸排 5-8 通风管
- 26 - 支架
- 27 - 带 M 6 x 12 紧固螺钉的金属夹
- 28 - 带 M6 x 12 螺钉的卡箍
- 29 - 带 M6 紧固螺母的金属夹
- 30 - 空调压缩机下方的保持架
- 31 - 机油回油管, 气缸组 1-4
- 32 - 带 M6 x 12 紧固螺钉的弹簧支撑
- 33 - 机油滤清器控制台
- 34 - 机油回油管, 气缸组 5-8

1.2 准备工作

- 1). 拆下发动机。
- 2). 拆下一级催化转化器。

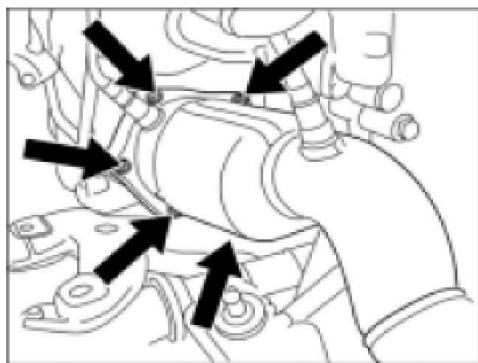

拆卸初级催化转化器

3). 说明

位置	说明	类型	基本值	公差 1	公差 2
金属支架	螺钉	拧紧力矩	10 Nm		

1.3 拆卸涡轮增压器，缸排 1 - 4

- 1). 从旁通阀⇒ 连接的真空单元拆下软管管路。软管很紧时，请小心地用螺丝刀将其撬出。然后从涡轮增压器上拔下控制压力管。为此，请小心地在金属圈中插入一把小螺丝刀，以将其打开⇒ 图示为卡圈的开口。

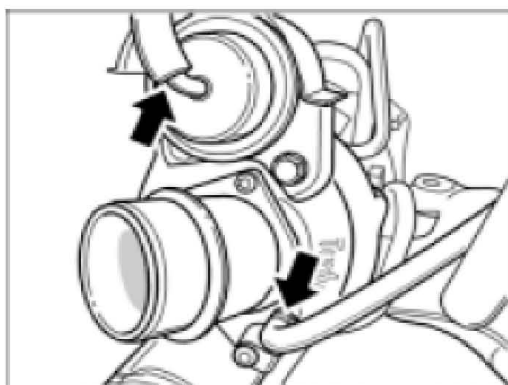

连接

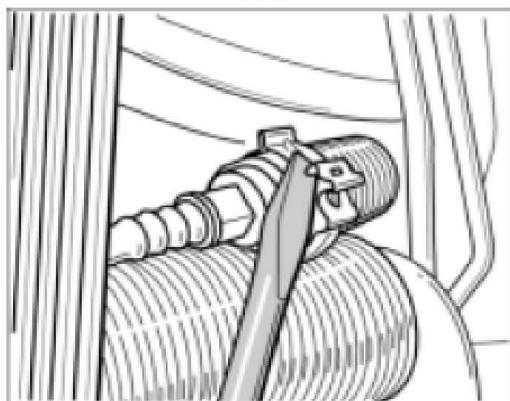

图示为卡圈的开口

- 2). 拆下冷却液供应管。为此，请打开冷却液分配管上方的冷却液管上的钢带弹性卡箍，并将其拆下。

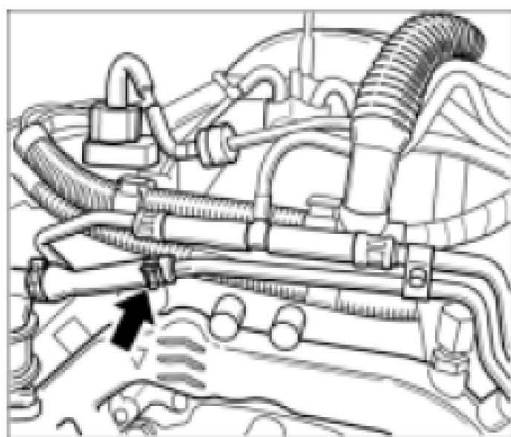

冷却液供应管

- 3). 在继续任何装配前，应使用记号笔标记所有卡箍的位置。

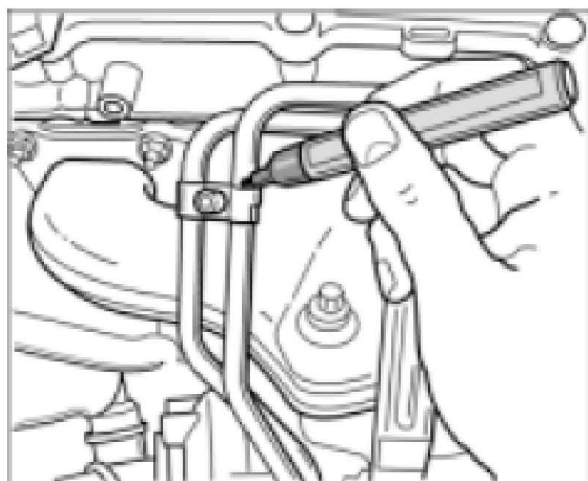

记号笔所做的标记

- 4). 松开冷却液供应管上的四个卡箍。

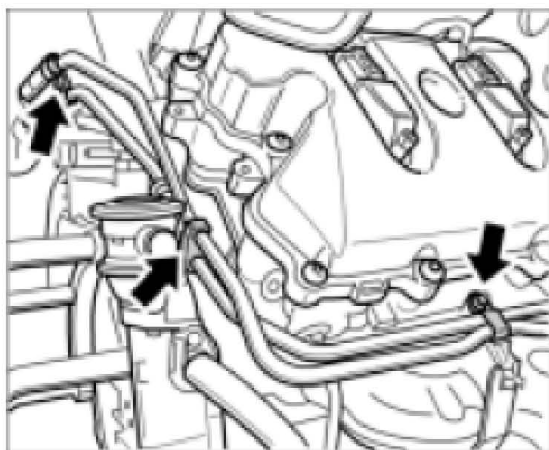

卡箍

- 5). 松开供油管上的金属支架。为此，请松开紧固螺母(M6)。

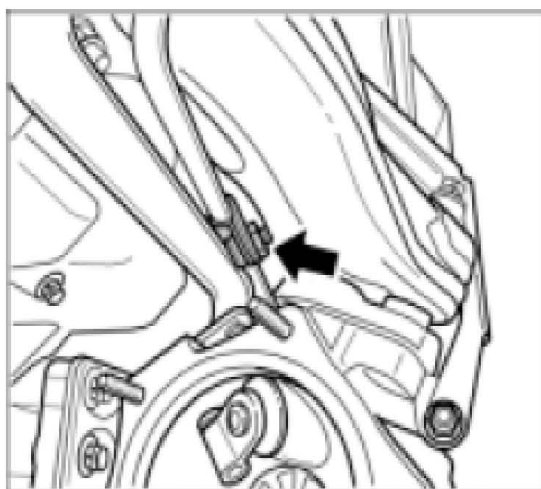

供油管上的金属支架

- 6). 松开凸轮轴室上的供油管。

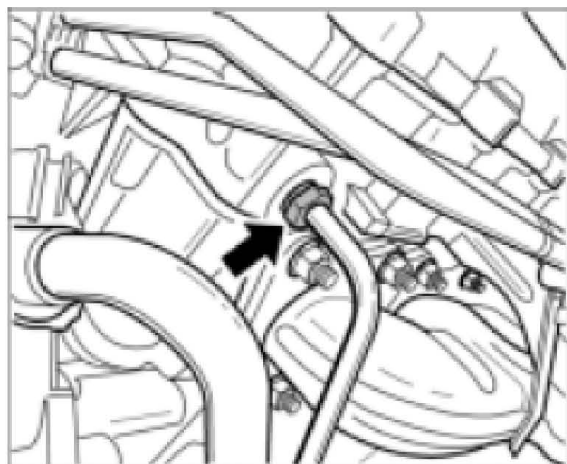

供油管

- 7). 拆下机油收集箱上的通风管并把它放在一旁。

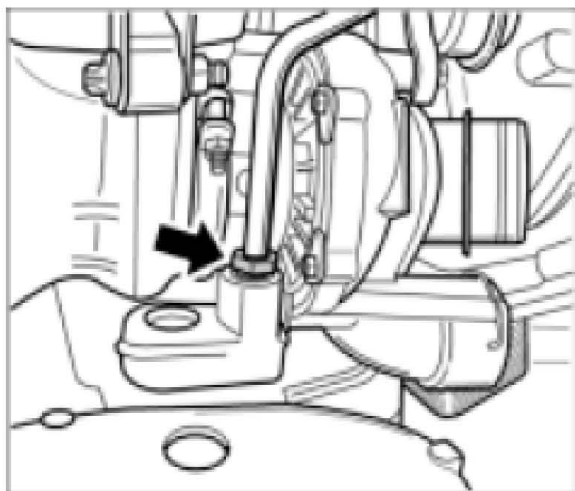

连接至机油收集箱的通风管

- 8). 分离发电机旁的冷却液回流管。为此，请拆下钢带弹性并拔下橡胶管。然后松开固定卡箍上的紧固螺钉。

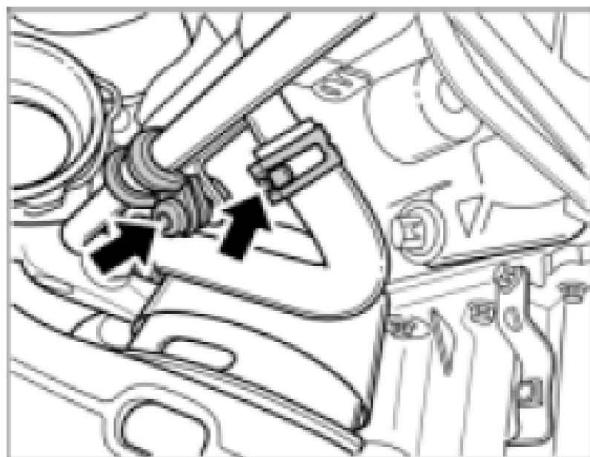

冷却液回流管

9). 拆下机油滤清器控制壳上的机油回油管。

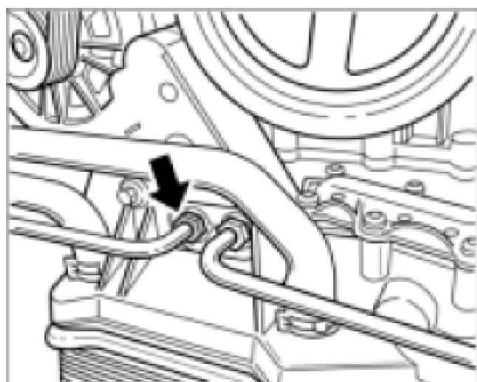

机油回油管

10). 拆下涡轮增压器支座。为此，请松开上部的两颗紧固螺钉。然后拧下下部螺钉并拆下支架。

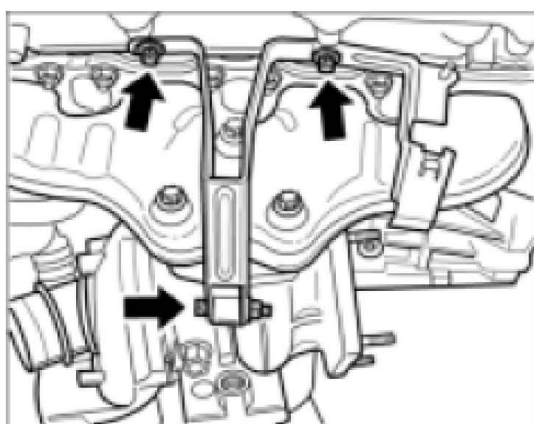

涡轮增压器支座



笔记

- 拆卸涡轮增压器时请记下管路的连接点。
- 如果需要释放拧在涡轮增压器上的两条管路，则在释放之前必须对它们的位置进行标记。在安装过程中，管路不能受到压力且不能弯曲。

11). 拆下涡轮增压器。为此，请松开三颗紧固螺钉并拆下涡轮增压器。

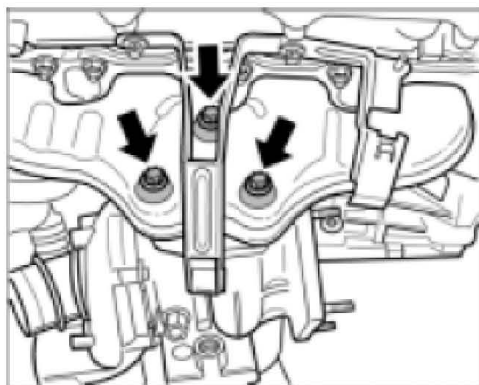

涡轮增压器紧固螺钉

1.4 拆卸涡轮增压器，缸排 5 -8

- 1). 从旁通阀⇒ 至真空单元的软管管路的真空单元拆下软管管路。软管很紧时，请小心地用螺丝刀将其撬出。然后，拔下环境空气管。为此，按下加油管上左右两侧的按钮，将空气管拆下。

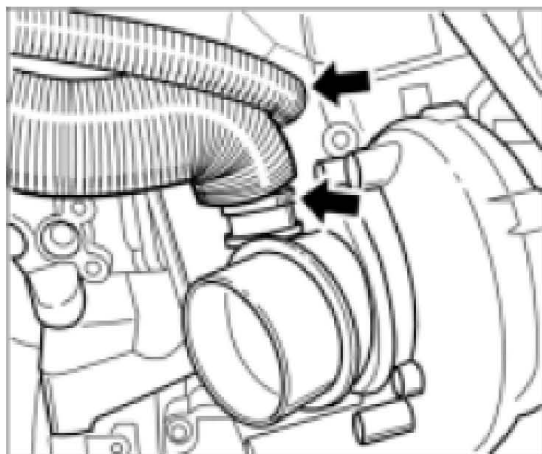

至真空单元的软管管路

- 2). 使用记号笔标记管路支座的位置（3 处），然后松开支座。

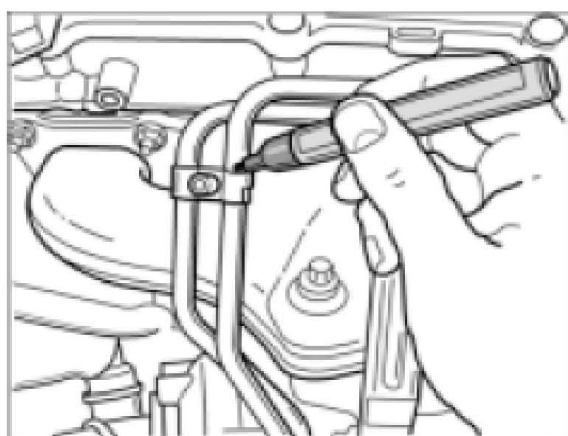

记号笔所做的标记

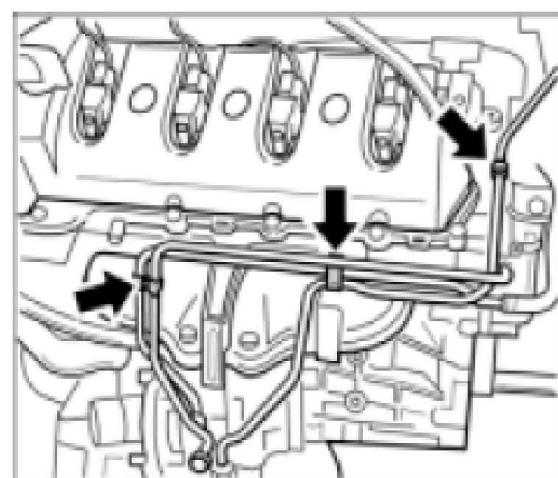

3 个支架的位置

- 3). 松开机油箱上的上部机油管，并将其轻轻放到一侧。

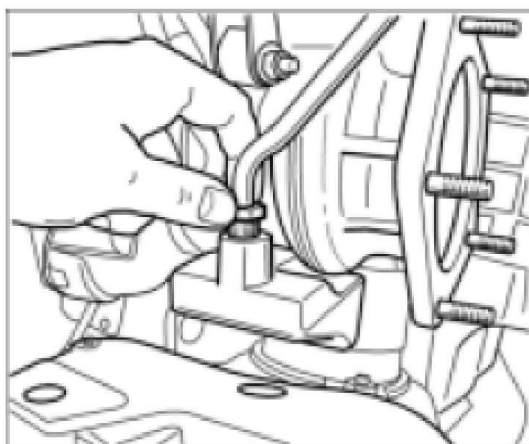

机油箱上的上部机油管

- 4). 拆下涡轮增压器与冷却液分配管之间的冷却液管。为此，先松开涡轮增压器上的管路，再松开冷却液分配管上的管路。

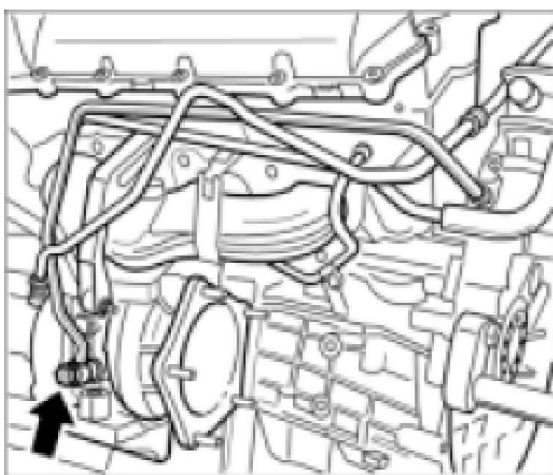

冷却液管

- 5). 然后，松开涡轮增压器上的上部冷却液管并将其放到一侧。

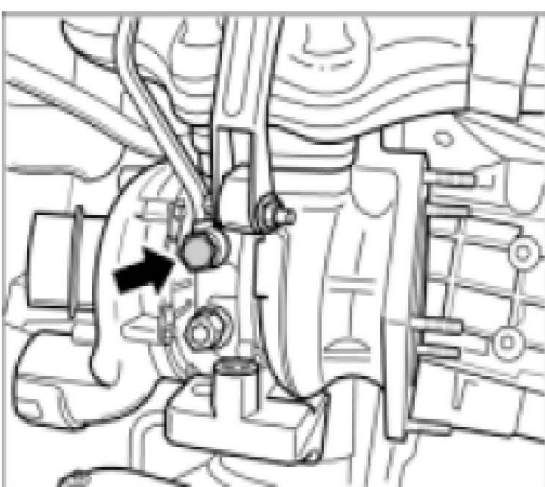

冷却液管

6). 松开凸轮轴室上的供油管。随后松开钢板架。

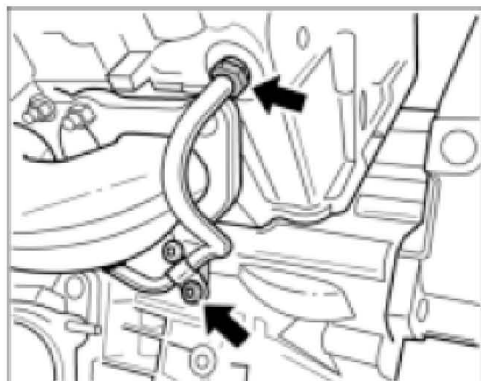

凸轮轴室上的机油供油管

7). 松开机油滤清器控制台上的左机油吸入管，并将其轻轻拔出。

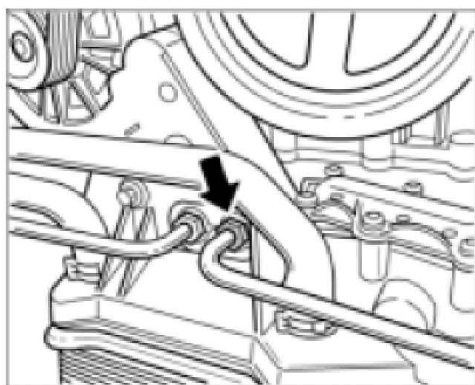

机油滤清器控制台

8). 拆下涡轮增压器支架。为此，先松开涡轮增压器上的螺钉，再松开凸轮轴室上的紧固螺钉。拆下支架。

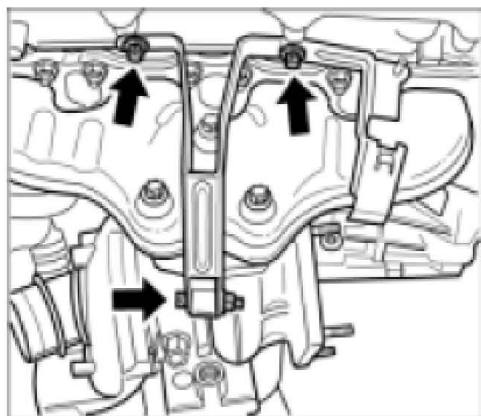

涡轮增压器支架



笔记

- 拆卸涡轮增压器时请记下管路的连接点。
- 如果需要释放拧在涡轮增压器上的两条管路，则在释放之前必须对它们的位置进行标记。在安装过程中，管路不能受到压力且不能弯曲。

- 9). 拆下涡轮增压器。为此，松开 3 个紧固螺钉，然后从侧面将涡轮增压器拔出。
弯头与涡轮增压器之间的密封件不得重复使用。

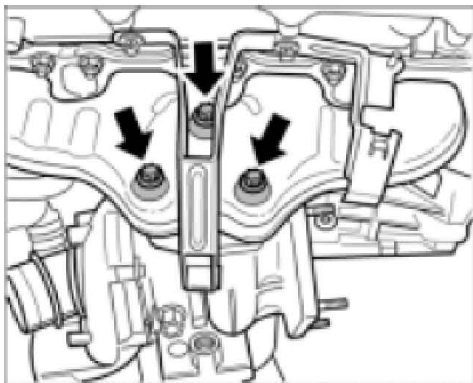

涡轮增压器紧固螺钉

LAUNCH