

3. 拆卸和安装中冷器

3.1 准备工作

1). 拆下前扰流板。

2). 说明

位置	说明	类型	基本值	公差 1	公差 2
压力管	M6 x 20 螺钉	拧紧力矩	10 Nm		
增压空气冷却器	螺钉	拧紧力矩	8Nm		

3.2 拆卸中冷器

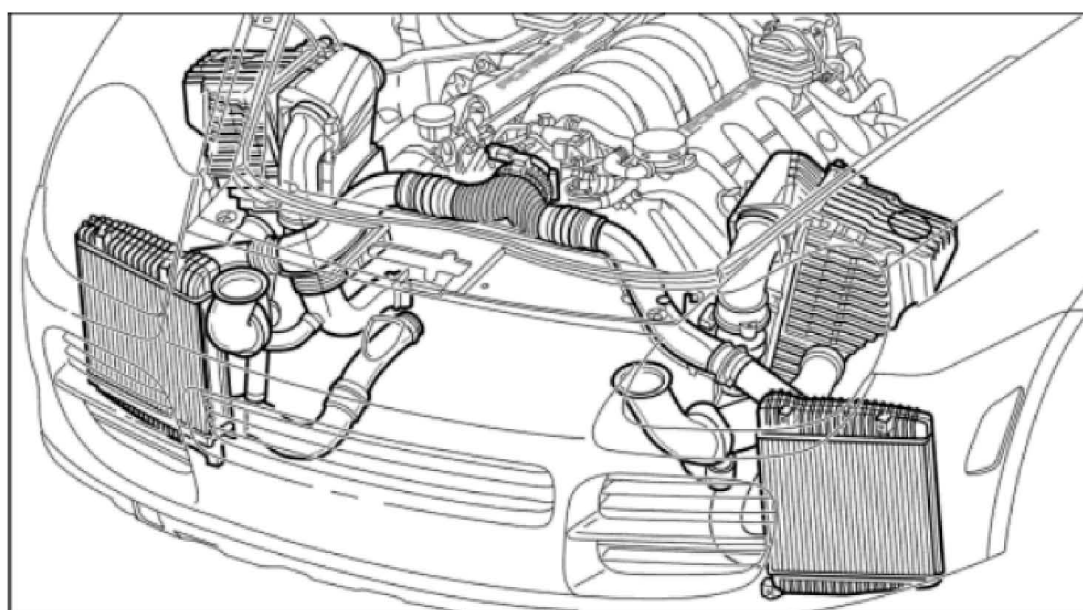

VS Turbo 中冷器的安装位置



警告

- 拔下气囊传感器后，气囊可能会充气膨胀！
- 气囊传感器的电缆接头仍然保持连接。仅拆下从金属夹到空气导管的电缆。

1). 从金属夹中松开气囊传感器电缆。将电缆插头留在气囊传感器上

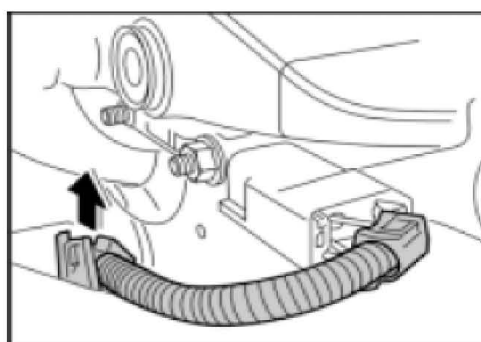

气囊传感器的电缆

- 2). 将中冷器前面的空气导管拔出并放在一旁。

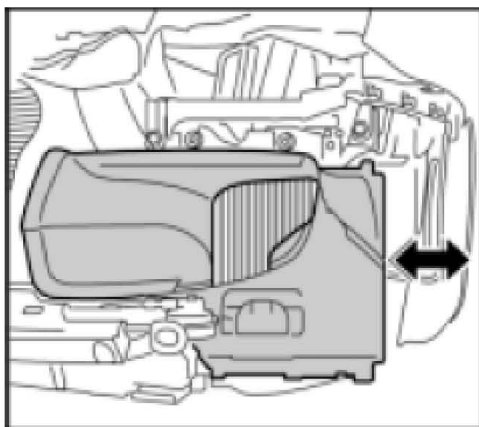

空气导管

- 3). 断开下部压力管。为此，请使用螺丝刀撬出线夹-1- 并将管拔下。随后立即将线夹放回到安装位置。⇒ 下压力管⇒带有右压力软管的压力管（另一个图）

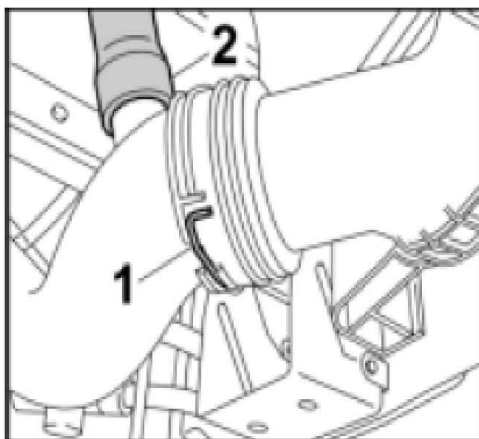

下压力管

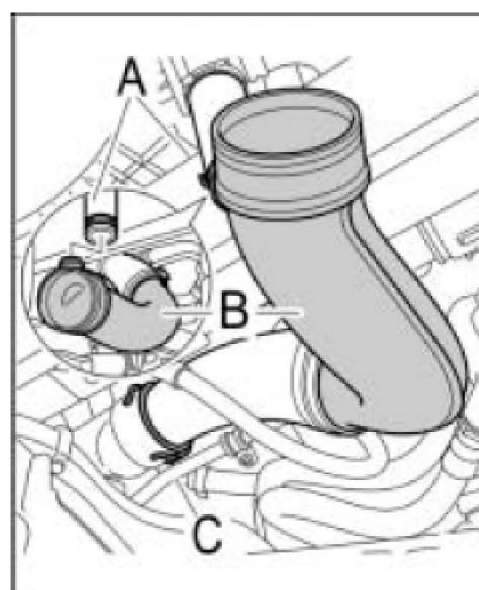

带有右压力软管的压力管（另一个图）

- 4). 松开压力管上的两颗六角凹头螺栓 (M6 x 20) [箭头] 并拔下压力管。

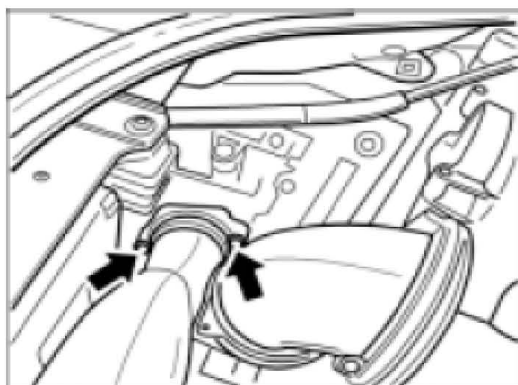

压力管支座

- 5). 拔下连接到空气滤清器壳上的空气导管。

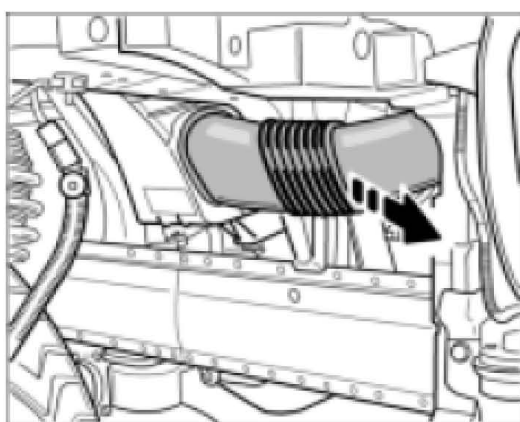

中冷器空气导管

- 6). 松开中冷器上的三颗紧固螺钉[箭头]，小心地朝轮胎方向按压中冷器并将其从侧面拆下。

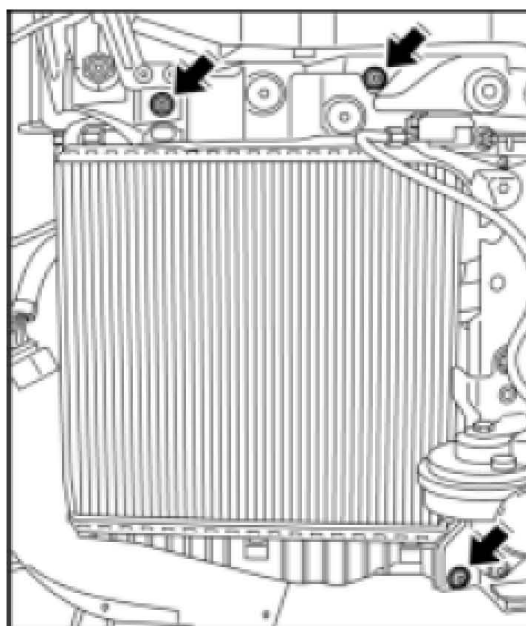

中冷器上的紧固螺钉

3.3 安装增压空气冷却器

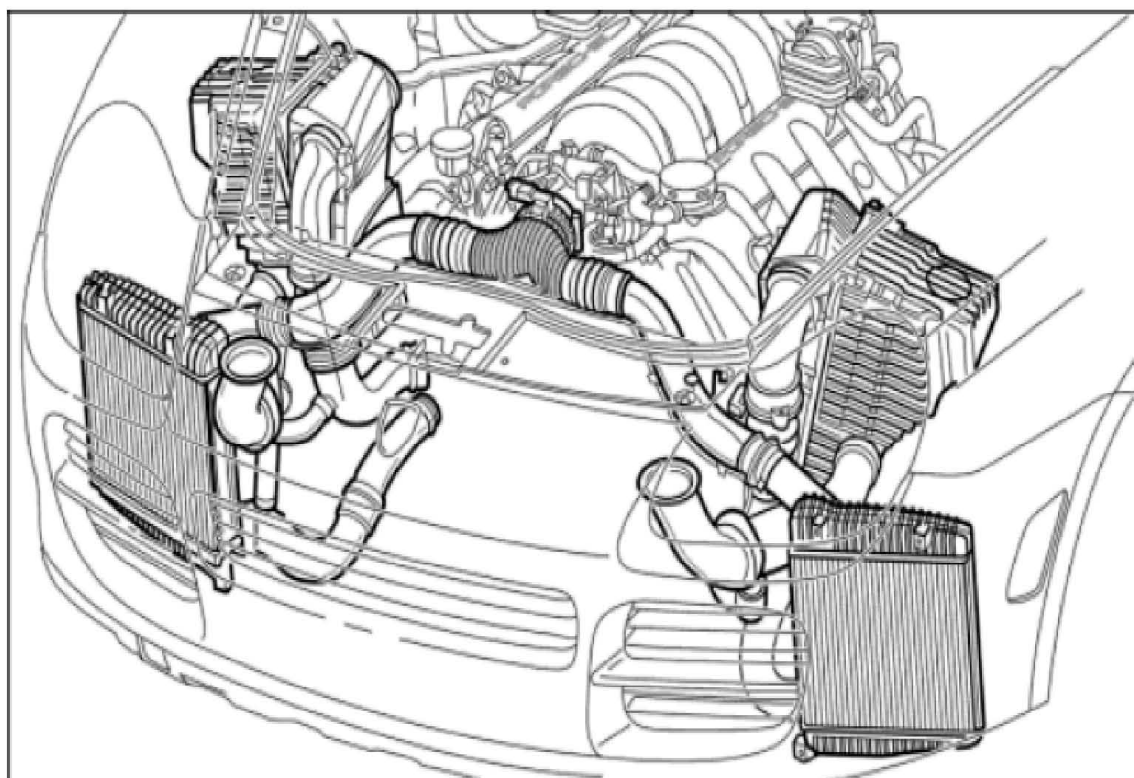

V8 Turbo 中冷器的安装位置



笔记

- ◆ 一定要更换所有密封件和密封圈！

- 1). 移动增压空气冷却器侧面到安装位置并用手插入三颗紧固螺钉-箭头-。

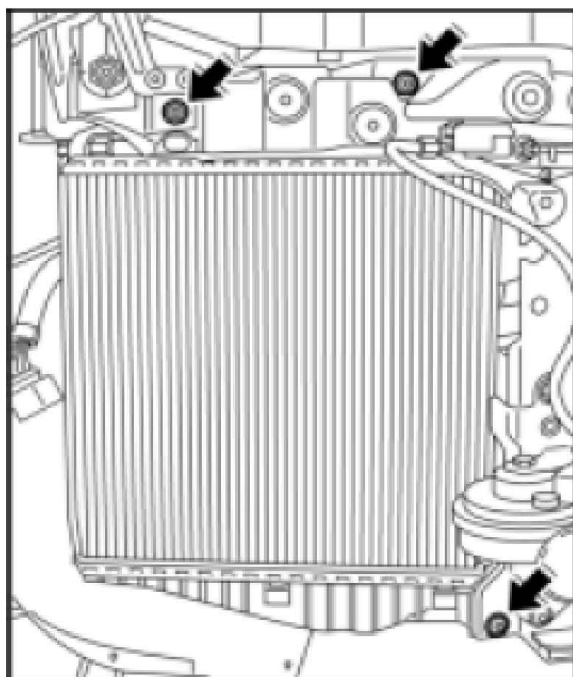

增压空气冷却器上的紧固螺钉

- 2). 将空气管压到空气滤清器壳上。必须能听到接合声。

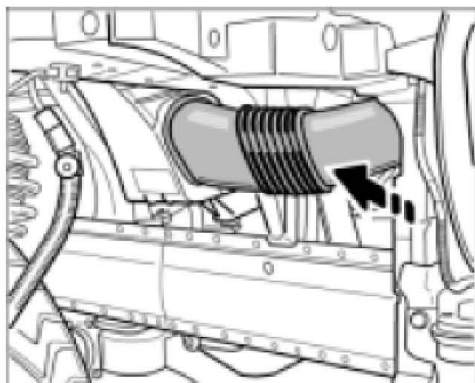

中冷器空气导管

- 3). 将带新密封圈的压力管推入增压空气冷却器的法兰中并将两个六角凹头螺栓放在空气管上-箭头-。拧紧螺钉。⇒ 拧紧力矩：10 Nm

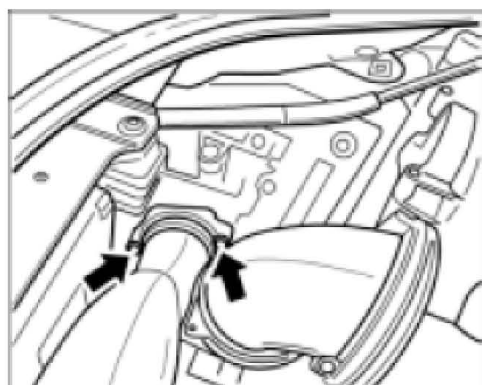

压力管支座

- 4). 拧紧增压空气冷却器的三颗紧固螺钉。⇒ 拧紧力矩：8 Nm

- 5). 专用 Turbo “套件” 和 Turbo “S”： 装配时，还要确保装配标记-D-和密封圈-A-处于正确的位置。将 V 形带卡箍正确安装到连接点上。

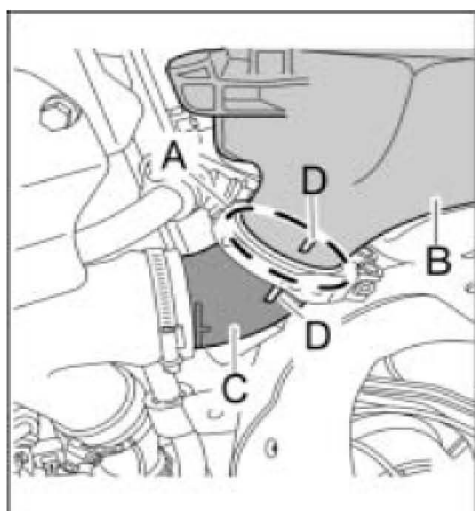

在增压空气冷却器与压力管之间定位密封圈

- 6). 插入下压力管。必须听到导线夹卡住的声音-1-。

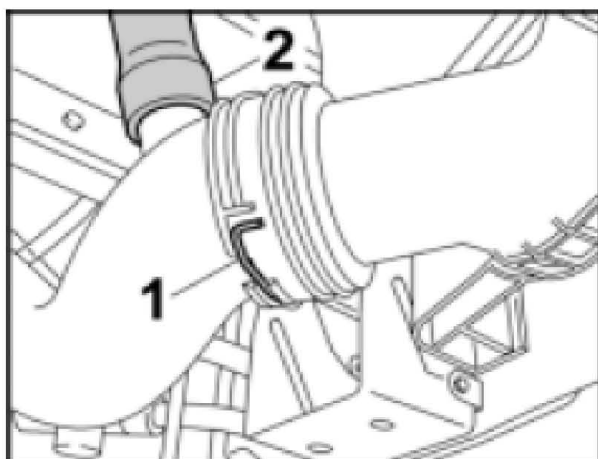

下压力管

- 7). 将空气导管水平推入增压空气冷却器的前部。

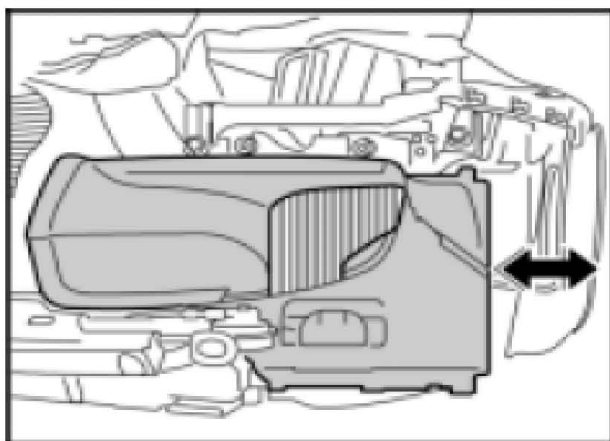

空气导管

- 8). 将气囊传感器电缆放入金属夹内。

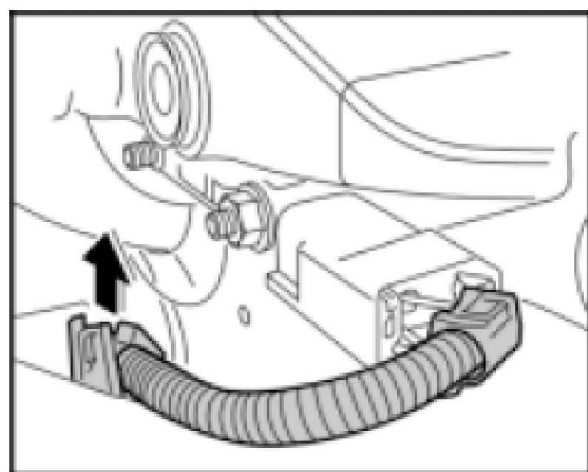

气囊传感器的电缆

- 9). 安装前裙板。