

## 14. 拆卸安装膨胀阀

**注意：**遵守安全和清洁规定。

### 14.1 推荐工具

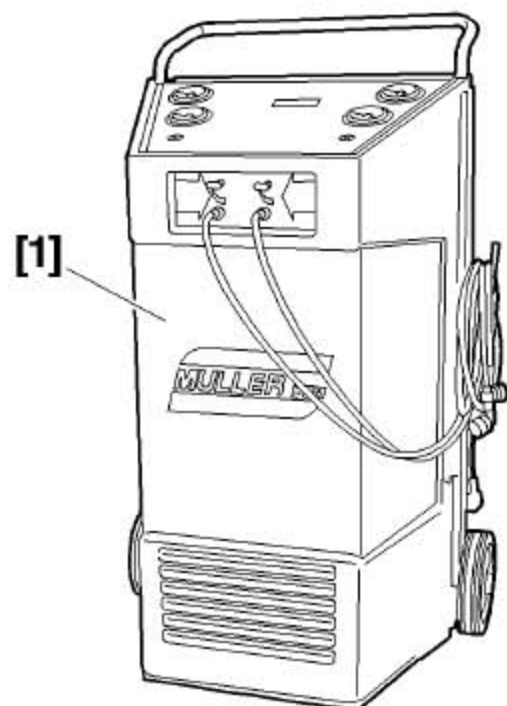

- [1] 制冷剂加注和循环机。

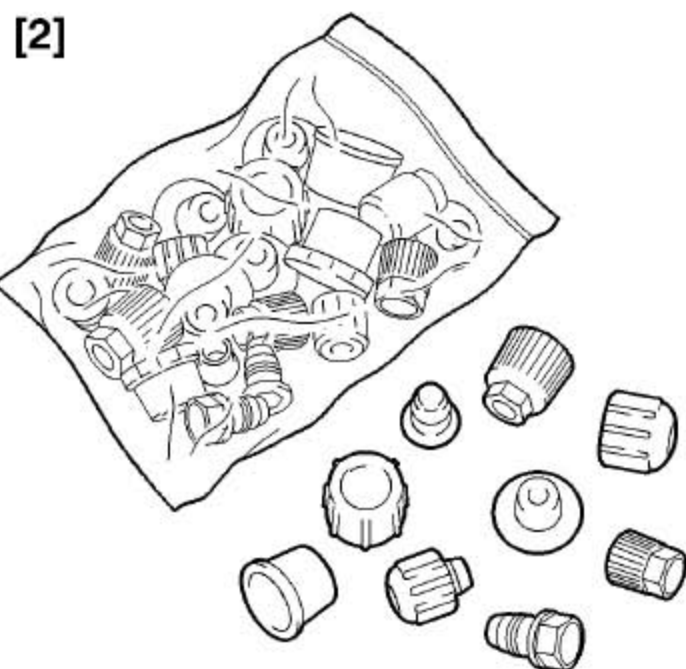

- [2] 空调保护堵盖。

## 14.2 预先进行操作

- 1). 排空制冷管路(R134. a)。
- 2). 拆卸发动机装饰罩。

## 14.3 拆卸

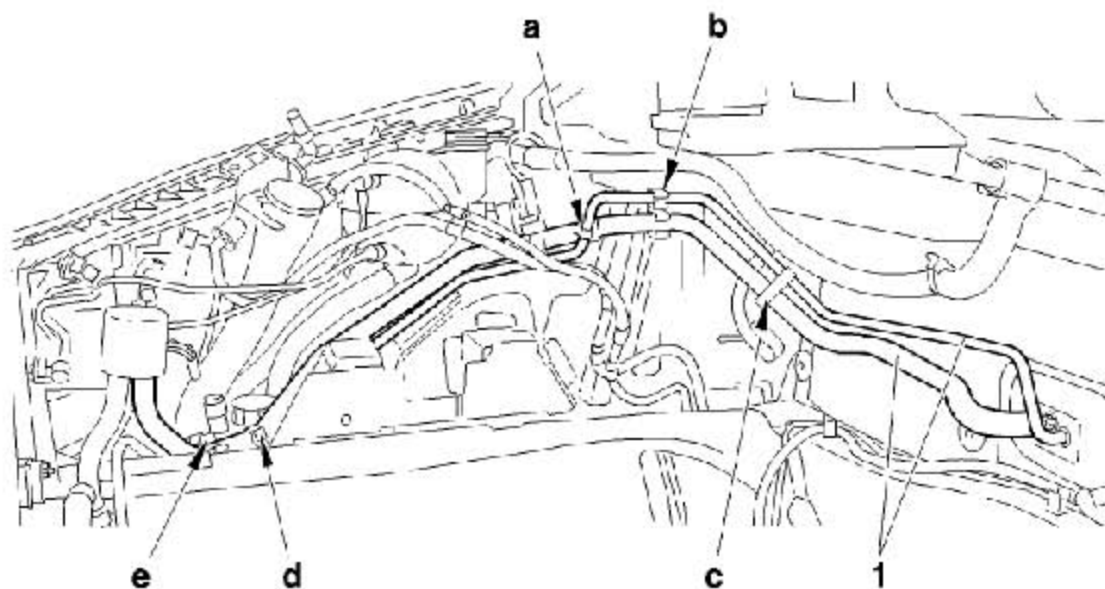

- 1). 松开管子(1)在“a”，“b”，“c”，“d”和“e”。

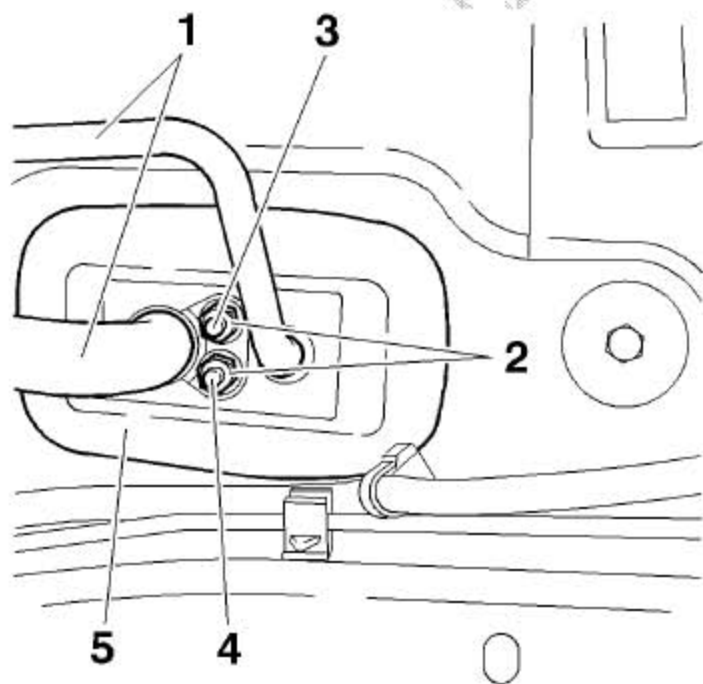

- 2). 卸下螺母 (2):
  - A). 使用套筒Torx (FACOM RTX 4)固定螺栓(3)和(4)
  - B). 使用10 mm 的呆扳手松开螺母(2)

- 3). 分离和膨胀阀垂直的管子(1)和密封橡胶套(5)。
- 4). 卸下制冷管路(1)的密封圈。

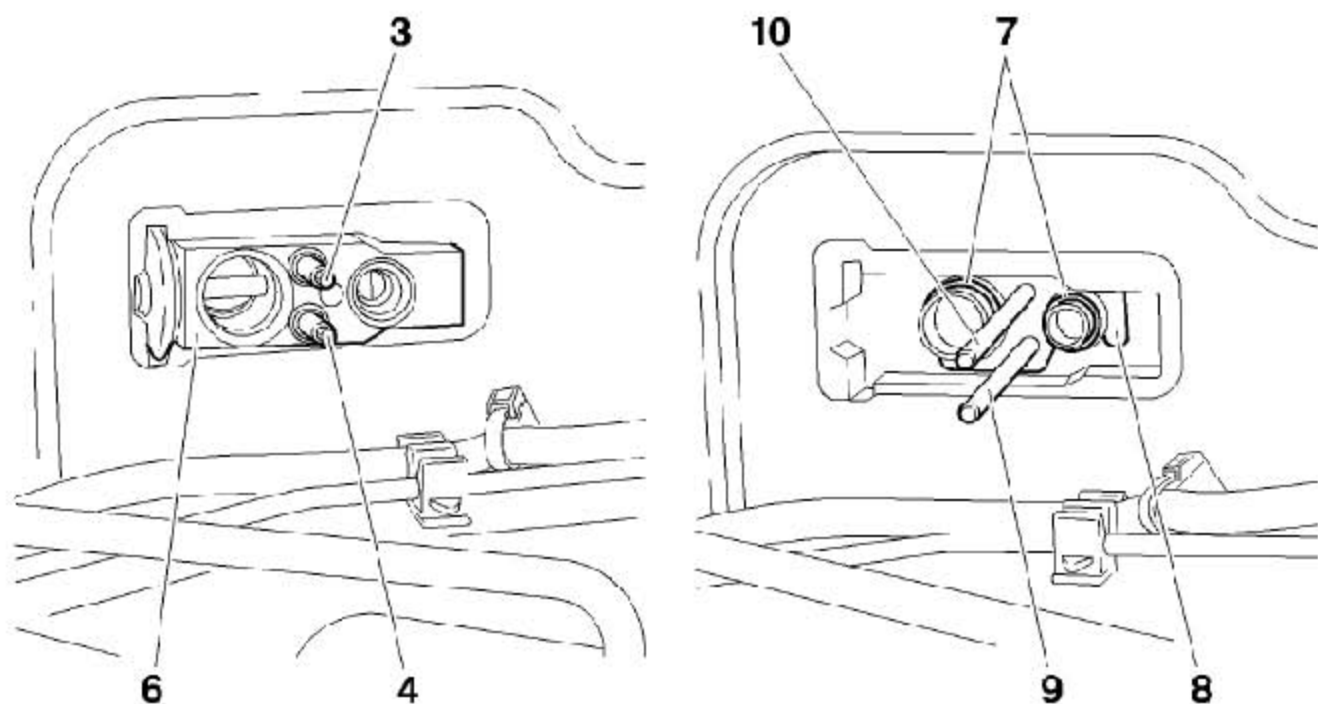

**注意：**螺杆(9)和(10)（直径5mm长度60mm）。

- 5). 固定膨胀阀(6)的隔套(8)。
- 6). 使用套筒TORX (FACOM RTX 4)，卸下螺栓(3)。
- 7). 安装螺杆(10)。
- 8). 使用套筒TORX (FACOM RTX 4)，卸下螺栓(4)。
- 9). 安装螺杆(9)。

#### 卸下：

- 1). 膨胀阀(6)。
- 2). 密封圈(7)。

**注意：**不要卸下螺杆(9)和(10)。

**注意：**使用工具[2]，快速堵住所有管路，以避免湿气的进入。

## 14.4 安装

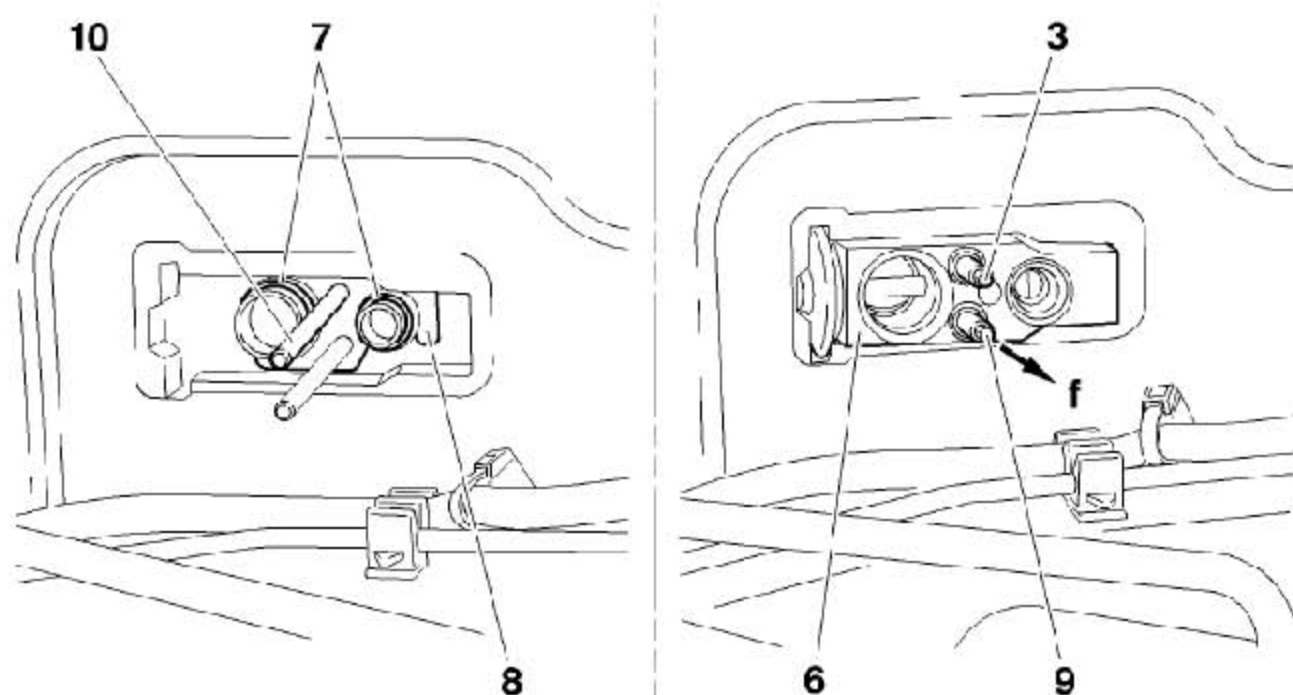

1). 检查膨胀阀进出管路的清洁度。

**注意：** 安装新的密封圈。使用压缩机油对其润滑。

**安装：**

- A). 密封圈(7)。
- B). 膨胀阀(6)。

**注意：** 遵循拧紧扭矩。

- 2). 卸下螺杆(10)。
- 3). 通过螺杆(9)固定隔套(8) (依据箭头“f”)。
- 4). 安装螺栓(3) (手动拧紧)。
- 5). 卸下螺杆(9)。
- 6). 安装螺栓(4)。
- 7). 拧紧螺栓到 $6\text{N} \cdot \text{m}$ 。

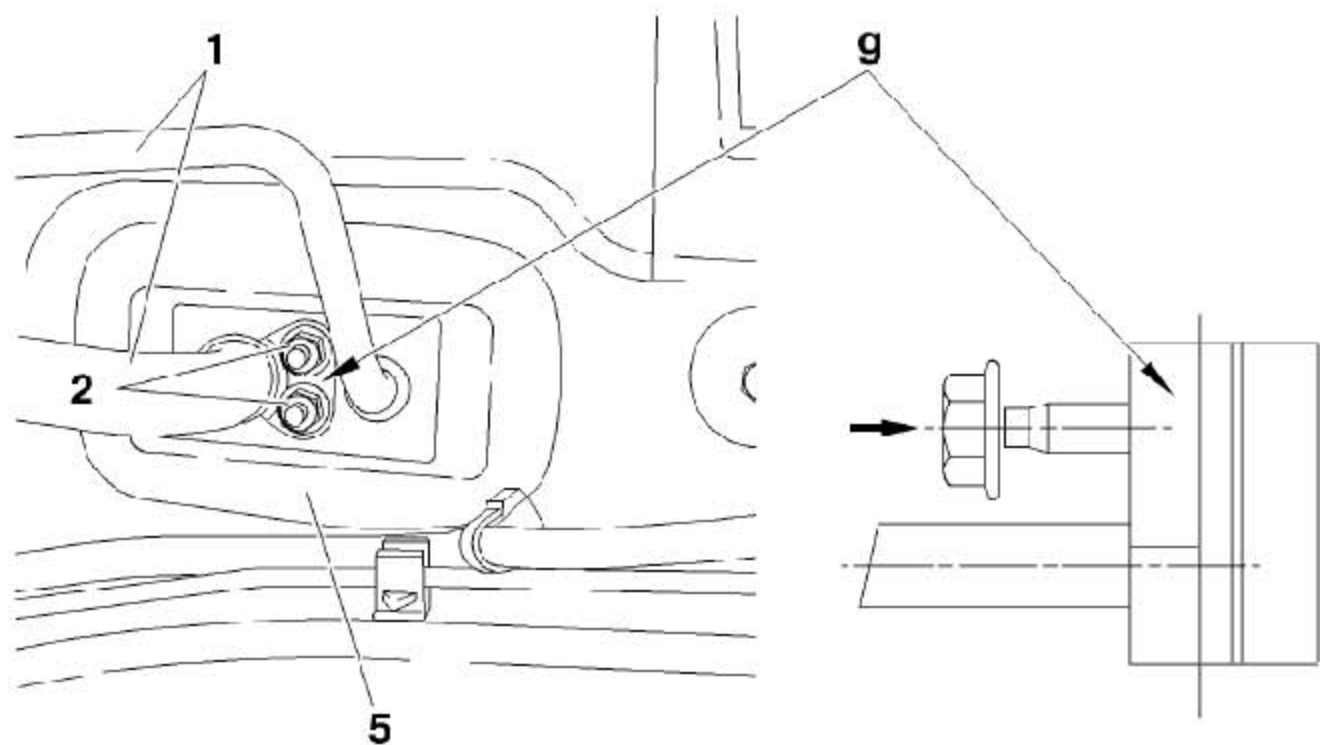

**注意：**在拧紧螺母（2）前，夹箍g应紧靠在接头上。

**安装：**

- A) . 制冷管路(1)上新的密封圈。
- B) . 垂直于膨胀阀的管子(1)和密封橡胶套(5)。
- C) . 螺母(2)（用手拧紧）。

**拧紧螺母(2)：**

- A) . 使用套筒Torx (FACOM RTX 4)，固定螺栓(3)和(4)。
- B) . 拧紧螺母到 $0.6\text{N} \cdot \text{m}$ 。

**进行：**

- A) . 制冷管路抽真空（持续最少15分钟）。
- B) . 制冷管路密封性检查。

8). 按照拆卸的相反顺序，安装各个部件。

**进行：**

- A) . 制冷管路抽真空（持续最少35分钟）。
- B) . 制冷管路加注。

9). 检查空调的运行。