

16. 拆卸安装排气管

注意：遵守安全和清洁规定。

16.1 推荐工具

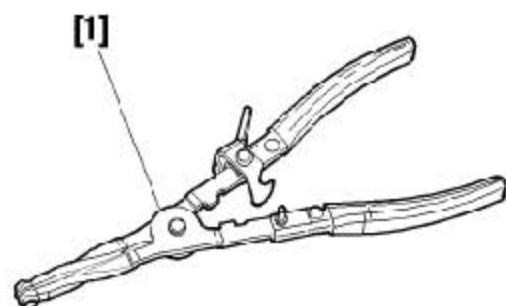

- [1] 排气管卡箍拆卸钳子。

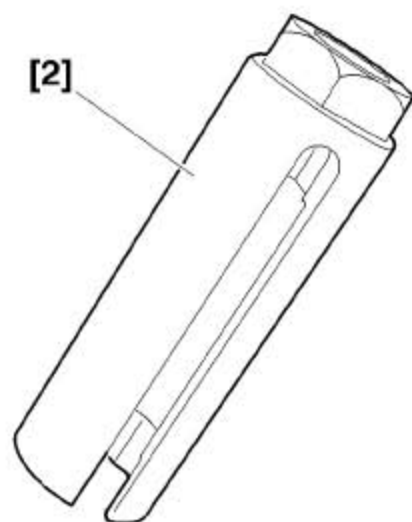

- [2] 氧传感器拆装套筒（22 mm）。

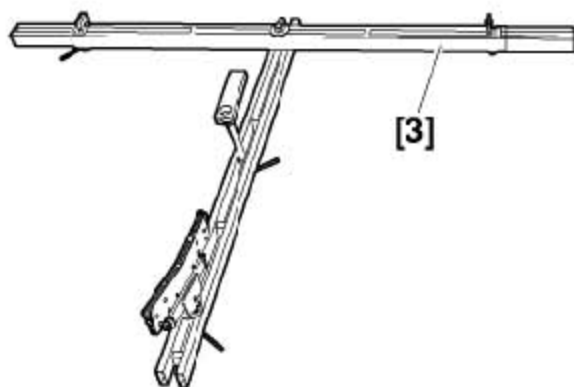

- [3] 发动机支撑的下横梁。

16.2 拆卸

- 1). 抬起并固定车辆，车轮悬空。
- 2). 断开蓄电池负极接线柱。

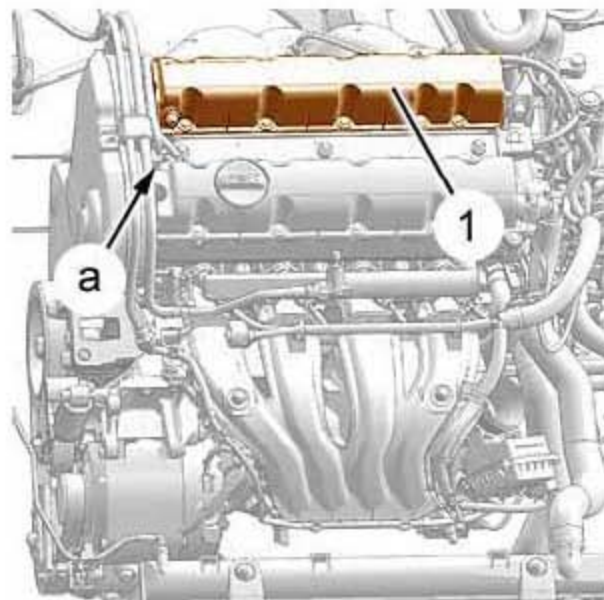

拆下:

- 发动机装饰罩盖。
 - 气缸盖罩盖(1)(排气管一侧)。
- 3). 脱开凸轮轴VVT电磁阀的“a”处的插接器。
 - 4). 脱开电线束。

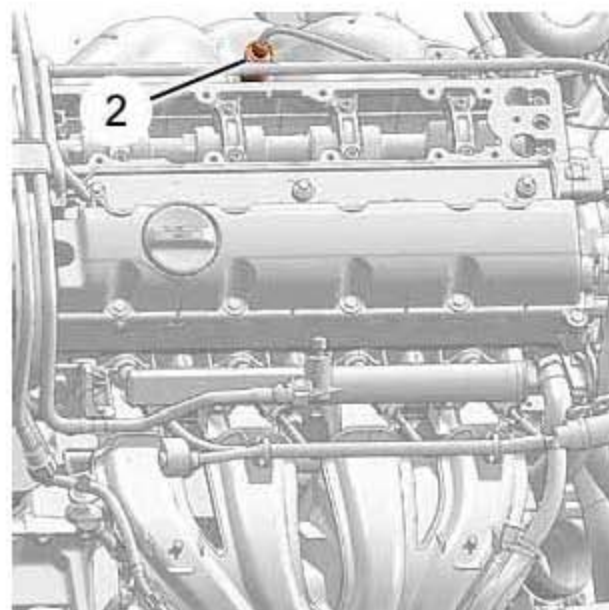

- 5). 拔下氧传感器的插接器。
- 6). 用工具[2]拆下氧传感器(2)。

- 7). 用工具[3]的长杆支撑住排气管。
- 8). 拆下前发动机支架。

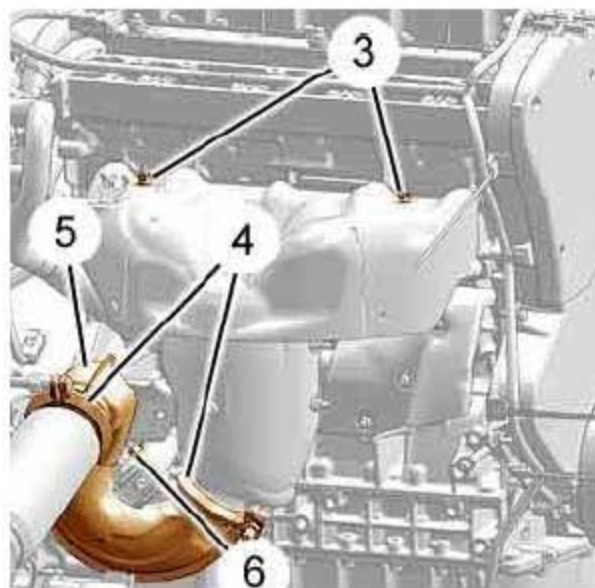

拆下:

- 螺母(3)。
- 排气歧管的上隔热板。
- 卡箍(4)，借用工具[1]。
- 螺母(5)。
- 中间排气管(5)。

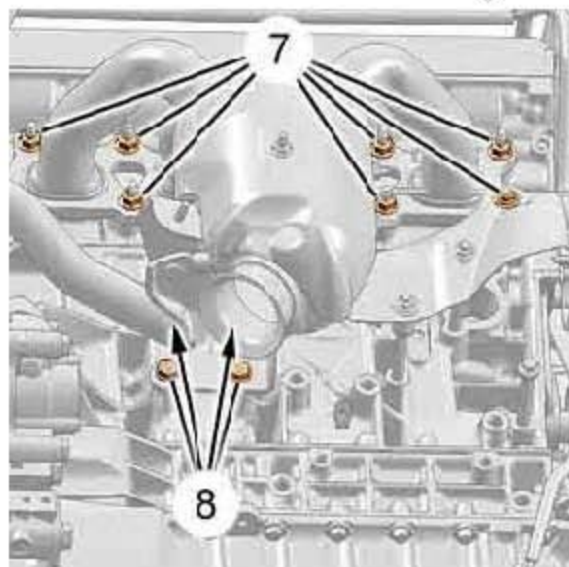

拆下:

- 9个螺母(7)。
- 螺栓(8)。
- 排气歧管。
- 排气歧管密封圈。

16.3 安装

注意：结合面应无撞痕、划痕，不要使用尖锐的或有伤害性的工具。

1). 每次拆装都必须更换排气歧管密封圈。

安装：

- 排气歧管密封圈。
- 排气歧管。

2). 上螺母(7)。

3). 以 $35 \pm 3N \cdot m$ 的力矩拧紧螺母(7)。

4). 安装好中间排气管。

安装：

- 排气歧管，借助工具[1]。
- 螺母(6)；以 $8 \pm 1N \cdot m$ 的力矩拧紧。

5). 锁紧排气管卡箍。

安装：

- 前发动机支架。
- 排气歧管上隔热板。
- 螺母(3)。
- 氧传感器(2)，借助工具[2]。
- 气缸盖罩盖(排气管一侧)。

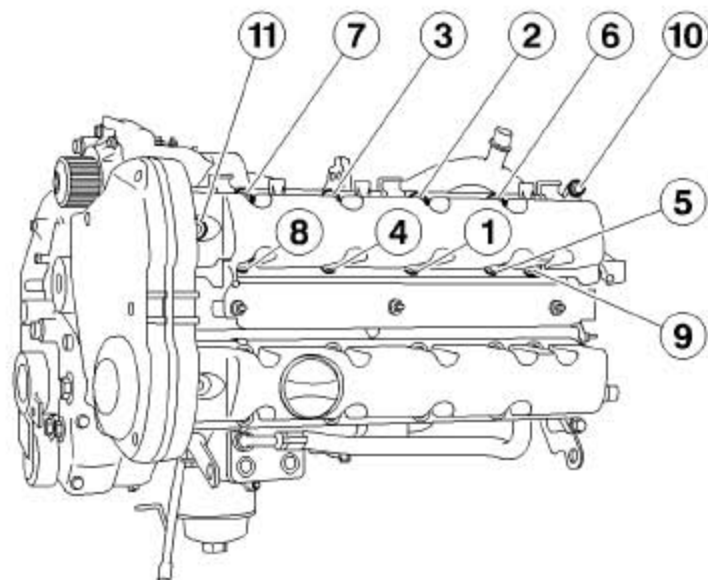

注意：按标注顺序依次对螺母进行操作(顺序1~11)。

安装气缸盖罩盖的11个固定螺栓:

- 以 $5 \pm 1.5 \text{ N} \cdot \text{m}$ 预紧。
- 以 $11 \pm 1 \text{ N} \cdot \text{m}$ 的力矩拧紧。

- 6). 接好凸轮轴VVT电磁阀的插接器。
- 7). 装好电线束。
- 8). 装发动机装饰罩盖。
- 9). 接好蓄电池负极接线柱。

注意: 在接好蓄电池之后进行要实施的操作。

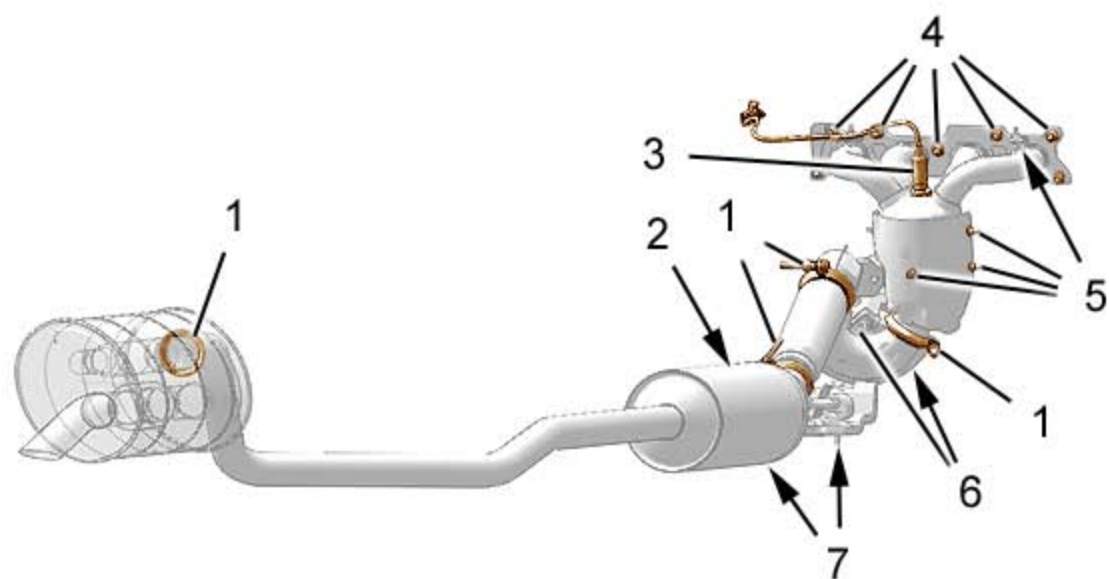
16.4 排气管拧紧力矩

标记	名称	拧紧方法
(1)	卡箍	以 $25 \pm 3 \text{ N} \cdot \text{m}$ 的力矩拧紧
(2)	下游氧传感器	以 $47 \pm 5 \text{ N} \cdot \text{m}$ 的力矩拧紧
(3)	上游氧传感器	以 $47 \pm 5 \text{ N} \cdot \text{m}$ 的力矩拧紧
(4)	排气歧管的固定螺母	以 $35 \pm 4 \text{ N} \cdot \text{m}$ 的力矩拧紧
(5)	隔热板螺母	以 $12 \pm 3 \text{ N} \cdot \text{m}$ 的力矩拧紧
(6)	补充固定件	以 $15 \pm 2 \text{ N} \cdot \text{m}$ 的力矩拧紧
(7)	弹性支架固定螺母	以 $10 \pm 2 \text{ N} \cdot \text{m}$ 的力矩拧紧