

# P0335: 00 CKP 传感器电路问题故障解析

## 故障码说明:

DTC	说明
P0335: 00	CKP 传感器电路问题

**注意:** 本文档适用于 VIN 码以下列字母开头的车辆:

- JM7 BL12F
- JM7 BL12Z
- JM7 BL14F
- JM7 BL14Z
- JM7 BL22F
- JM7 BL22Z
- JM7 BL24F
- JM7 BL24Z

## 故障码分析:

检测条件:

- 如果PCM持续4.2秒或更长时间没有接收到CKP传感器发出的输入电压, 而MAF为1.43 g/s {0.189 lb/min}或更大, 则PCM即可确定存在CKP传感器电路问题。
- 如果在CKP传感器的输入脉冲模式中检测到一个故障。

诊断支持说明:

- 此为连续检测 (CCM)。
- 如果PCM在第一个驾驶循环内探测到上述故障状态, 则MIL亮。
- 可得到冻结帧数据 (模式2) /快照数据。
- DTC被储存在PCM内存中。

可能的原因:

- CKP 传感器连接器或接线端故障
- 以下接线端之间的线束对地短路:
  - a). CKP传感器接线端A-PCM接线端2I
  - b). CKP传感器接线端B-PCM接线端2Y
- PCM连接器或接线端故障
- 在CKP传感器接线端B与PCM接线端2Y之间的线束存在电源短路
- CKP传感器电路相互短路
- 以下接线端之间的线束开路:

- a). CKP传感器接线端A-PCM接线端2I
- b). CKP传感器接线端B-PCM接线端2Y
- c). CKP传感器接线端C-PCM接线端2M
- CKP 传感器故障
  - a). CKP传感器脉冲轮故障
- PCM 故障

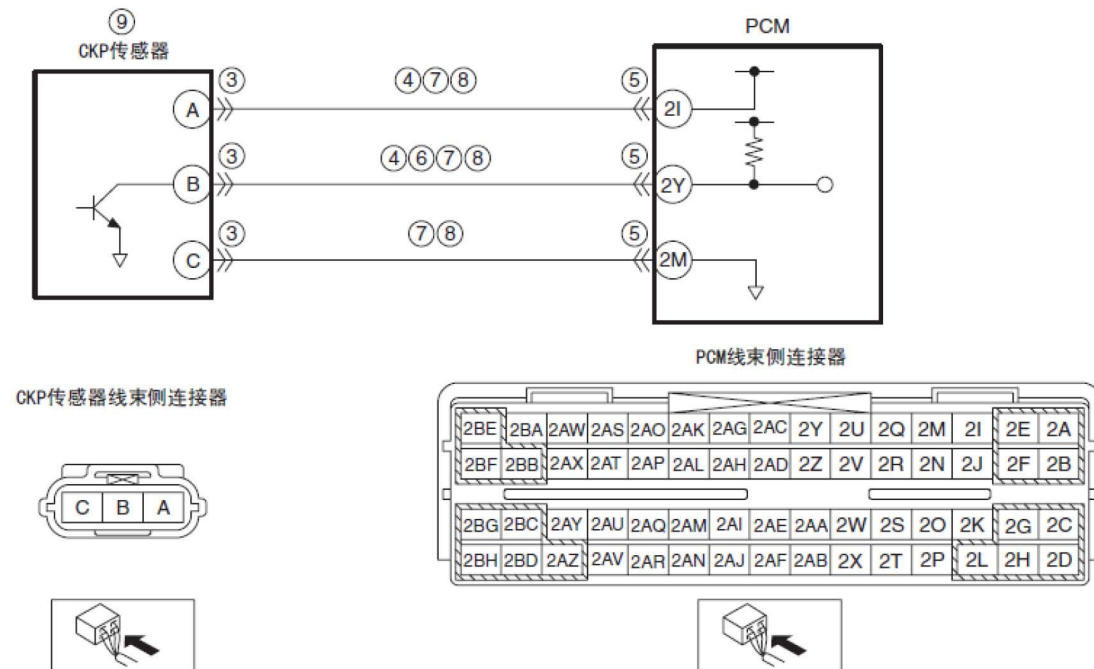

## 故障码诊断流程:

- 1). 确认冻结帧数据（模式2）/快照数据是否已被记录？
  - 是：执行下一步。
  - 否：在维修工单上记录冻结帧数据（模式2）/快照数据，然后执行下一步。
- 2). 确认是否有任何相关维修信息？
  - 是：根据可获得的维修信息进行维修或诊断。如果未对汽车进行修理，则执行下一步。
  - 否：执行下一步。
- 3). 检查CKP传感器连接器与接线端
  - A). 将点火开关切换至OFF。
  - B). 断开CKP传感器连接器。
  - C). 检查是否接触不良（例如销钉损坏/拉出、腐蚀）。
    - 是：维修或更换连接器或接线端，然后执行第10步。
    - 否：执行下一步。

- 4) . 检查CKP传感器电路是否存在接地线短路
  - A) . CKP 传感器连接器断开。
  - B) . 检查以下接线端（线束侧）与接地体之间的连续性：
    - a) . CKP传感器接线端A
    - b) . CKP传感器接线端B
  - C) . 是否有连续性？
    - 是:如果检测到对地短路: 修理或更换可能对地短路的线束; 如果未检测到对地短路: 更换PCM (PCM内部电路对地短路)。执行第10 步。
    - 否: 执行下一步。
  
- 5) . 检查PCM连接器与接线端
  - A) . 断开PCM连接器。
  - B) . 检查是否接触不良（例如销钉损坏/拉出、腐蚀）。
    - 是: 维修或更换连接器或接线端, 然后执行第10 步。
    - 否: 执行下一步。
  
- 6) . 检查CKP传感器信号电路是否对电源短路
  - A) . CKP传感器与PCM连接器断开。
  - B) . 打开点火开关(发动机关闭)。
  - C) . 测量CKP传感器接线端B（线束侧）与接地体之间是否有电压？
    - 是: 修理或更换可能出现电源短路的线束, 然后执行第10 步。
    - 否: 执行下一步。
  
- 7) . 检查CKP传感器电路是否相互短路
  - A) . CKP传感器与PCM连接器断开。
  - B) . 将点火开关切换至OFF。
  - C) . 检查CKP传感器接线端A、B和C（线束侧）之间是否有连续性？
    - 是: 修理或更换可能出现相互短路的线束, 然后执行第10 步。
    - 否: 执行下一步。
  
- 8) . 检查CKP传感器电路是否存在开路
  - A) . CKP传感器与PCM连接器断开。
  - B) . 检查下述接线端（线束侧）之间的连续性：
    - a) . CKP传感器接线端A-PCM接线端2I
    - b) . CKP传感器接线端B-PCM接线端2Y
    - c) . CKP传感器接线端C-PCM接线端2M
  - C) . 是否有连续性？
    - 是: 执行下一步。
    - 否: 修理或更换可能存在开路的线束, 然后执行第10步。
  
- 9) . 检查CKP传感器是否存在故障？
  - 是: 更换CKP传感器, 然后执行下一步。
  - 否: 执行下一步。

- 10) . 确认DTC 故障检修完成
  - A) . 确保重新连接所有断开的连接器。
  - B) . 使用汽车故障诊断仪 清除PCM存储器中的DTC。
  - C) . 起动发动机。
  - D) . 当MAF PID为1.43 g/s {0.189 lb/min} 或更大时, 使发动机运转4.2秒或更长时间。
  - E) . 执行DTC读取程序, 是否出现相同的DTC?
    - 是: 更换PCM, 然后执行下一步。
    - 否: 执行下一步。
- 11) . 将汽车故障诊断仪连接至DLC- 2。
- 12) . 在车辆得到识别之后, 从汽车故障诊断仪的初始化屏幕中选择下述项目。
  - A) . 如果使用笔记本电脑
    - 选择“自检”。
    - 选择“模块”。
    - 选择“PCM”。
    - 选择“检索CMDTC”。
  - B) . 如果使用掌上电脑
    - 选择“模块测试”。
    - 选择“PCM”。
    - 选择“自检”。
    - 选择“检索CMDTC”。
- 13) . 根据汽车故障诊断仪屏幕上的指示检验DTC。
- 14) . 按下DTC屏幕上的清除按钮, 以清除DTC。
- 15) . 是否出现 DTC。
  - 是: 执行相应 DTC 检测。
  - 否: 检修完成。