

## P0113、P0112 进气温度传感器故障解析

### 故障码说明:

DTC	说明	
P0113	进气温度传感器故障	最大
P0112		最小

注: 1) 故障码说明:

B\_mxdfp 最大故障, 信号超过正常范围的上限。

B\_mndfp 最小故障, 信号超过正常范围的下限。

B\_sidfp 信号故障, 无信号。

B\_npdp 不合理故障, 有信号, 但信号不合理。

检查电路

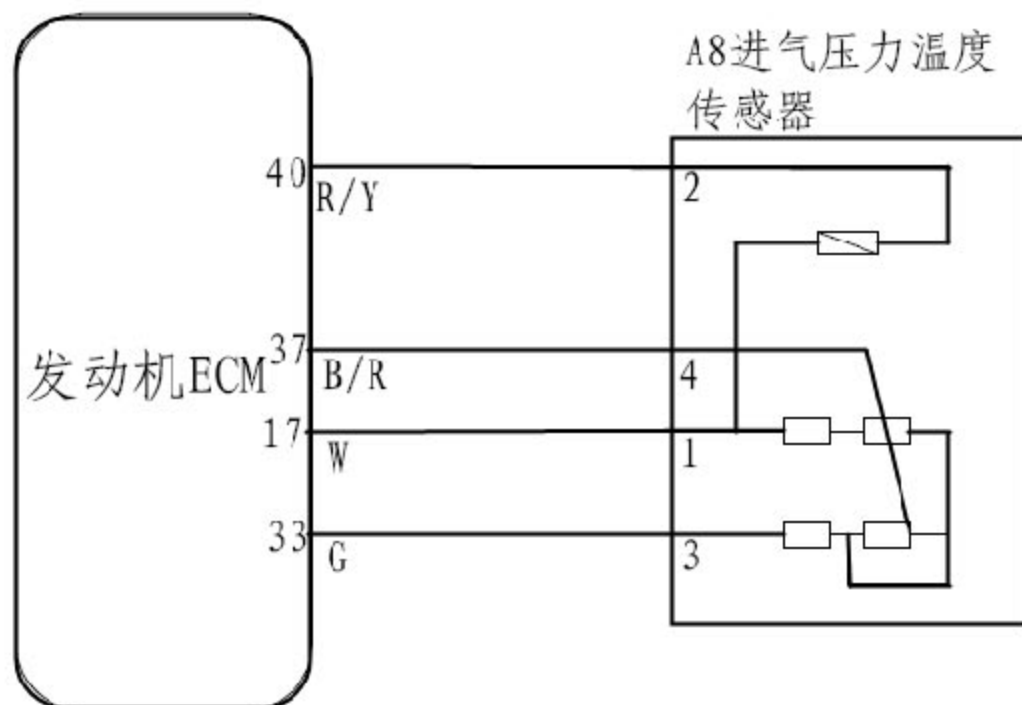

图 1

## 故障码诊断流程:

序号	操作步骤	检测结果	后续步骤
1	接上诊断及转接器, 将点火开关置于“ON”。		下一步
2	观察数据流中“进气温度”项, 是否与进气管内温度相当 (具体数值与当时发动机温度有关)。注: 此时若显示数值常为-40℃, 则表示线路中可能出现断路故障。	是	到步骤 5
		否	下一步
3	脱开进气压力温度传感器线束端连接器, 用万用表检查传感器连接器端子 1 和端子 2 间的电阻值是否与其温度相称, 进气温度传感器特性值见 3.4 节中图 1。	是	下一步
		否	更换传感器
4	脱开线束端进气压力温度传感器连接器, 用万用表检查该端子 1 和端子 2 间的电压值是否为 5V 左右。	是	到步骤 5
		否	下一步
5	检查发动机 ECM 连接器端子 17、40 分别与传感器端子 1、2 之间线路是否断路或对电源短路、以及对地短路。	是	修理或更换线束
		否	下一步
6	起动发动机, 怠速运转。观察诊断仪上“进气温度”项数值的变化, 此时显示数值应该随着发动机进气温度的升高而升高。	是	诊断帮助
		否	更换传感器