

14. 1号制动器活塞

14.1 组件

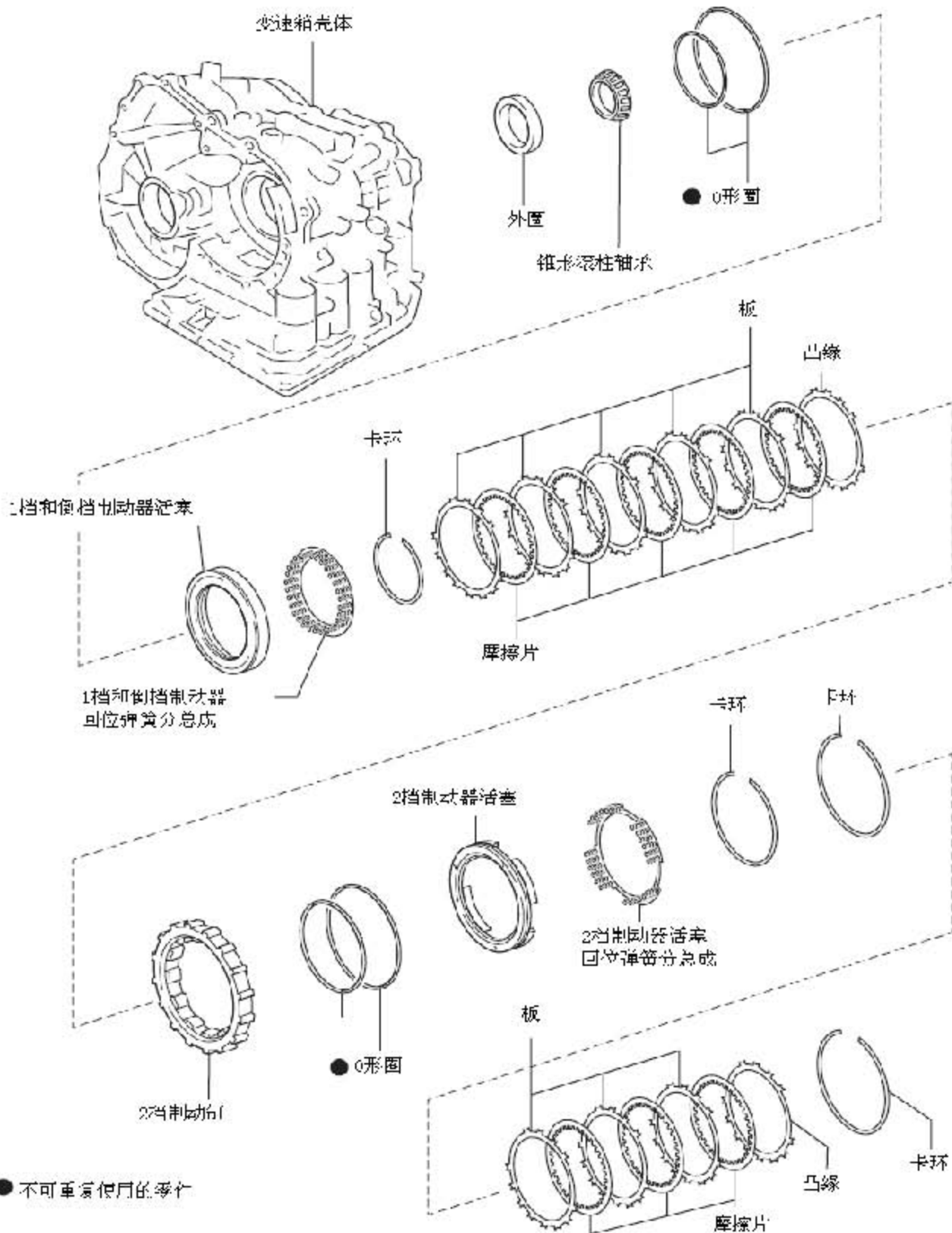

14.2 拆解

1). 拆卸 2 档制动器活塞回位弹簧分总成

A). 将 SST(专用工具) 放在回位弹簧上, 用压力器压缩回位弹簧。

SST 09387-00060 (2 档制动器扳手)

B). 用螺丝刀拆下卡环。

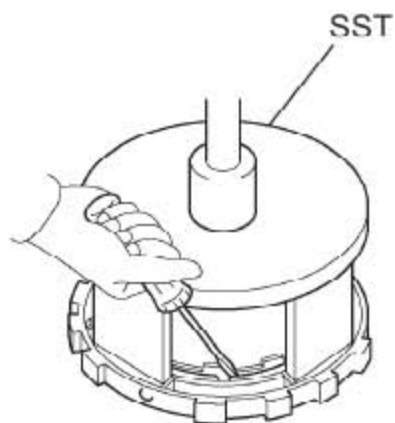

C). 拆下 2 档制动器活塞回位弹簧。



2). 拆下 2 档制动器活塞

A). 固定住 2 档制动器活塞, 向 2 档制动缸里充入压缩空气 (392 kPa, 4.0 kgf/cm², 57 psi), 以拆下 2 档制动器活塞。

备注: 拆卸活塞时要用抹布或布片握住活塞。否则会导致活塞从气缸中跳出。

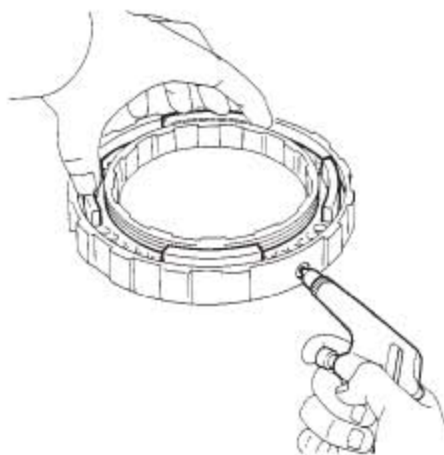

3). 拆卸 2 档制动器活塞 O 形圈

A). 将 2 个 O 形圈从 2 档制动器活塞上拆下。

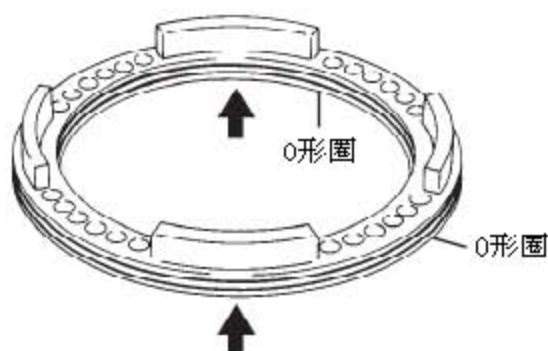

14.3 检查

1). 检查 2 档制动器活塞回位弹簧分总成

A). 使用游标卡尺测量包括弹簧座在内的弹簧自由长度。

标准自由长度:16.61 mm (0.6539 in.)

如果自由长度小于标准自由长度, 则更换 2 档制动器活塞回位弹簧分总成。

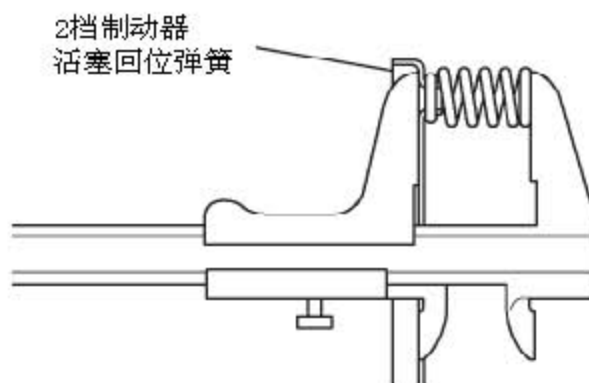

14.4 重新装配

1). 安装 2 档制动器活塞 O 形圈

A). 在 2 个新 O 形圈上涂抹 ATF, 并将其安装到 2 档制动器活塞上。

备注:确保 O 形圈没有扭曲或捏压。

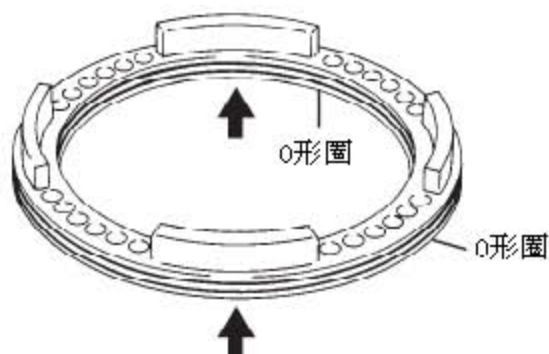

2). 安装 2 档制动器活塞

A). 在 2 档制动器活塞上涂抹 ATF, 并将其安装到 2 档制动缸上。

备注:小心不要损坏 O 形圈。

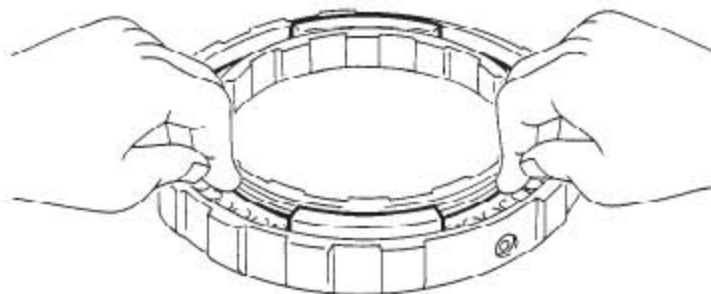

3). 安装 2 档制动器活塞回位弹簧分总成

A). 安装 2 档制动器活塞回位弹簧。

备注:检查是否活塞中所有的弹簧均正确安装。



B). 将SST(专用工具)放在回位弹簧上, 用压力器压缩活塞回位弹簧。

SST 09387-00060 (2 档制动器扳手)

C). 用螺丝刀安装卡环。

D). 确保卡环的端口不要对准弹簧座圈定位爪。

备注:确保卡环的端口与活塞回位弹簧定位爪没有对齐。

