

16. 直接离合器

16.1 组件

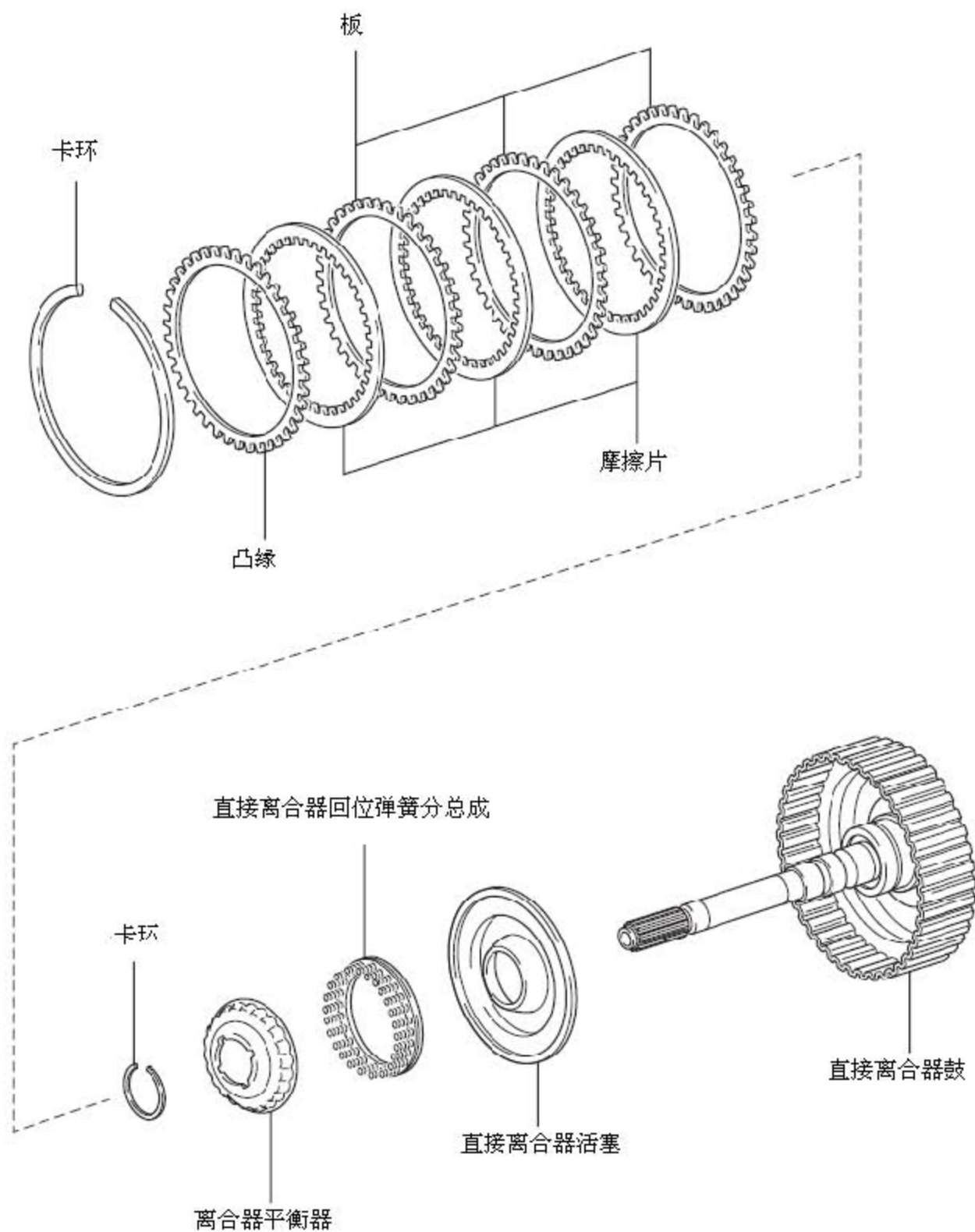

16.2 拆解

1). 检查直接离合器的组件间隙

2). 拆卸直接多盘离合器摩擦片

A). 用螺丝刀从直接离合器鼓上拆下卡环。

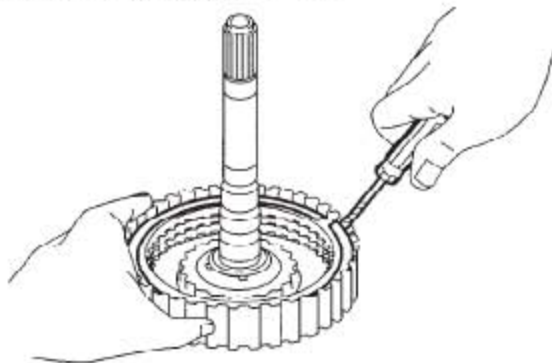

B). 从直接离合器鼓上拆下凸缘、3个摩擦片和3个板。

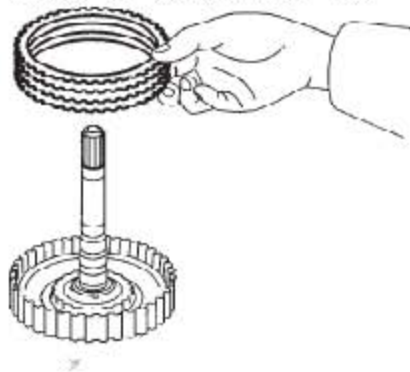

3). 拆卸直接离合器回位弹簧分总成

A). 将 SST(专用工具) 装在离合器平衡器上, 然后用压力器压缩弹簧。

SST 09387-00020(直接离合器扳手)

B). 用卡环钳将卡环从直接离合器鼓上拆下。

备注:

- 当弹簧座离卡环槽的距离在1至2mm (0.039至0.078in.) 时, 停止按压。
- 这样可以防止弹簧座变形。
- 切勿过度扩张卡环。

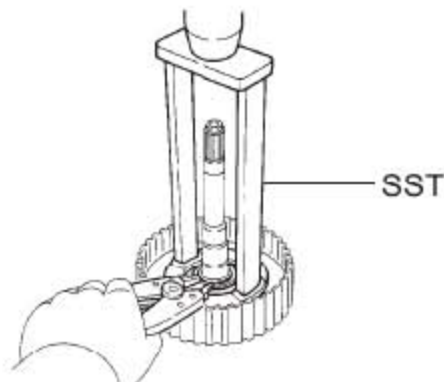

C). 将离合器平衡器从直接离合器鼓上拆下。

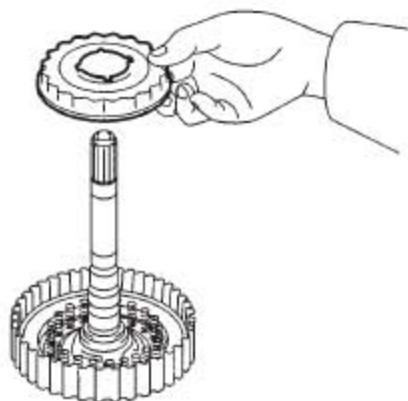

D). 将活塞回位弹簧从直接离合器鼓上拆下。

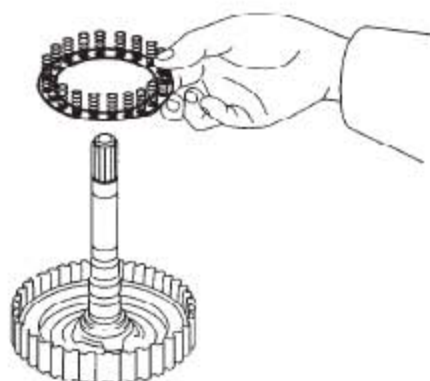

E). 将直接离合器鼓安装到变速箱后盖上。

F). 用手握住直接离合器活塞，向变速箱后盖充入压缩空气（392 kPa, 4.0 kgf/cm², 57 psi），以拆卸直接离合器活塞。

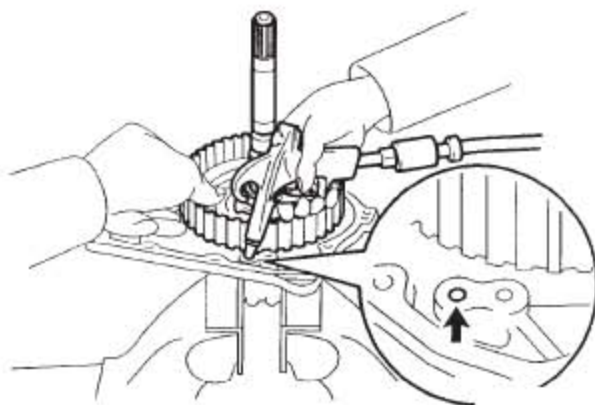

16.3 检查

1). 检查直接离合器的组件间隙

- A). 将直接离合器和滚针轴承安装到变速箱后盖上。
- B). 在充入和释放压缩空气 (392 kPa, 4 kgf/cm², 57psi) 时, 用百分表测量前进档离合器组件间隙。

组件间隙: 0.605 至 0.825 mm (0.02382 至 0.03248in.)

如果组件间隙不处于规定范围内, 则检查摩擦片、钢片和凸缘。

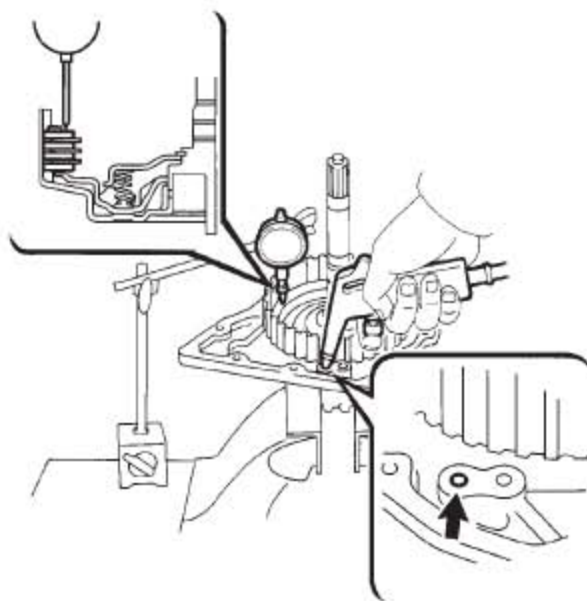

2). 检查直接多盘离合器摩擦片

- A). 检查摩擦片、钢片和凸缘的滑动表面是否出现磨损或烧坏。必要时将其更换。

建议:

- 如果摩擦片衬层剥落或变色, 或者甚至印刷号码的一部分被磨损, 则更换所有摩擦片。
- 装配新离合器摩擦片之前, 将其在 ATF 中浸泡至少 15 分钟。

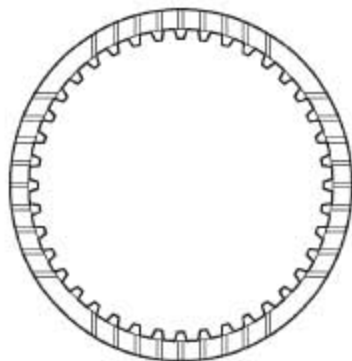

3). 检查直接离合器回位弹簧分总成

A). 使用游标卡尺测量包括弹簧座在内的弹簧自由长度。

标准自由长度: 22.58 mm (0.8898 in.)

如果自由长度小于标准自由长度, 更换前进档离合器回位弹簧分总成。

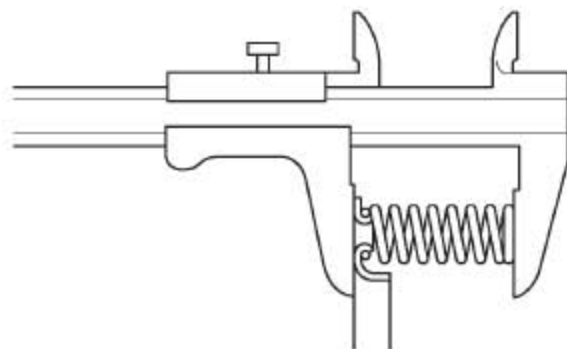

4). 检查直接离合器的组件间隙

A). 将直接离合器安装到变速箱后盖上。

B). 在充入和释放压缩空气 (392 kPa, 4.0 kgf/cm²、57 psi) 时, 用百分表测量直接离合器组件间隙。

组件间隙: 0.605 至 0.825 mm (0.02382 至 0.03248 in.)

如果组件间隙小于最小值, 零件装配可能不正确, 所以需要检查和重新配。

如果行程不在规定的范围内, 则选择其他的凸缘。

建议:有 6 个不同厚度的凸缘。

凸缘厚度: mm (in.)

标记	厚度	标记	厚度
1	3.0 (0.118)	4	3.3 (0.130)
2	3.1 (0.122)	5	3.4 (0.134)
3	3.2 (0.126)	6	3.5 (0.138)

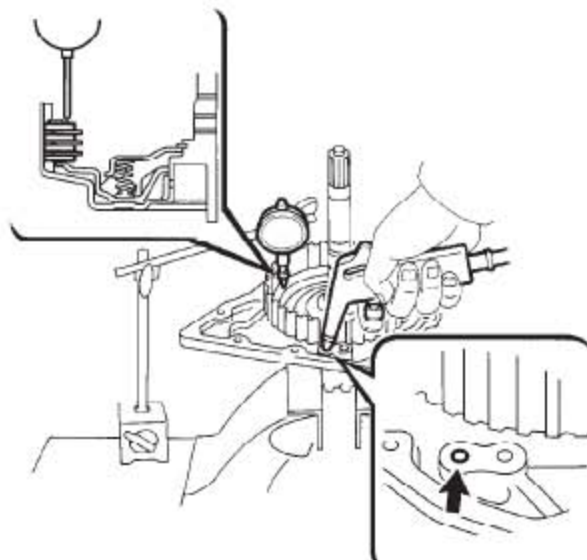

5). 检查直接多盘离合器摩擦片

A). 插入后行星太阳齿轮后，旋转摩擦片时检查摩擦片的转动。

备注:不要将后行星太阳轮放置在台钳内。

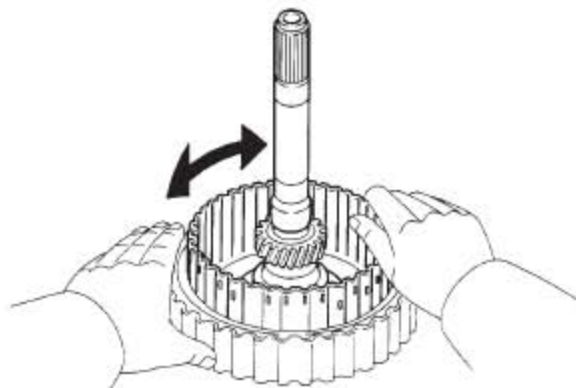

16.4 重新装配

1). 安装直接离合器回位弹簧分总成

A). 在直接离合器活塞上涂抹 ATF，并将其安装到直接离合器鼓上。

备注:小心不要损坏直接离合器活塞的封唇。

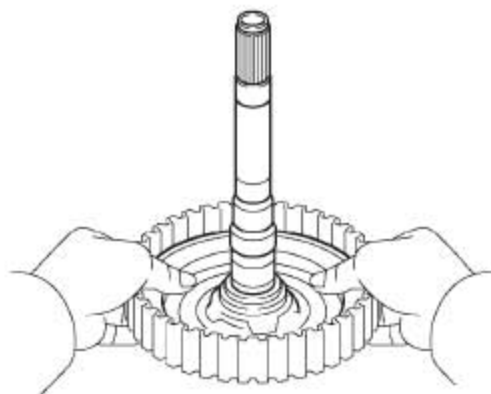

B). 将活塞回位弹簧安装到直接离合器鼓上。

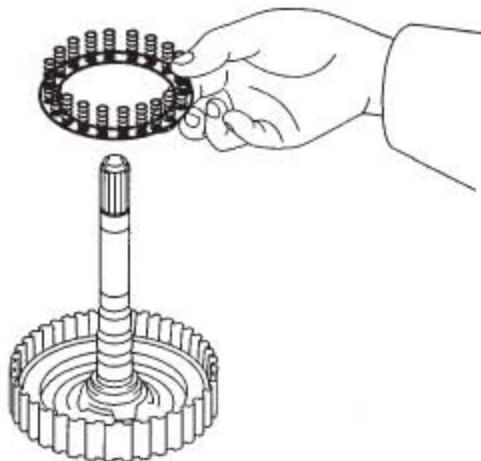

C). 将离合器平衡器安装到直接离合器鼓上。

备注:小心不要损坏直接离合器平衡器的封唇。

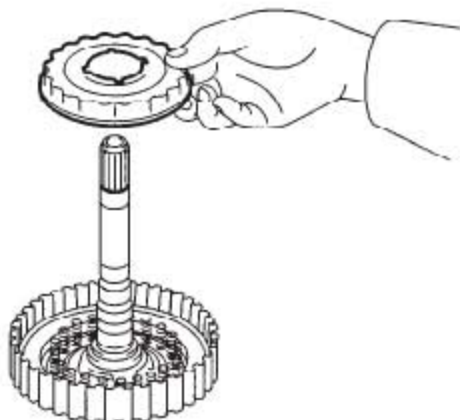

D). 将 SST(专用工具) 装在离合器平衡器上, 然后用压力器压缩活塞回位弹簧。

SST 09387-00020 (直接离合器扳手)

E). 用卡环钳将卡环安装到直接离合器鼓上。

备注:

- 确保卡环的端口没有与离合器平衡器的定位爪对齐。
- 当弹簧座离卡环槽的距离在1至2mm (0.039至0.078in.) 时, 停止按压。
- 这样可以防止弹簧座变形。
- 切勿过度扩张卡环。

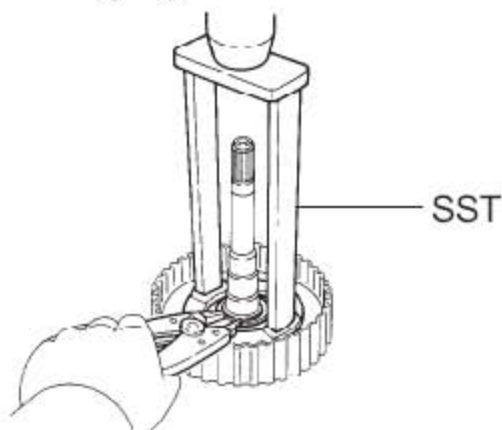

2). 安装直接多盘离合器摩擦片

A). 将 3 个板、3 个摩擦片和凸缘安装到直接离合器活塞上。

备注:要注意摩擦片、钢片和凸缘的顺序。

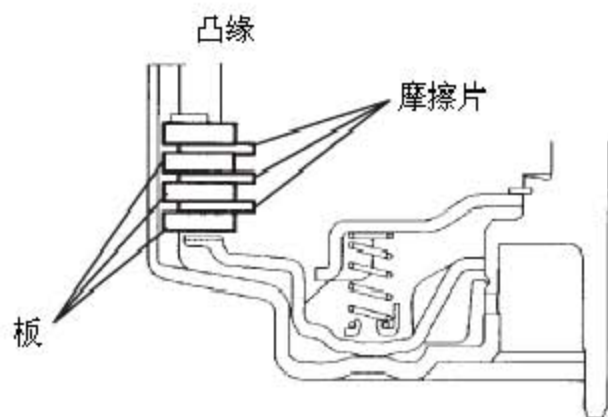

B). 用螺丝刀安装卡环。

C). 确保卡环的端口没有与缺口之一对齐。

备注:卡环要牢固接合在鼓槽内。

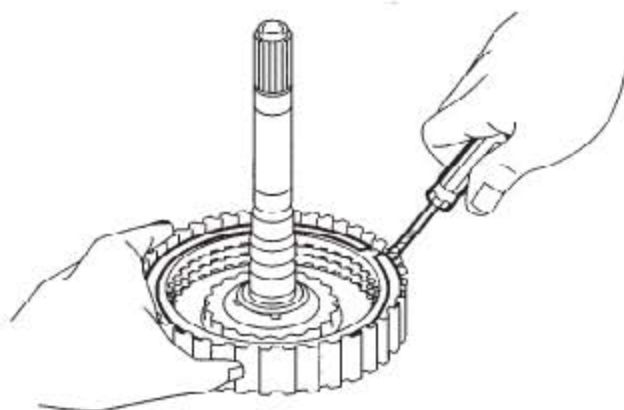

3). 检查直接离合器的组件间隙

4). 检查直接多盘离合器摩擦片