

## 8. 皮带轮侧气缸体

### 8.1 多楔皮带传动机构 - 装配概述

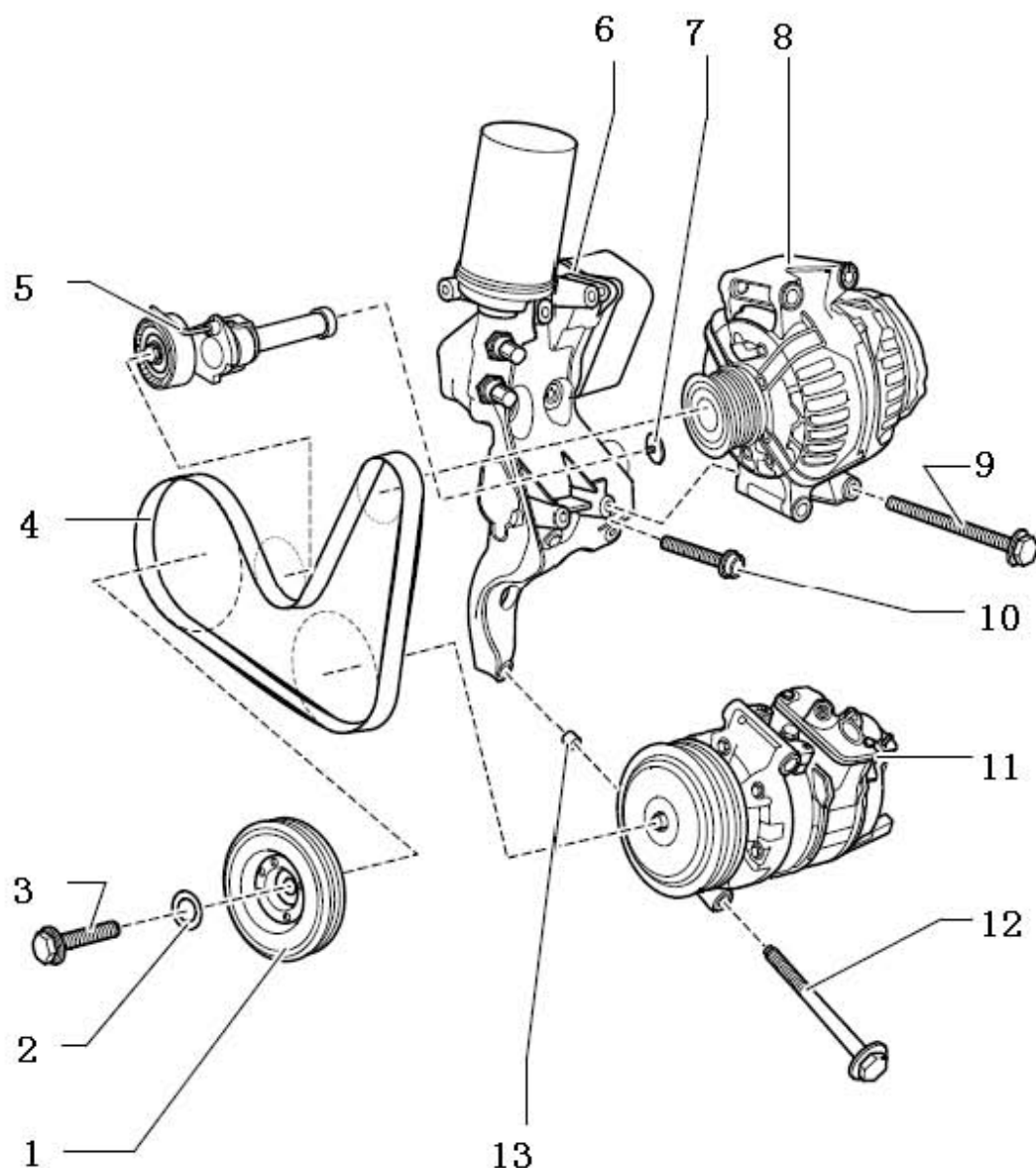

- 1). 减震盘 / 皮带轮, 带有多楔皮带轮
- 2). O 形圈(更换)
- 3). 螺栓(更换), 拧紧力矩: 150 Nm + 继续旋转 90° (1/4 圈), 使用止动工具进行松动和上紧
- 4). 多楔皮带, 检查磨损情况, 不得弯折, 拆卸和安装, 在安装时请注意皮带轮上的正确安装位置
- 5). 多楔皮带张紧装置, 松开多楔皮带时用开, 扳手翻转, 使用锁销锁止, 多楔皮带张紧装置的部件, 拆卸和安装

- 6). 组合支架, 带有机油滤清器和机油冷却器, 拆卸和安装组合支架, 拆卸和安装机油冷却器
- 7). 螺栓, 拧紧力矩: 10 Nm
- 8). 发电机
- 9). 螺栓, 拧紧力矩: 23 Nm
- 10). 螺栓, 拧紧顺序
- 11). 空调压缩机, 不要拧下或脱开制冷剂导管
- 12). 螺栓, 拧紧力矩: 25 Nm
- 13). 定位销, 用于空调压缩机

#### 多楔皮带张紧装置的部件(下图所示)

- 1). 多楔皮带张紧装置
- 2). 支撑件
- 3). 组合支架
- 4). 对中轴套
- 5). 螺栓

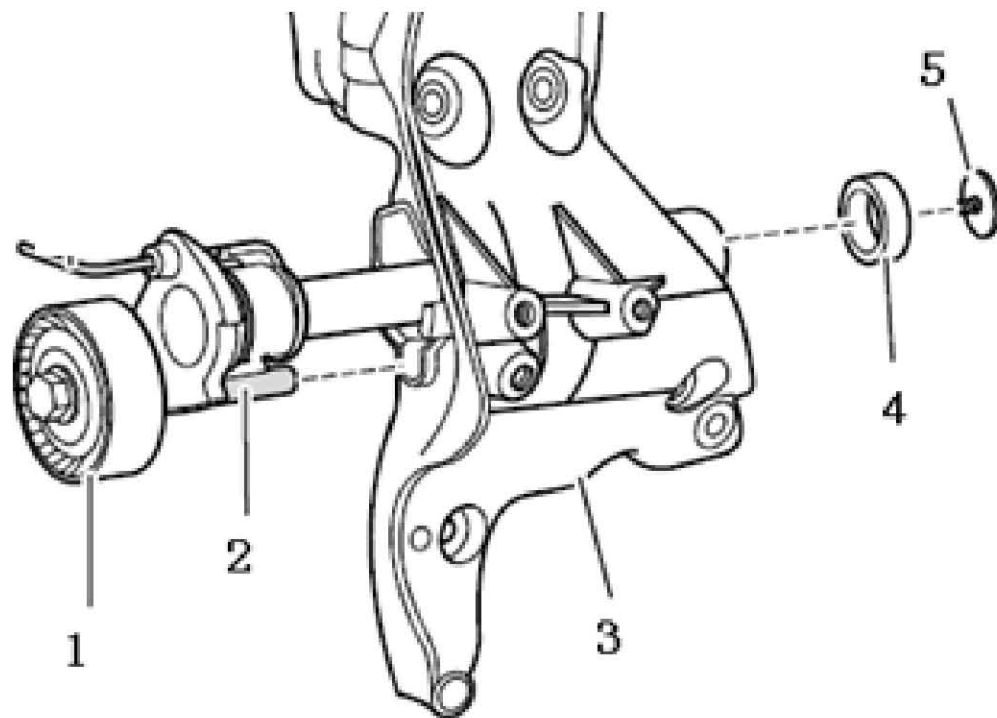

### 组合支架螺栓的拧紧顺序

更换螺栓。安装组合支架时首先旋入螺栓(下图 4 所示)。请按照顺序(下图 1 所示)~(下图 5 所示),将螺栓按如下方法分 2 步拧紧:用手拧紧螺栓。拧紧力矩: 20 Nm + 继续旋转 90° (1/4 圈)

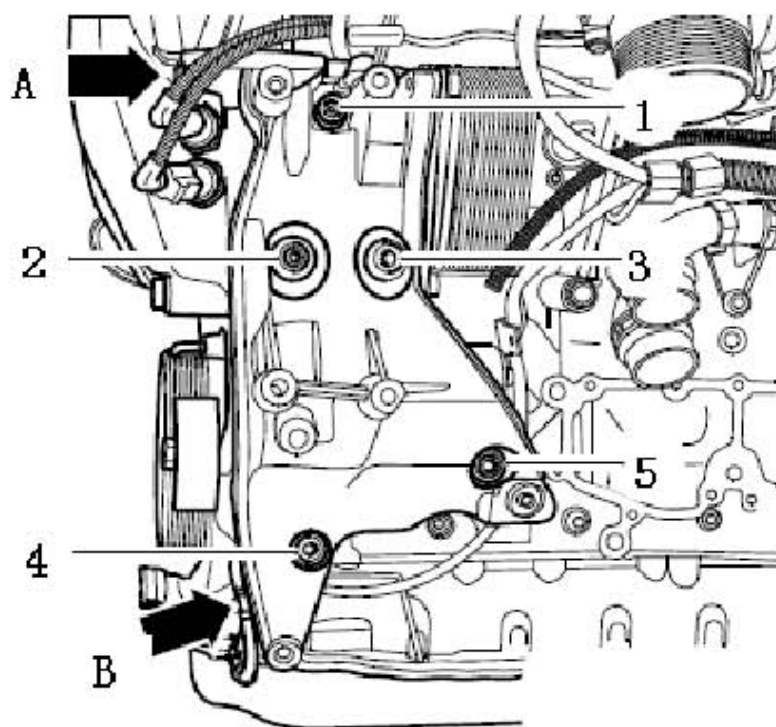

## 8.2 拆卸和安装多楔皮带

所需要的专用工具和维修设备

### 锁销

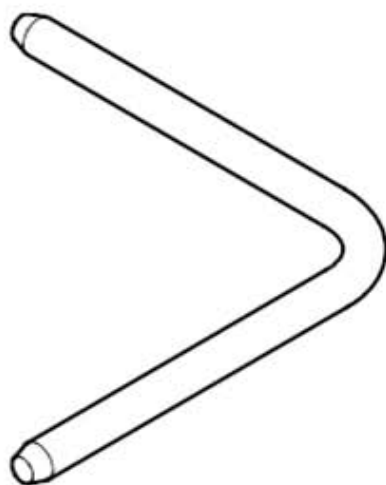

**注意!**

对于已经运转的多楔皮带由于运转方向相反可能会导致损毁。为了重新安装，在拆卸多楔皮带之前请用粉笔或记号笔标记转动方向。松开多楔皮带时，使用环形扳手沿（下图箭头所示）方向转动张紧装置。用锁销 锁止张紧装置。取下多楔皮带。

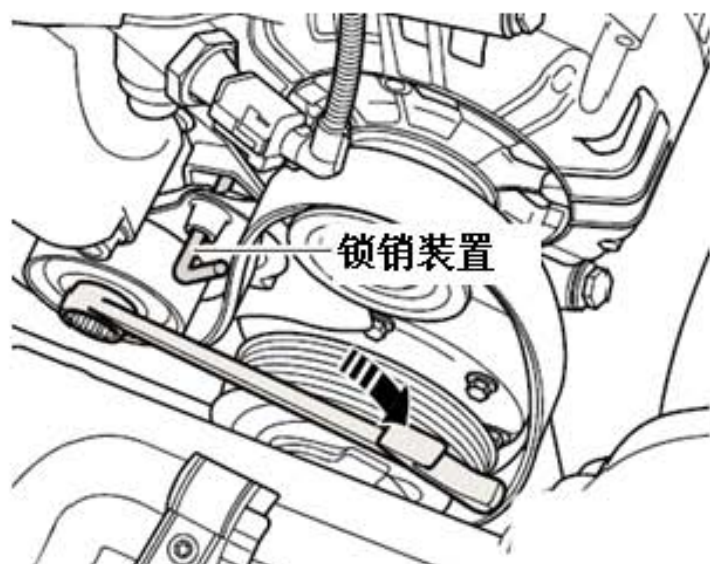
**提示**

在安装多楔皮带之前，必须安装发电机和空调压缩机。将多楔皮带依次放置在减震盘 / 皮带轮和空调压缩机、发电机的皮带轮上。安装多楔皮带时，应检查多楔皮带的旋转方向以及它在皮带轮上的正确安装位置。

**步骤:**

- 1). 使用环形扳手沿(下图箭头所示)方向转动张紧装置，将锁销 取出。松开张紧装置。检查多楔皮带是否安装正确。起动发动机并检查多楔皮带是否运转正常。

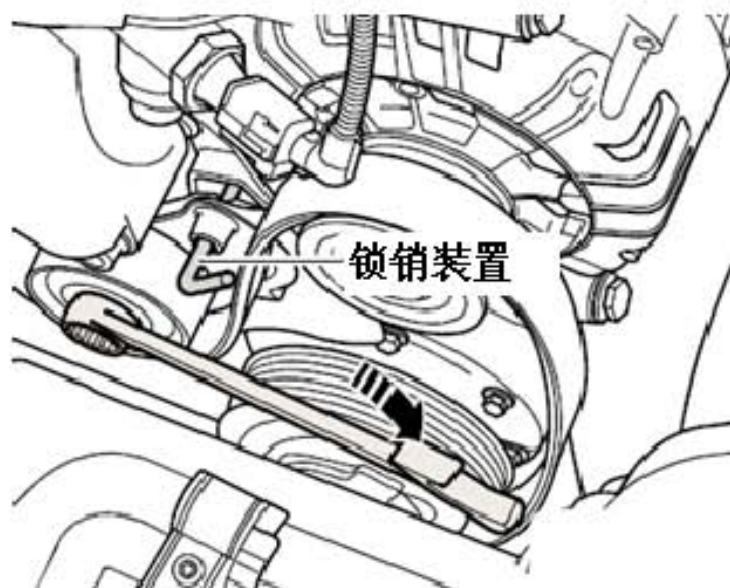



### 8.3 拆卸和安装多楔皮带张紧装置

所需要的专用工具和维修设备

支撑工装

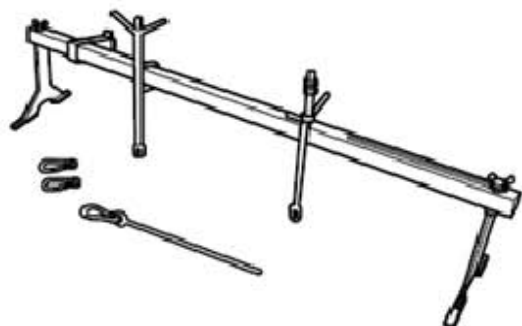

锁销

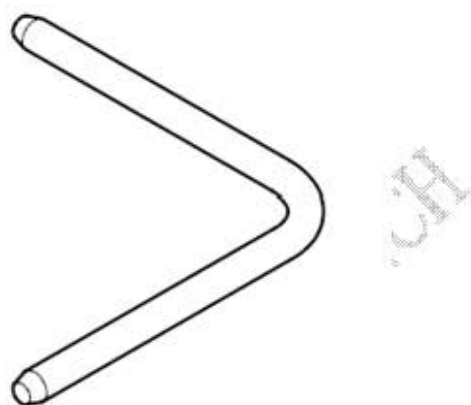

- 1). 拆卸装备前轮驱动的车辆旋出螺钉（下图箭头A所示）和螺栓（下图箭头B所示），取下发动机底部隔音护板。

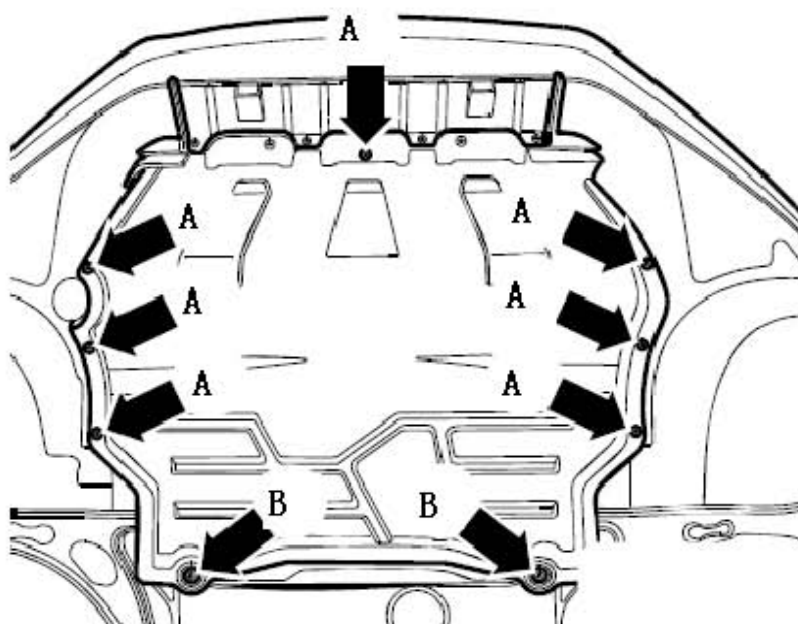

- 2). 装备四轮驱动的车辆, 旋出螺栓 (下图箭头 A 所示) 和螺钉 (下图箭头 B 所示), 取下发动机底部隔音护板。所有车型拆下右前轮。

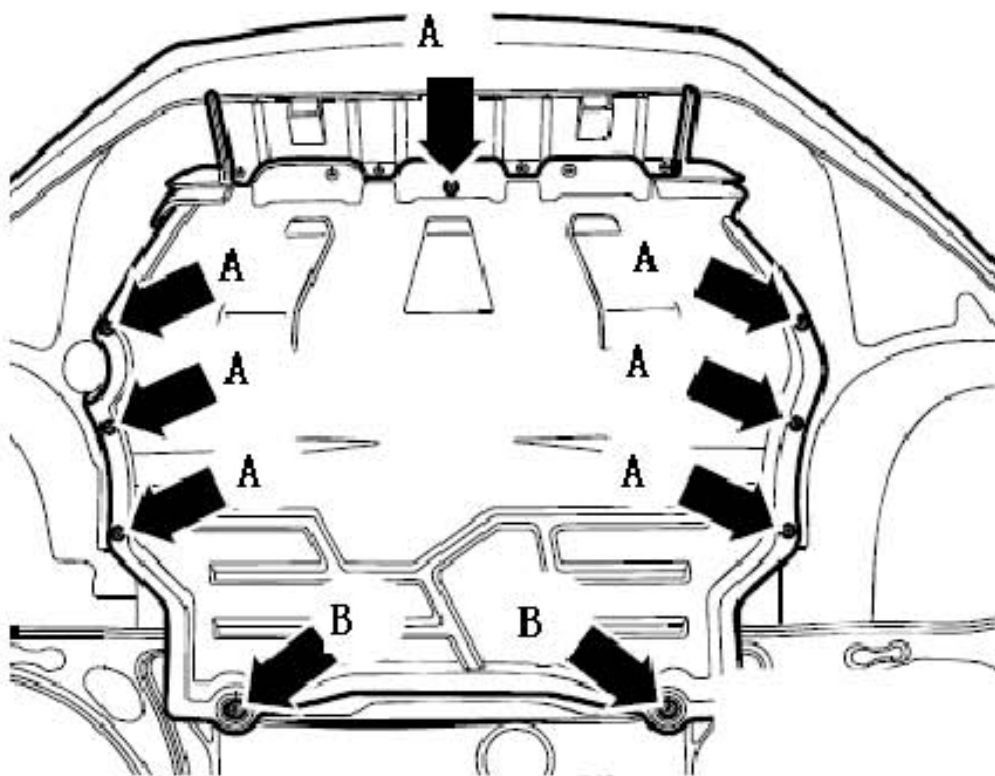

- 3). 旋出固定螺钉 (下图 1 所示) ~ (下图 3 所示)。

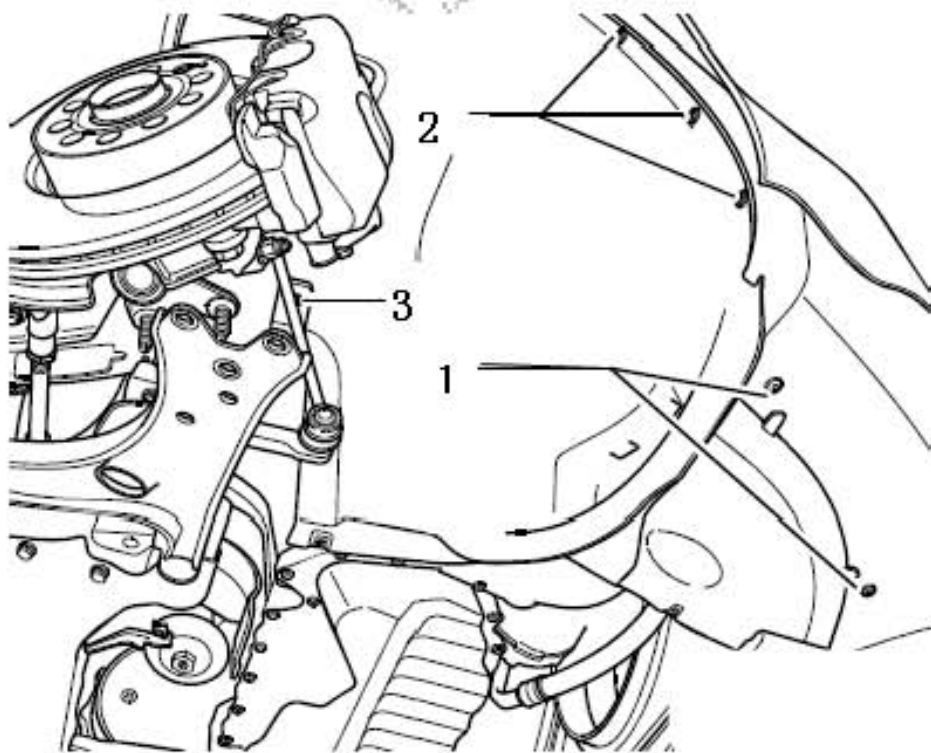

- 4). 先旋出螺栓(下图 1 所示), 然后旋出螺栓(下图 2 所示)和(下图 3 所示), 取下摆动支承。

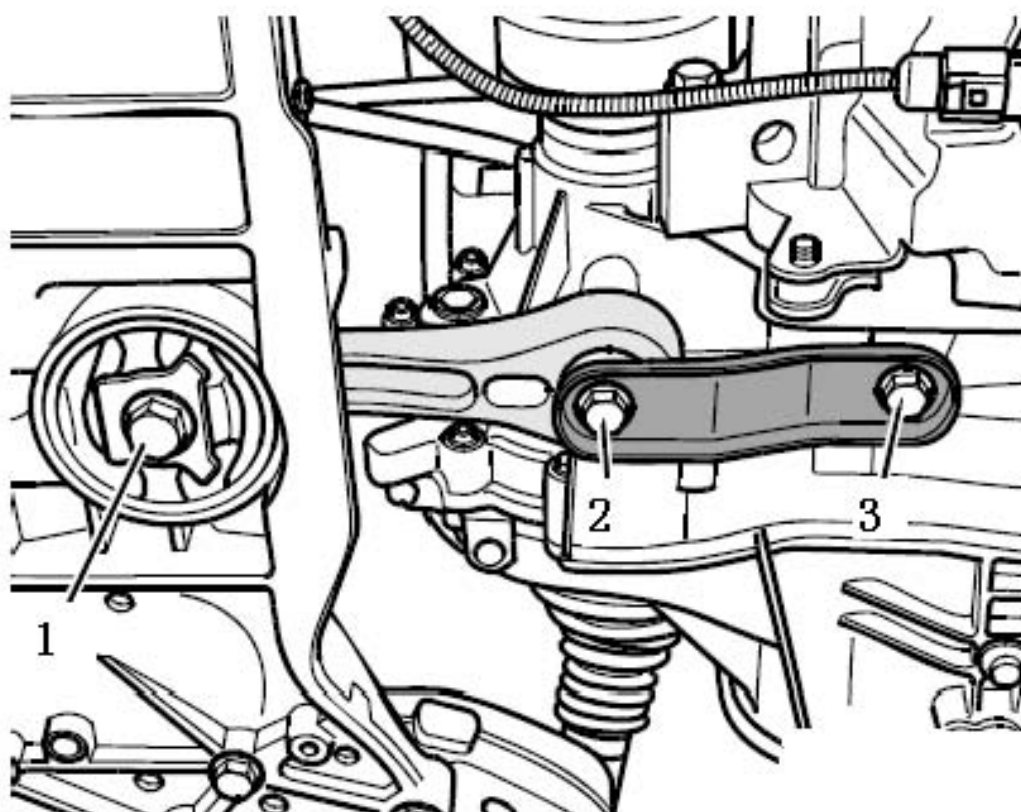

- 5). 旋出冷却液继续循环泵支架的固定螺栓(下图箭头所示)。拆卸多楔皮带。

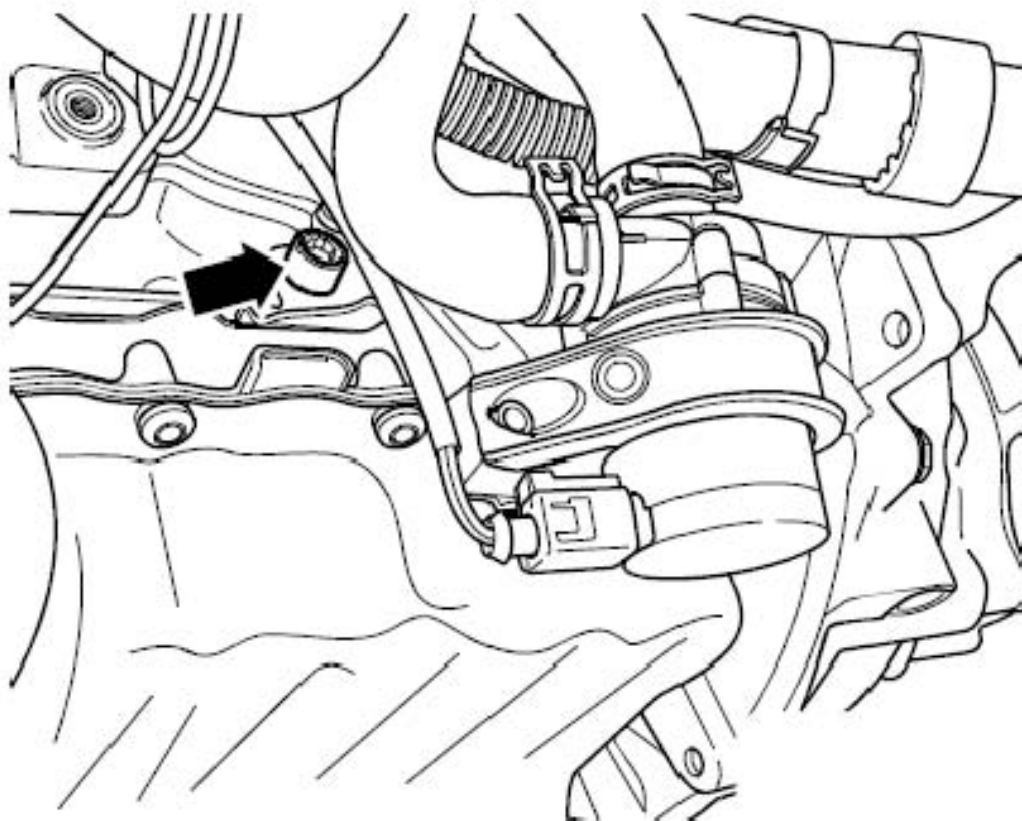



6). 向上脱开发动机盖罩(下图 1 所示)。

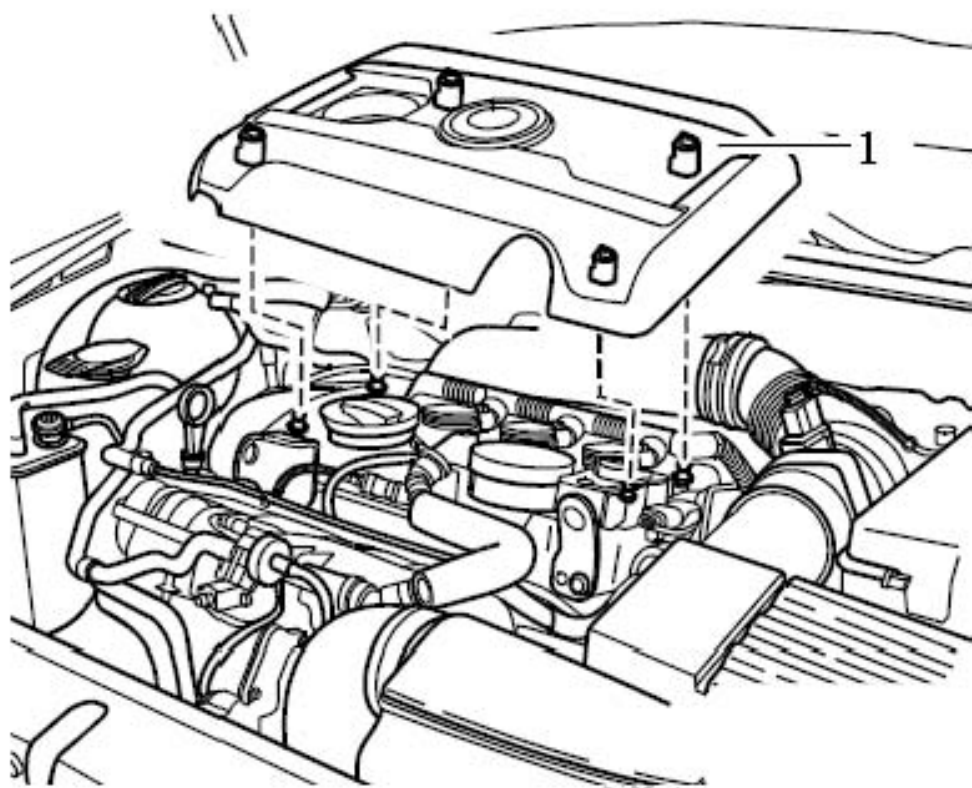

7). 旋出发动机支座的螺栓(下图箭头所示)。将发动机降低大约 55 mm。

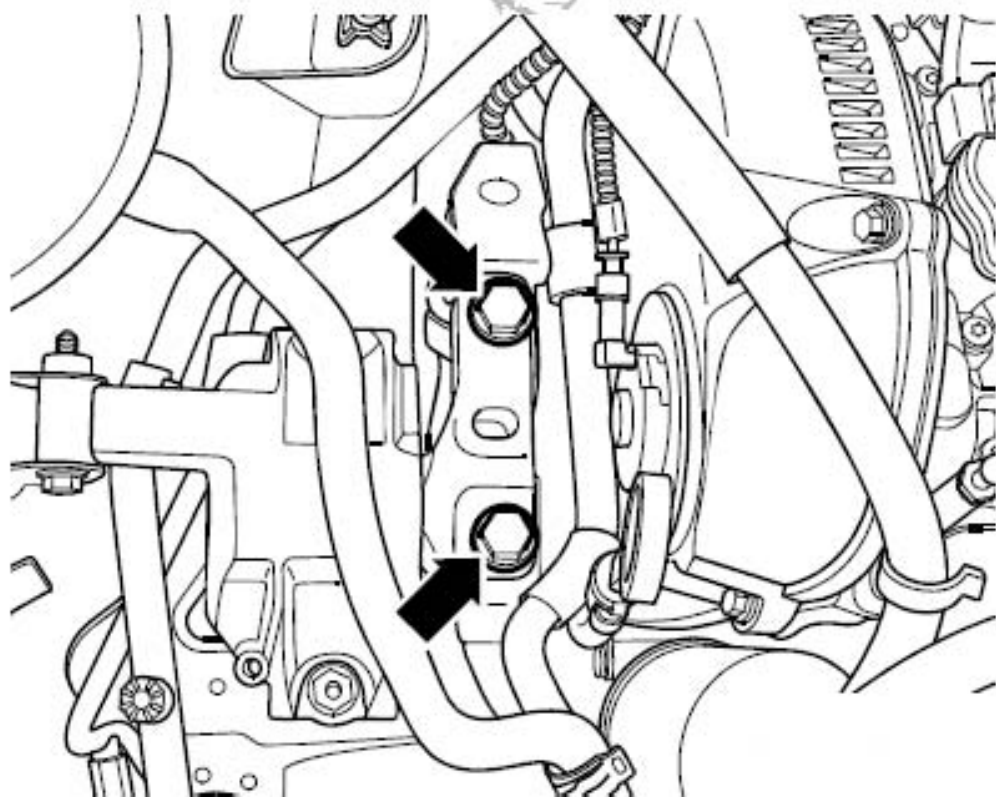



- 8). 脱开卡子(下图箭头所示), 将线束放置一旁。旋出螺栓(下图 1 所示), 拉出多楔皮带张紧装置

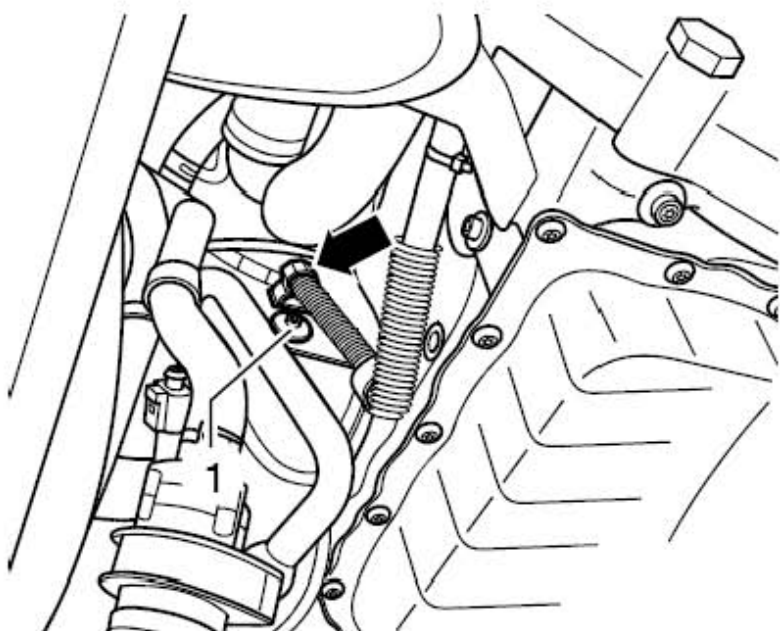

### 安装

安装以拆卸的相反顺序进行, 安装过程中要注意下列事项:

- 将多楔皮带张紧装置(下图 1 所示)装入组合支架(下图 3 所示)中, 并用螺栓拧紧。
- 注意支撑件(下图 2 所示)的安装位置: 将支撑件的凸缘插入组合支架的钻孔中。
- 注意对中轴套(下图 4 所示)。
- 安装多楔皮带。
- 安装冷却液继续循环泵 - V5(下图 1 所示)。
- 安装摆动支承。
- 调整机组支座。

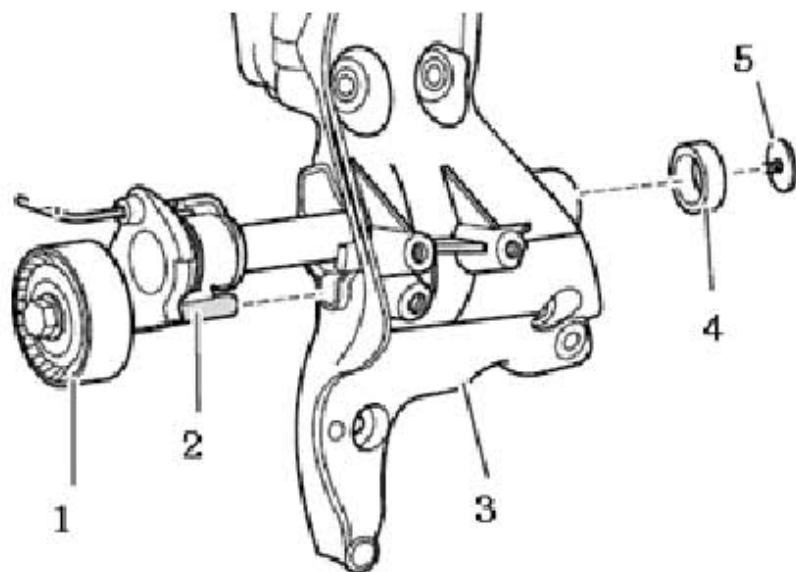

## 8.4 拆卸和安装组合支架

### 8.4.1 拆卸

- 1). 排出冷却液。
- 2). 拆卸多楔皮带。
- 3). 拆卸发电机。
- 4). 不得过度拉伸、弯折或弯曲制冷剂管路和软管。将空调压缩机(下图 1 所示)固定到纵梁(下图 2 所示)上。

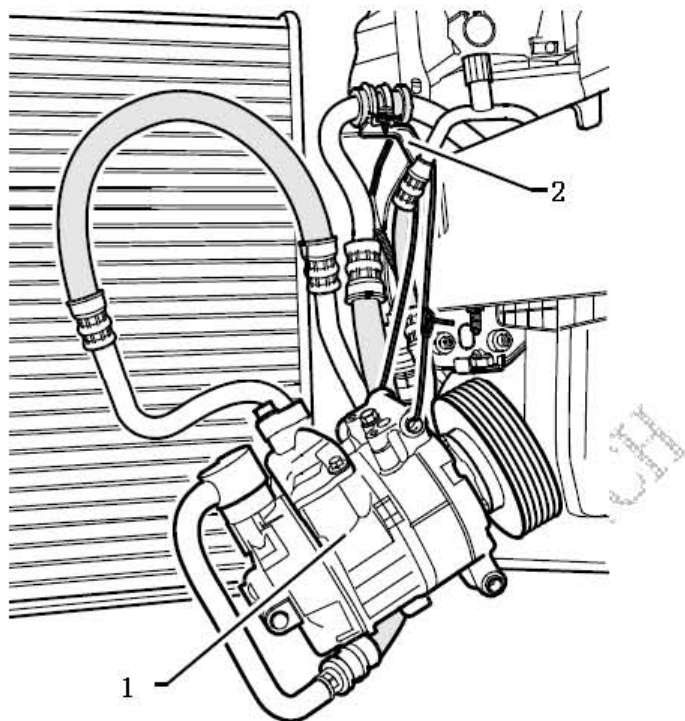

- 5). 拔下机油压力开关的插头(下图箭头 A 所示)。拔下机油压力开关的插头(下图箭头 B 所示)。用机油滤清器扳手 拆下机油滤清器。

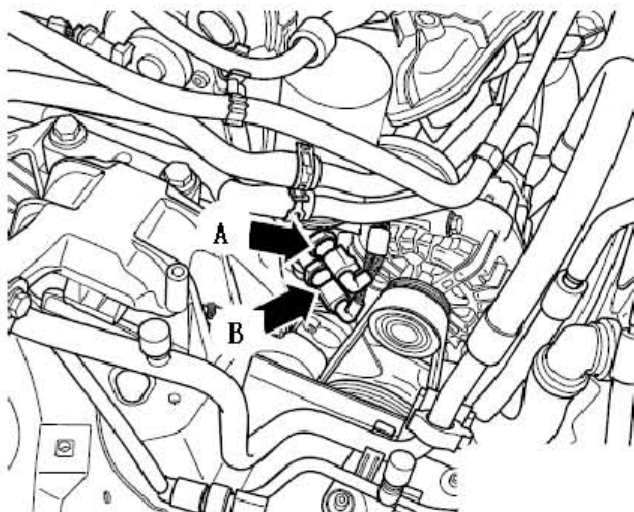

- 6). 旋出机油尺导管螺栓 (下图箭头 A 所示)。 脱开线束固定卡子 (下图箭头 B 所示), 旋出螺栓 (下图 1 所示)~ (下图 5 所示)。 将组合支架连同机油冷却器从冷却液泵的壳罩上取下。

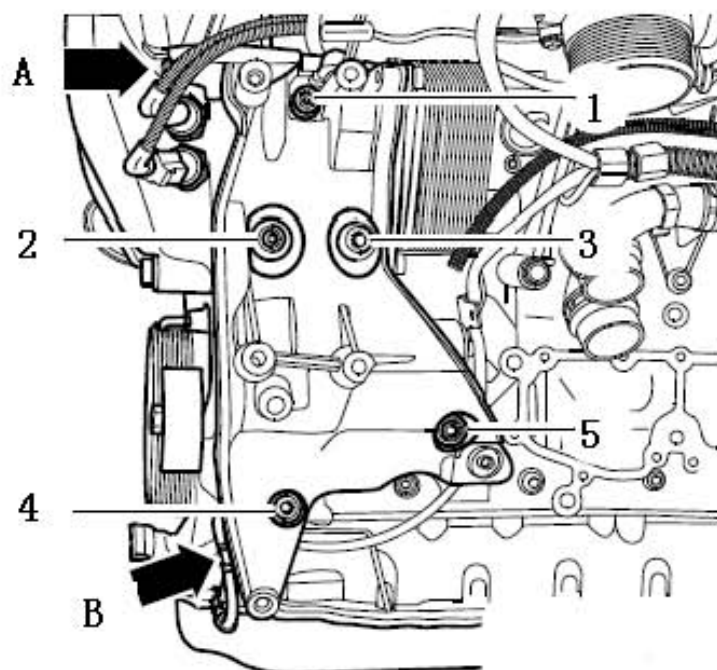

- 7). 更换按照转向角拧紧的螺栓。更换 O 形圈和密封件。将 O 形圈 (下图 4 所示) 用冷却液添加剂 G12 ++ 浸润。将连接管 (下图 2 所示) 插入冷却液泵的壳罩 (下图 3 所示) 中。将组合支架 (下图 1 所示) 推上连接管。

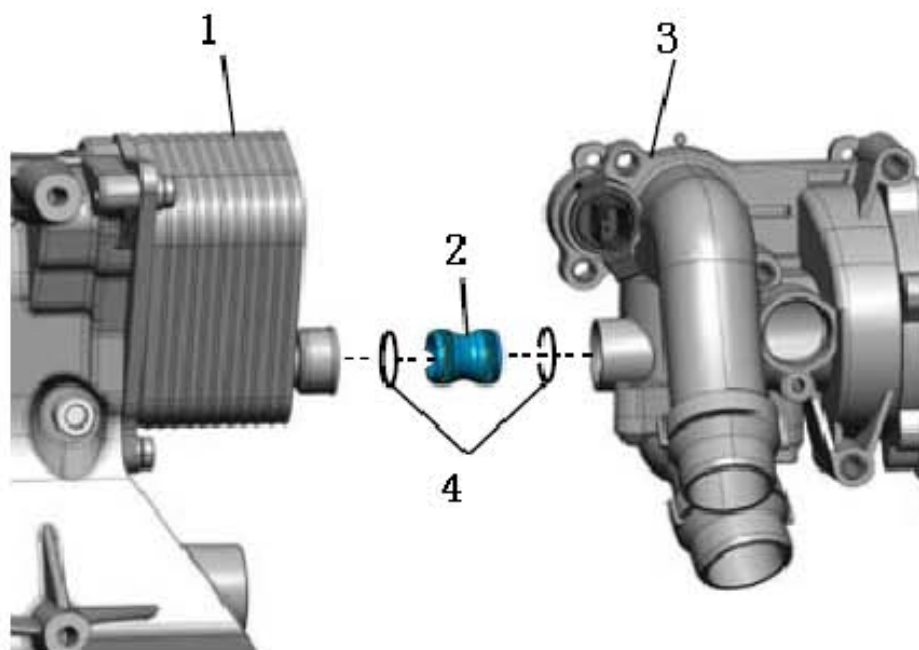



- 8). 安装并拧紧螺栓(下图 1 所示)~ (下图 5 所示)。将卡子(下图箭头 B 所示)装到组合支架上。安装机油尺螺栓(下图箭头 A 所示)

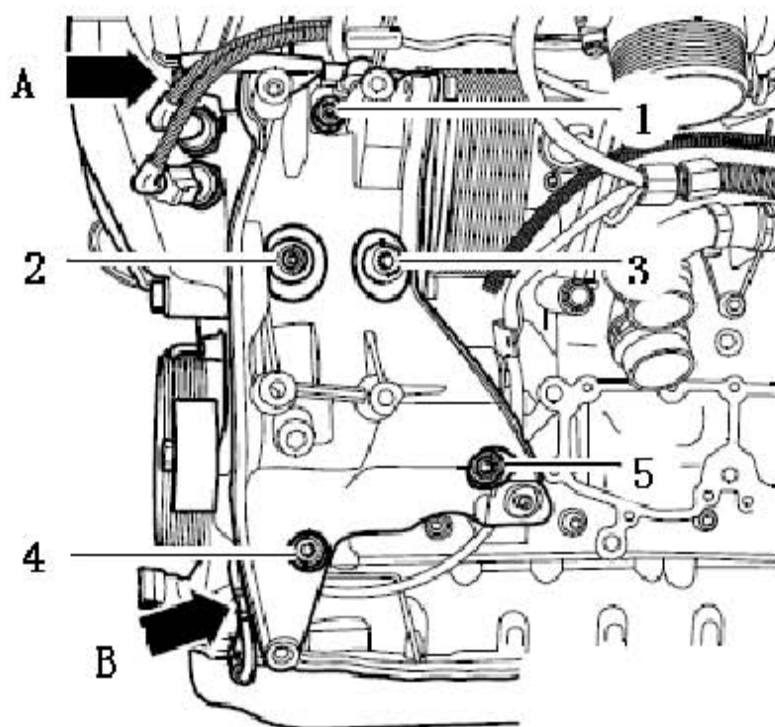

## 8.5 拆卸和安装减震盘 / 皮带轮

所需要的专用工具和维修设备

锁销

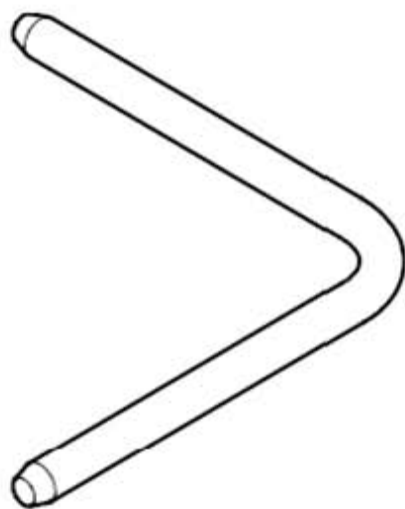

## 止动工具



### 8.5.1 拆卸

- 1). **装备前轮驱动的车辆**, 旋出螺钉 (下图箭头 A 所示) 和螺栓 (下图箭头 B 所示), 取下发动机底部隔音护板。

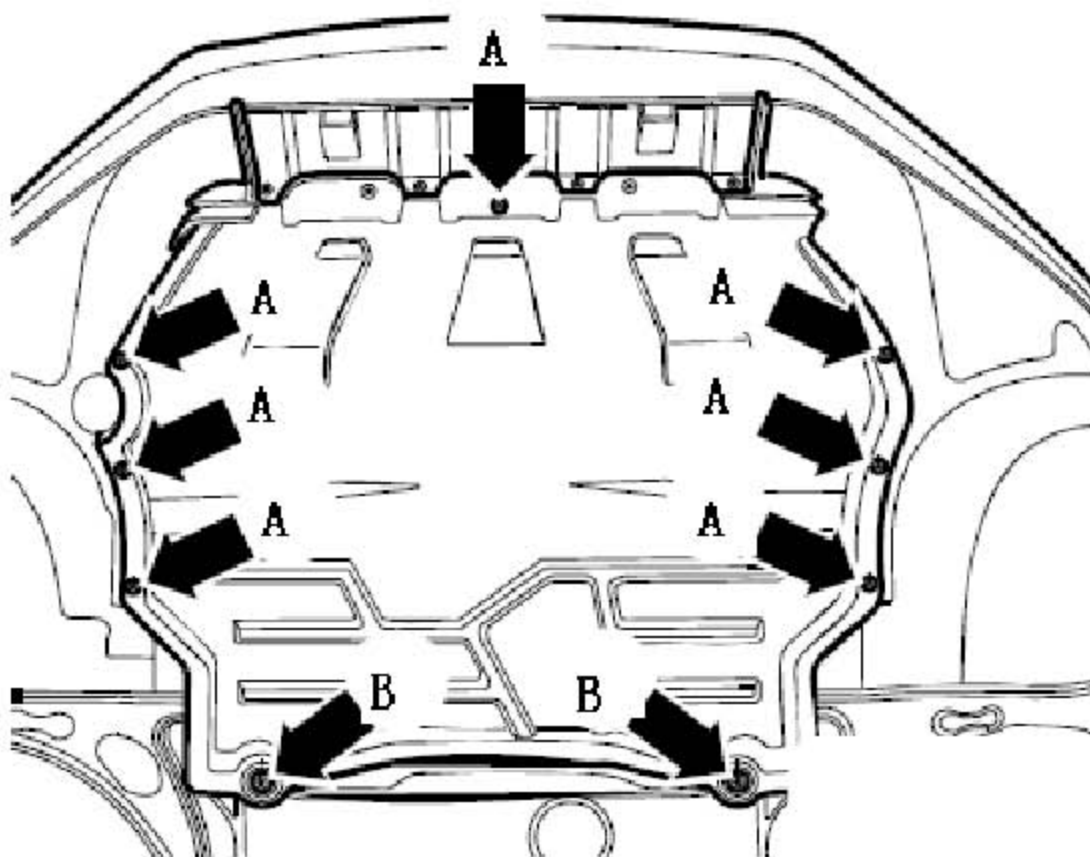

- 2). **所有车型**。旋出螺栓（下图箭头 A 所示）和螺钉（下图箭头 B 所示），取下发动机底部隔音护板。

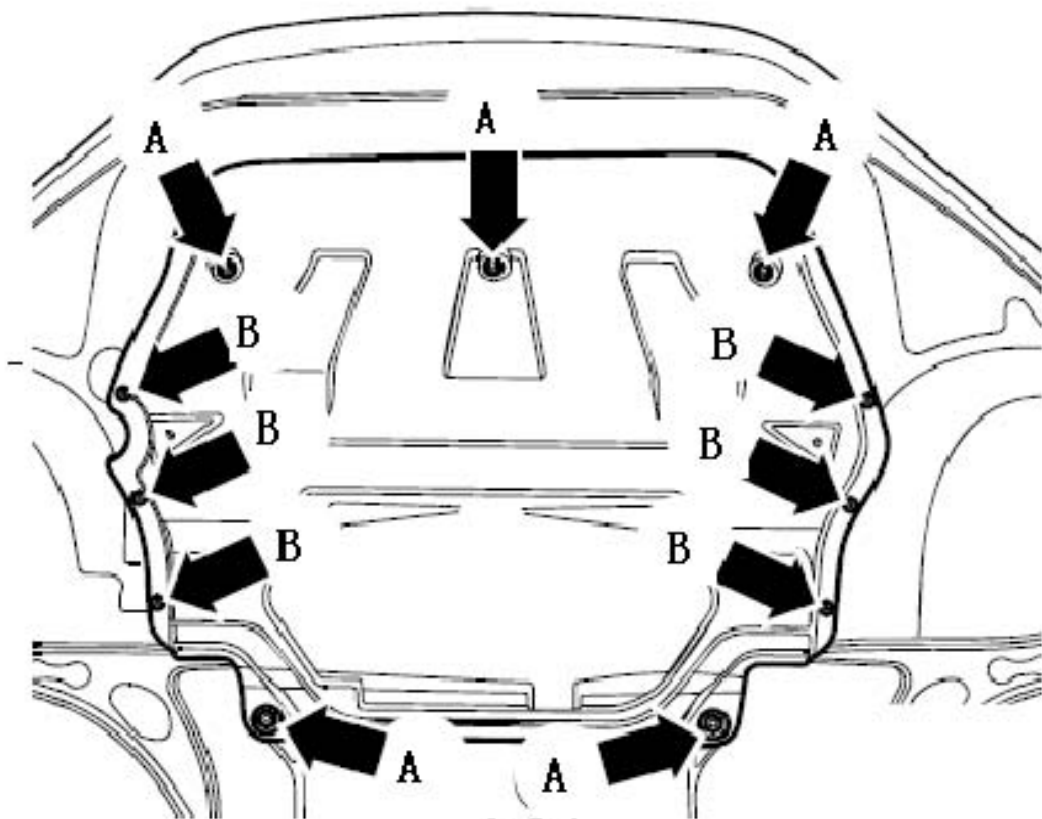

- 3). 旋出固定螺钉（下图 1 所示）~（下图 3 所示）。拆卸多楔皮带。

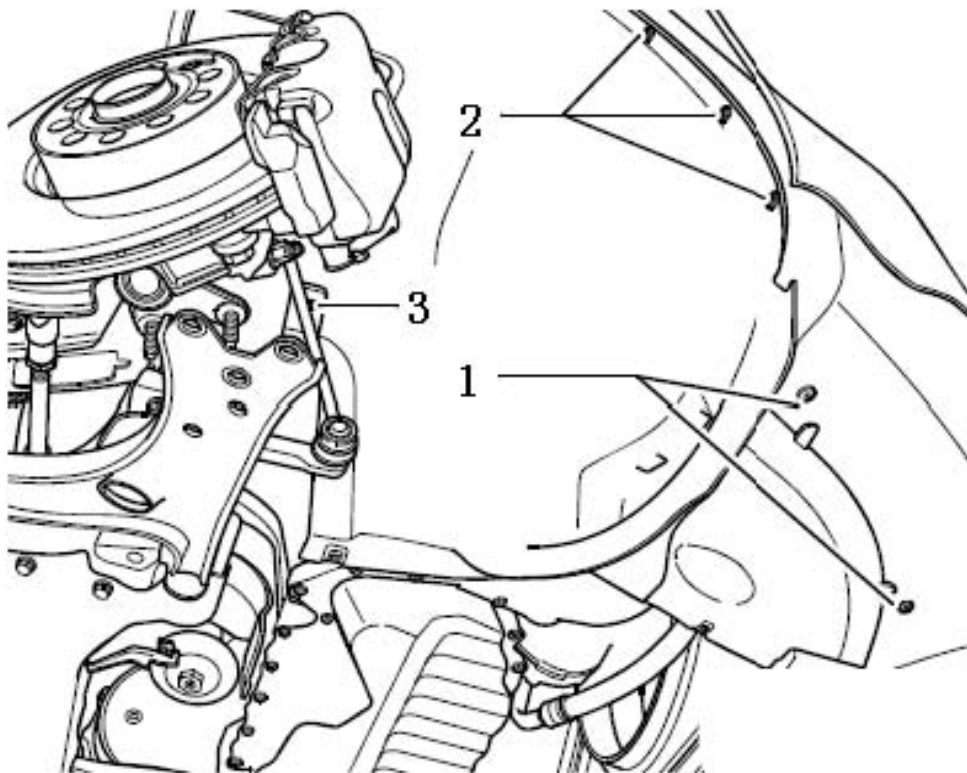



- 4). 旋出螺栓(下图箭头所示)。松开防松卡子(下图 1 所示)和(下图 2 所示), 取下增压空气导管。

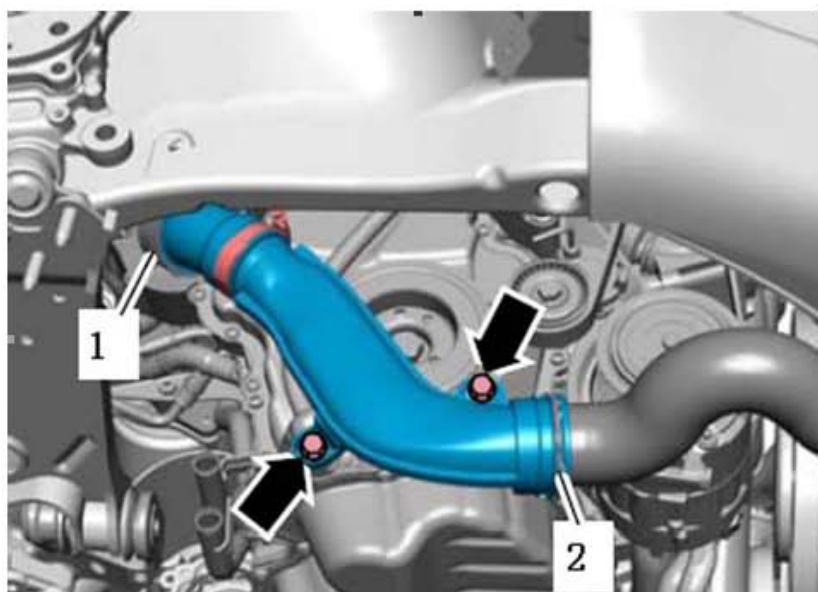

### 当心!

发动机有损毁危险。为了避免改变配气相位, 不得将曲轴在减震盘 / 皮带轮已拆下的情况下从“上止点”位置转开。

### 8.5.2 安装

安装以拆卸的相反顺序进行, 安装过程中要注意下列事项: 更换减震盘 / 皮带轮的螺栓。更换 O 形圈 在径向轴密封环的密封唇上涂抹上变速箱油。安装减震盘 / 皮带轮, 同时注意齿的轮廓(下图箭头所示)。安装多楔皮带。

