

## 9 装配概述- 带三销式万向节的传动轴, 用于 6 档自动变速箱 09M, 四轮驱动

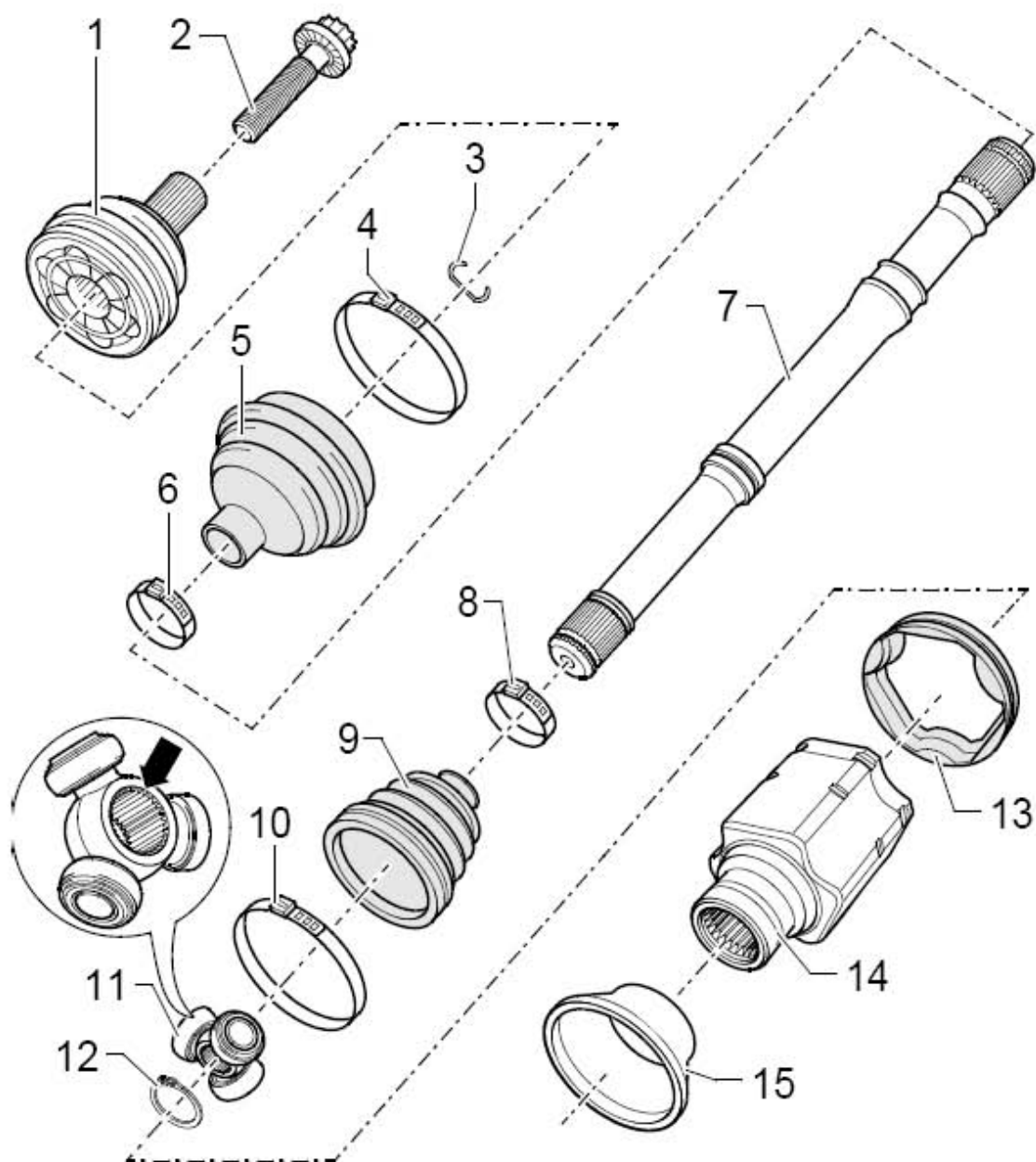

- 1). 外等速万向节(必须整体更换)
- 2). 螺栓(70 Nm + 90° ,每次拆卸后都要更换当旋松或拧紧螺栓时, 车辆不得以车轮承载。)
- 3). 防松环(每次拆卸后都要更换,装入轴的凹槽中)
- 4). 卡箍(每次拆卸后都要更换)
- 5). 等速万向节的防尘罩(检查是否有裂缝和擦痕,材料: Hytrel 聚酯弹性体)

- 6). 卡箍(每次拆卸后都要更换)
- 7). 传动轴
- 8). 卡箍(每次拆卸后都要更换)
- 9). 三销式万向节的防尘罩(检查是否有裂缝和擦痕)
- 10). 卡箍(每次拆卸后都要更换)
- 11). 带滚轮的三销式万向节。
- 12). 防松环(每次拆卸后都要更换,装入轴的凹槽中)
- 13). 适配接头
- 14). 万向节体
- 15). 防护盖

## 9.1 分解和组装带三销式万向节的传动轴,用于 6 档自动变速箱 09M, 四轮驱动

所需要的专用工具和维修设备

- 1). 压板

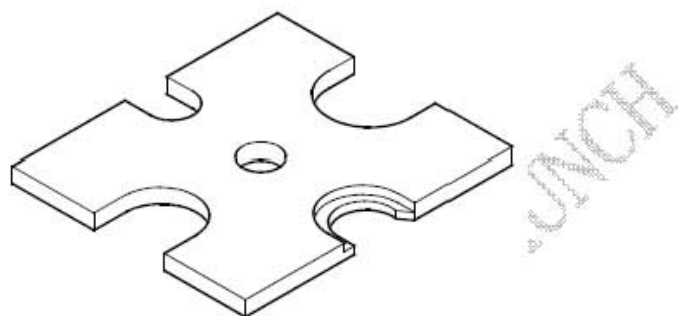

- 2). 压板

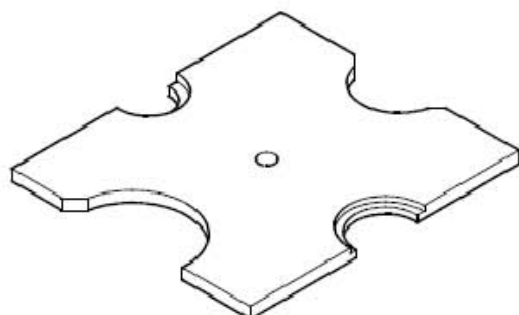

- 3). 压杆

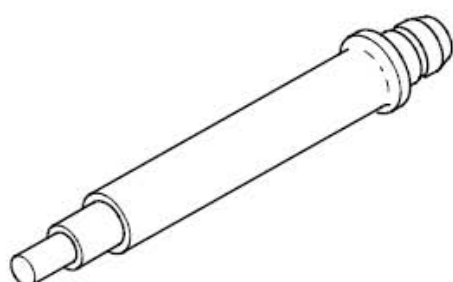

## 4). 压杆

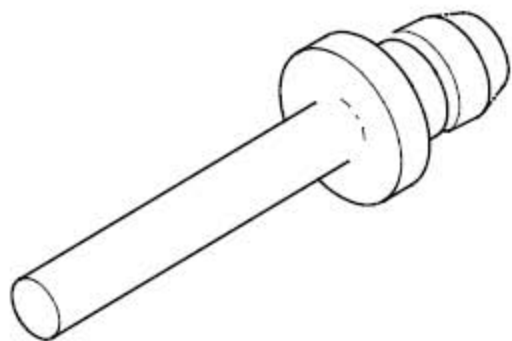

## 5). 管件

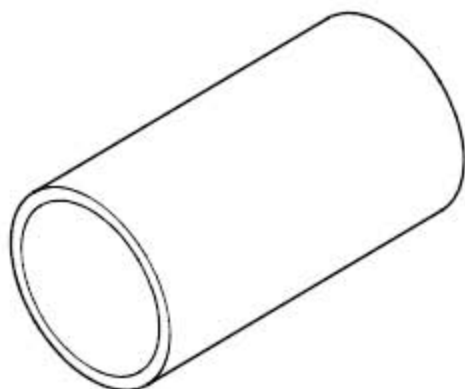

## 6). 压盘

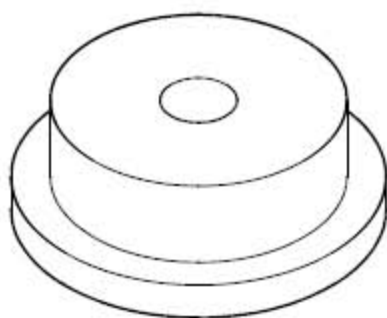

## 7). 装配工具

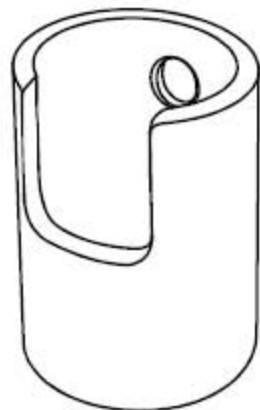

## 8). 压盘



## 9). 三臂起拔器

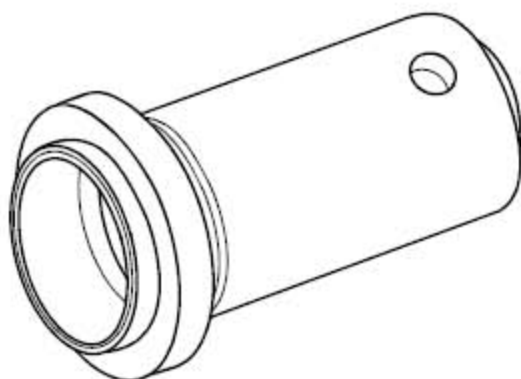

## 10). 插入工具

**9.1.1 分解**

- 1). 松开内万向节上的两个卡箍并将防尘罩从适配接头上推回。
- 2). 从传动轴上拉出万向节。

- 3). 拆下防松环。
  - a). 钳子 (下图 1 所示)
- 4). 将传动轴放入压力机。

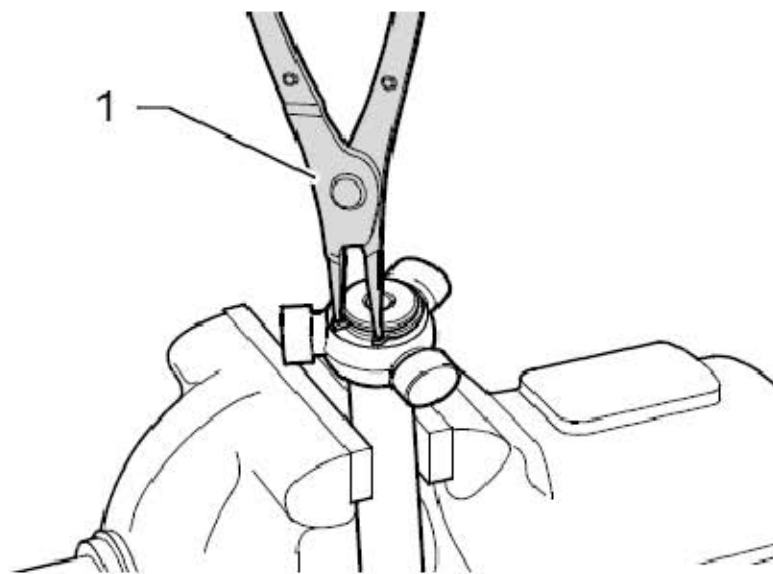

- 5). 将三销式万向节压离传动轴。
- 6). 从传动轴上拔下万向节防尘罩。
- 7). 清洁传动轴、万向节体和密封环凹槽。

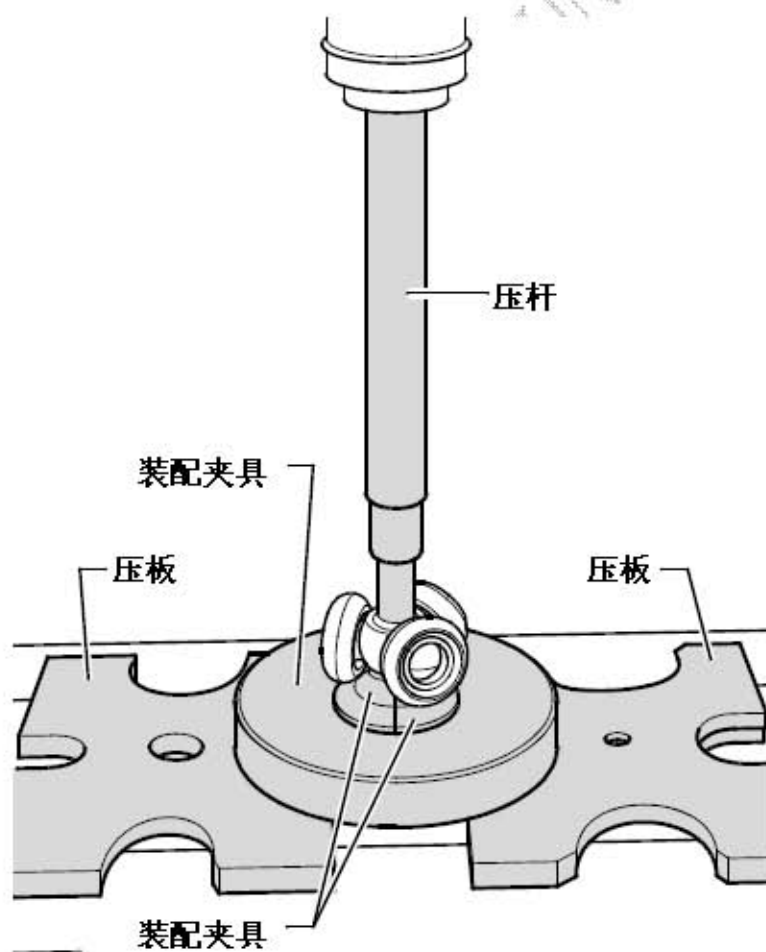

### 9.1.2 组装

- 1). 将防尘罩上的小卡箍推到传动轴上。
- 2). 将万向节防尘罩推到传动轴上。
- 3). 将万向节体推到轴上。
- 4). 安装三销式万向节
- 5). 将三销式万向节插入传动轴并压到底。
- 6). 确保压力不超过 3.0 吨。
- 7). 必要时，在传动轴花键和三销式万向节上涂抹固体润滑膏 G 052 142 A2。
- 8). 插入防松环，并注意其正确的安装位置。
- 9). 从修理套件中取 70 克的传动轴润滑脂，压入三销式万向节。
- 10). 将万向节体推到滚子上并固定。
- 11). 从修理套件中取 60 克的传动轴润滑脂，压入三销式万向节后侧。
- 12). 安装万向节防尘罩。

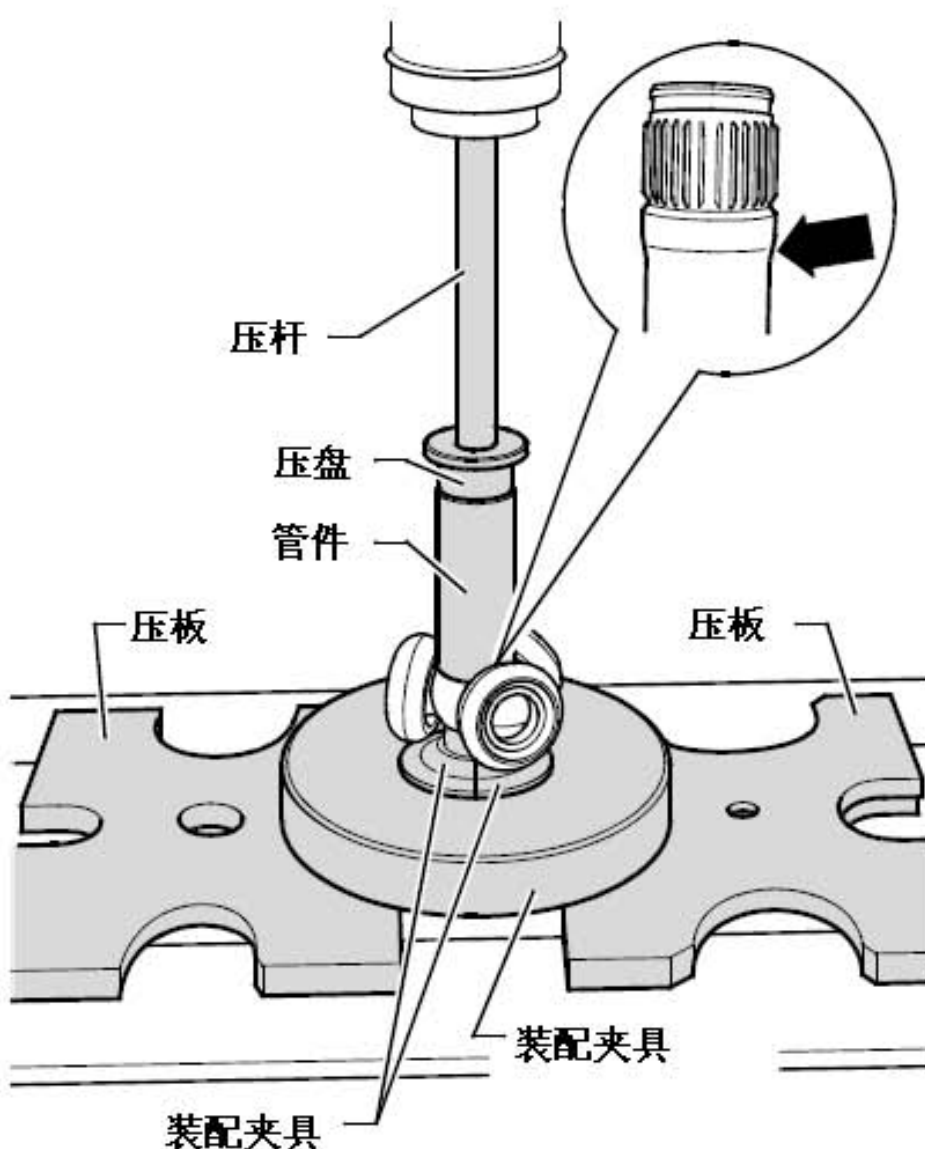

- 13). 将万向节防尘罩推回适配接头并确保其完好地嵌入适配接头的凹槽(下图箭头所示)中。
- 14). 装上卡箍并夹紧以确保完全密封。

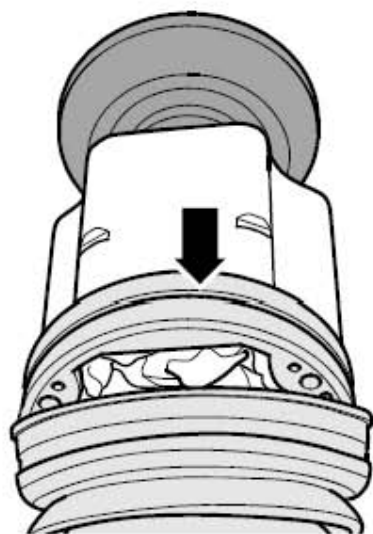

- 15). 将防护盖从三销式万向节上拉出
  - a). 三臂起拔器(下图 1 所示)
  - b). 压板(下图 2 所示)

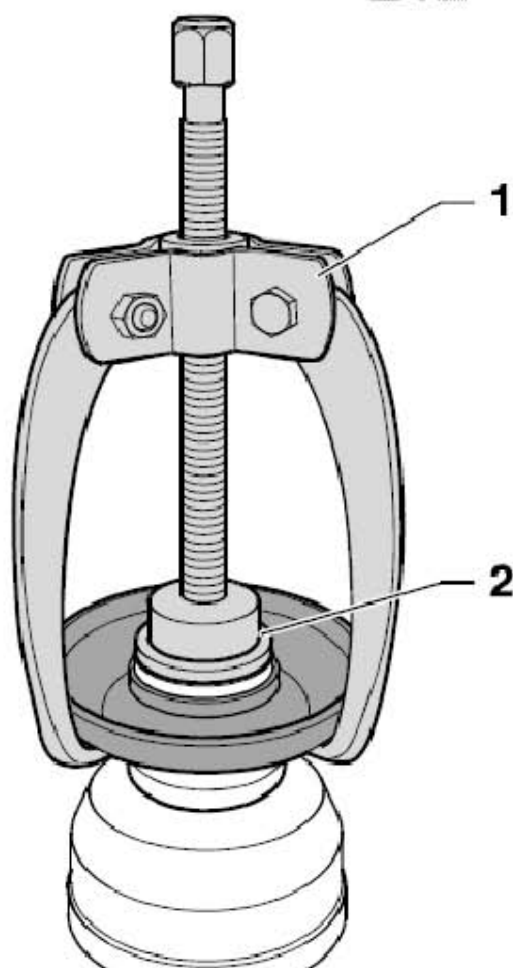

- 16). 将防护盖压回三销式万向节
- a). 压盘(下图 1 所示)
  - b). 装配工具(下图 2 所示)

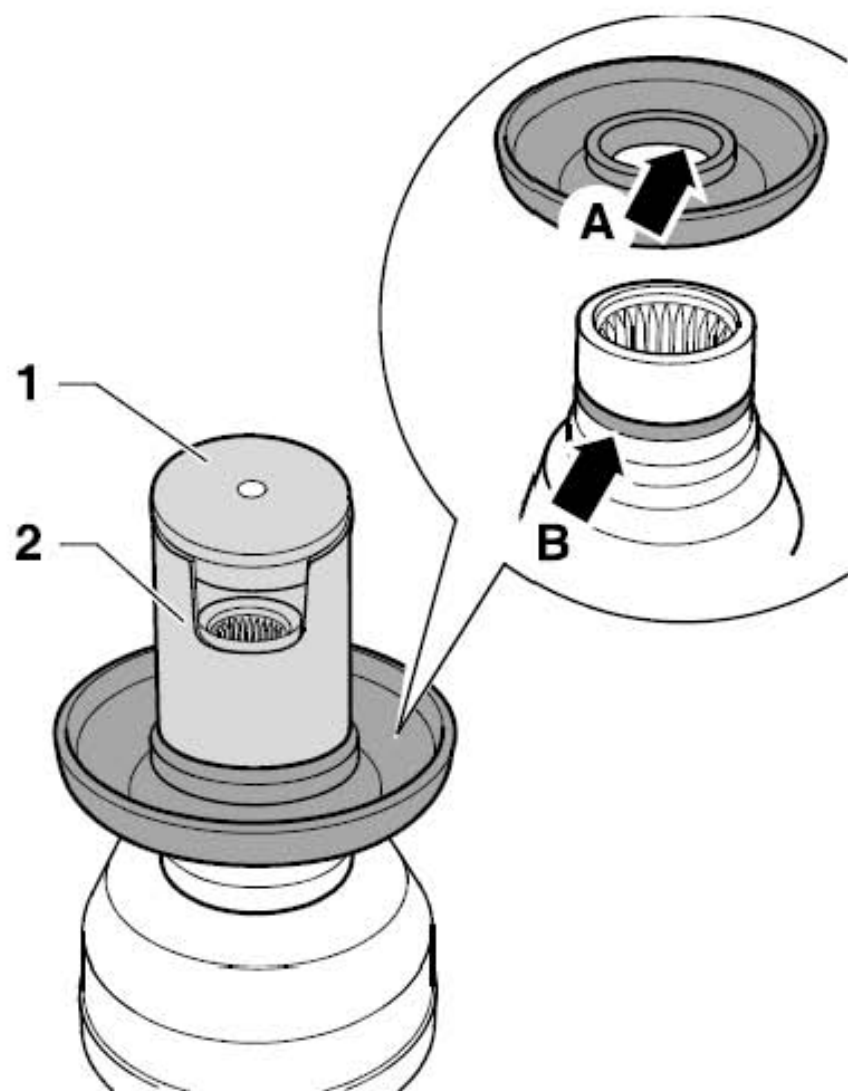

### 提示

也可使用插入工具将防护盖压回三销式万向节。在万向节体上按压防护盖直到凸缘(上图箭头 A 所示)嵌入凹槽(上图箭头 B 所示)。