

1 修理后悬挂（前轮驱动）

1.1 概述 - 后桥

提示

- 1). 不允许对车轮悬挂装置的承重轴承和车轮导向部件进行焊接和矫正操作。
- 2). 每次拆卸后都要更换自锁螺母。
- 3). 每次都要更换锈蚀的螺母和螺栓。
- 4). 橡胶金属轴承的扭转程度是有限的。因此在车轮轴承壳体已抬起（车辆处于无负载重量位置时），才能拧紧部件和橡胶金属轴承的螺栓连接。
- 5). 总是更换车辆两侧的的橡胶金属轴承。

I - 装配概述 - 副梁（前轮驱动）

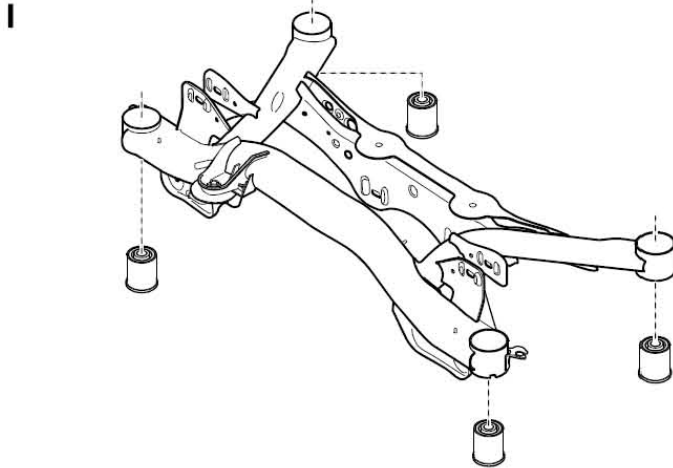

II - 装配概述 - 摆臂，横拉杆（前轮驱动）

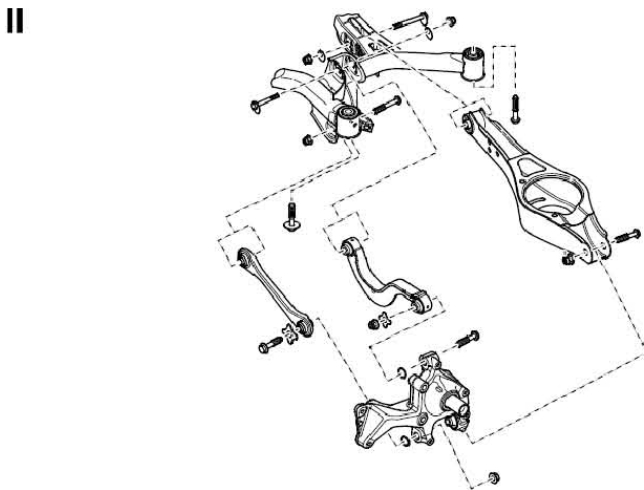

III- 装配概述 - 车轮轴承壳体, 纵向控制臂 (前轮驱动)

III

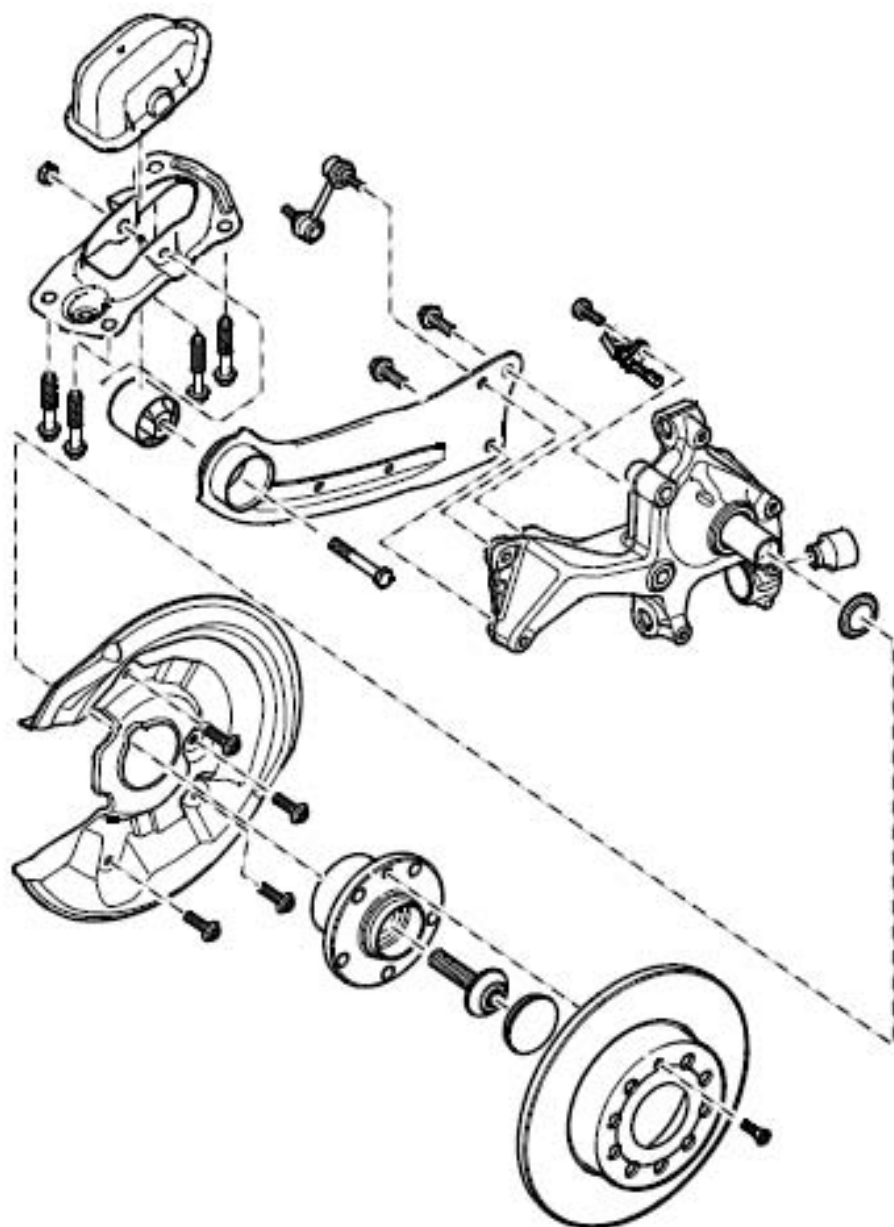

IV - 装配概述 - 减震器，螺旋弹簧（前轮驱动）

IV

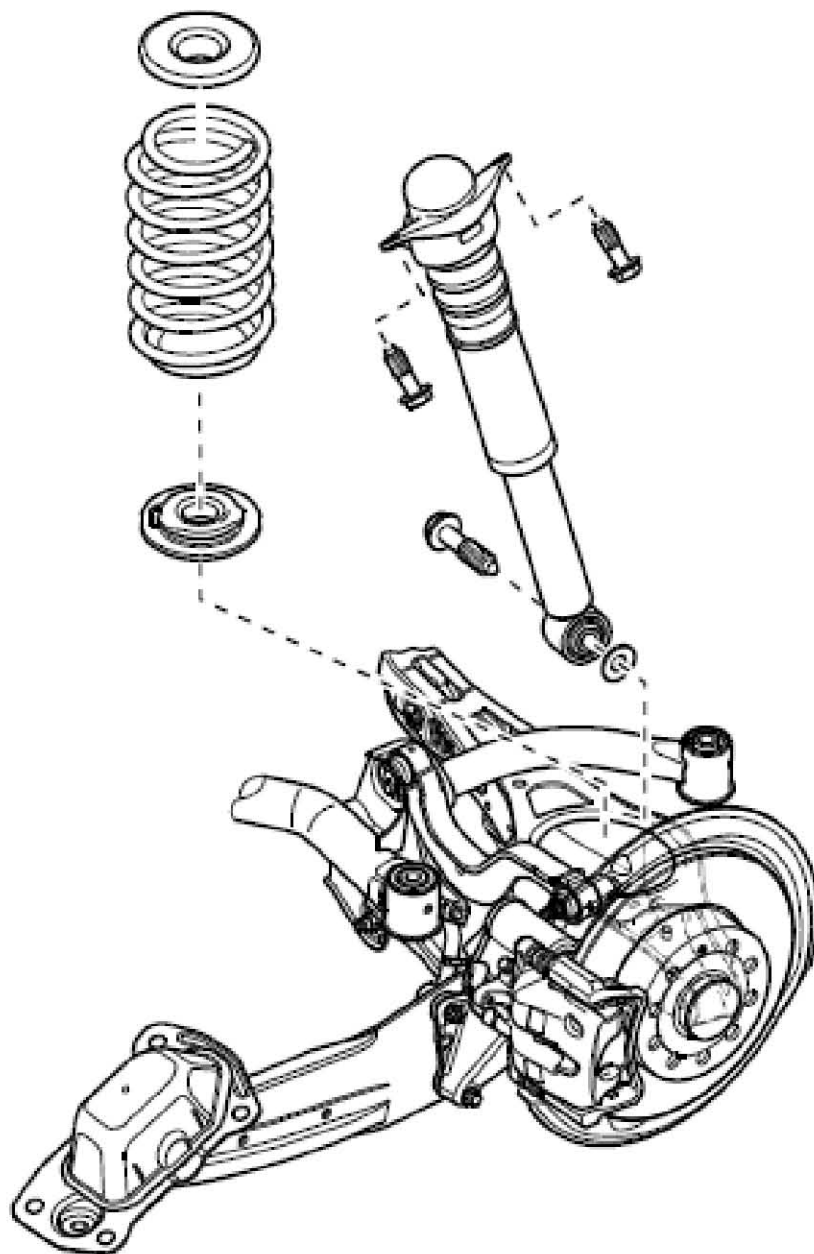

V - 稳定杆

V

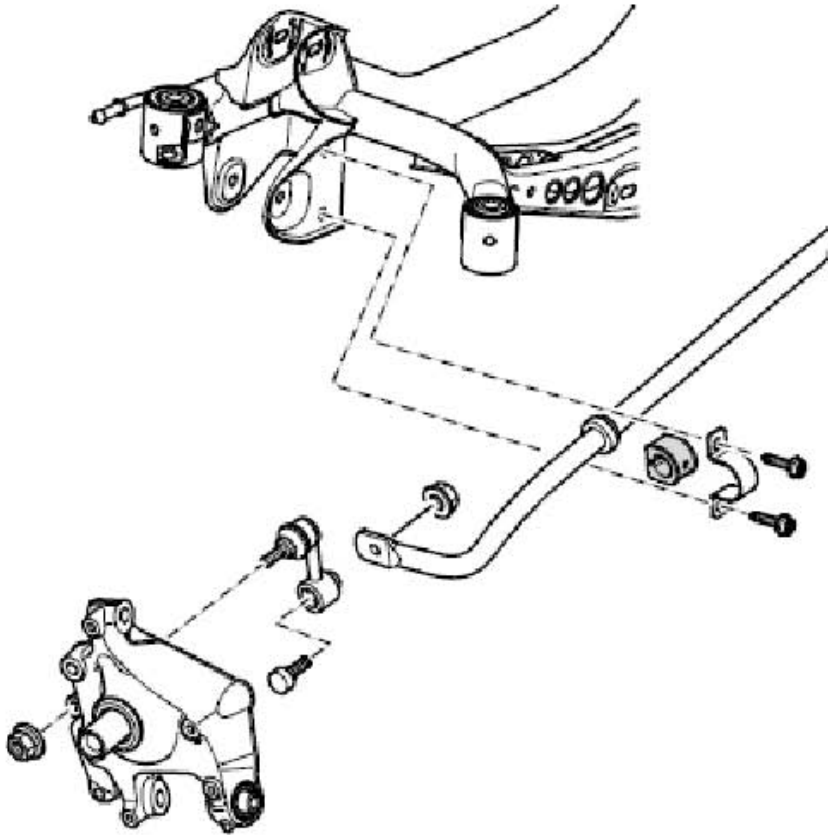
**1.2 后桥处于无负载重量位置**

所需要的专用工具和维修设备

1). 发动机和变速箱举升装置

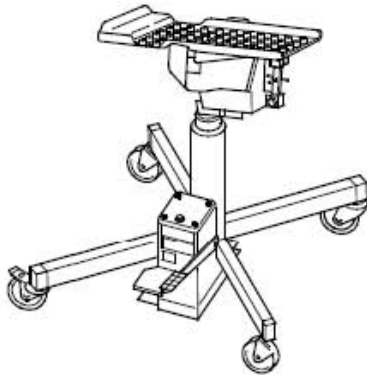

2). 张紧带

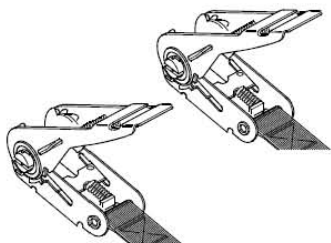

3). 定位件

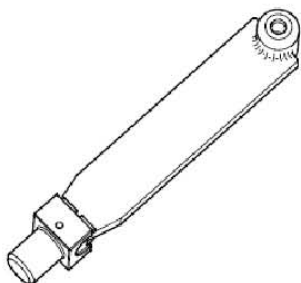

提示

- 在车辆处于无负载重量位置（普通位置）时，所有连接到橡胶金属轴承的底盘部件的螺栓都必须拧紧。
- 橡胶金属轴承的扭转程度是有限的。
- 带橡胶金属轴承的底盘件上的所有螺栓要在车辆处于无负载重量位置（普通）拧紧。否则会导致橡胶金属轴承受压，并最终缩短使用寿命。
- 通过使用发动机和变速箱举升装置以及定位件在一侧升起车桥，可在升降台上模拟该位置。
- 在升起一侧车桥前，必须用张紧带将车辆牢固地固定在升降台支撑臂上(下图所示)。

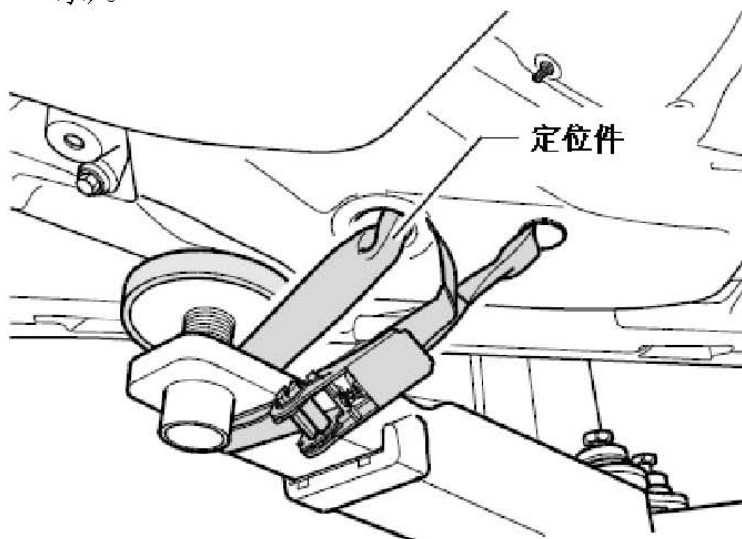

1.2.1 拆卸

- 1). 转动轮毂直到其中一个车轮螺栓孔位于最上方。
- 2). 用车轮螺栓安装定位件(下图所示)。

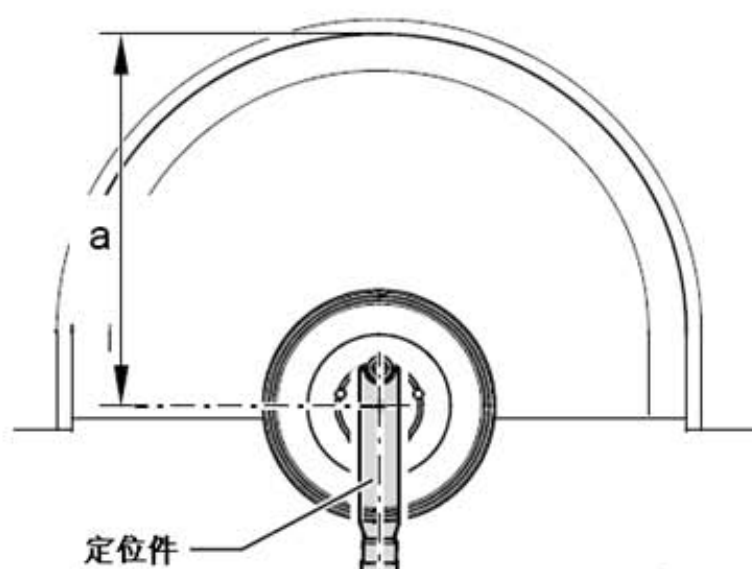

注意:

- 只有在轮毂中心与轮罩下沿之间达到安装前测得的尺寸(上图 a 所示)时,才能拧紧
- 3). 螺栓。测量尺寸(上图 a 所示)
- 尺寸(上图 a 所示)取决于安装底盘的离地高度:

底盘 1)	离地高度(上图 a 所示)单位 mm
标准底盘 (G02)	440 ± 10 mm
运动底盘 (G03)	440 ± 10 mm
带自适应性底盘 DCC 的标准底盘 (G40)	440 ± 10 mm
标准底盘 US 版(G34)	440 ± 10 mm

注释: 1) 车辆对应的底盘型号记录在车辆数据贴纸上。底盘通过 PR 编号来标识。

- 4). 用发动机和变速箱举升装置升起车轮轴承壳体, 直到达到尺寸(上图 a 所示)。
- 5). 以规定的力矩拧紧相应的螺母和螺栓。
- 6). 降下车轮轴承壳体。
- 7). 将发动机和变速箱举升装置从车辆底部拉出。
- 8). 拆下定位件。

注意!

- 1). 如果发动机和变速箱举升装置还放在车辆下面, 不要升起或者放下车辆。
- 2). 不要一直让发动机和变速箱举升装置置于车辆底部, 不需要时应将其移开。