

8 装配概述- 带三销式万向节 AAR2900iNG 的传动轴

提示

用于装备 1.8T 自动变速箱的车辆。

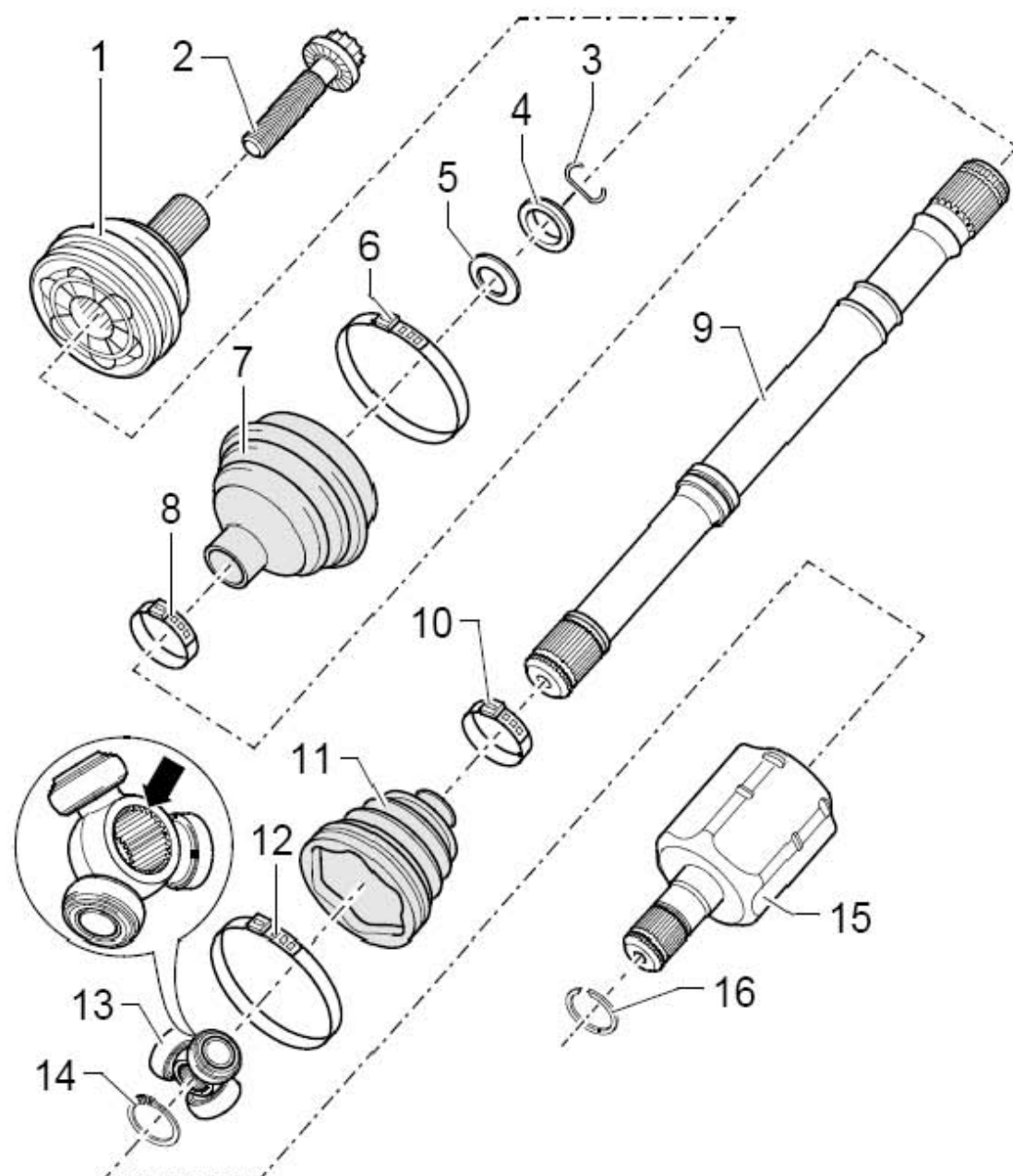

- 1). 外等速万向节（必须整体更换）
- 2). 十二角法兰螺栓（70 Nm + 90°，每次拆卸后都要更换当旋松或拧紧螺栓时，车辆不得以车轮承载。）
- 3). 防松环（每次拆卸后都要更换，装入轴的凹槽中）
- 4). 止推垫圈
- 5). 碟形弹簧
- 6). 卡箍（每次拆卸后都要更换）

- 7). 等速万向节的防尘罩（检查是否有裂缝和擦痕材料：Hytrel 聚酯弹性体）
- 8). 卡箍（每次拆卸后都要更换）
- 9). 传动轴
- 10). 卡箍（每次拆卸后都要更换）
- 11). 三销式万向节的防尘罩（检查是否有裂缝和擦痕）
- 12). 卡箍（每次拆卸后都要更换）
- 13). 带滚轮的三销式万向节（倒角(下图箭头所示) 朝着传动轴的花键。)
- 14). 防松环（每次拆卸后都要更换，装入轴的凹槽中）
- 15). 万向节体
- 16). 防松环（每次拆卸后都要更换）

8.1 分解和组装带三销式万向节 AAR2900iNG 的传动轴分解

所需要的专用工具和维修设备

- 1). 压板

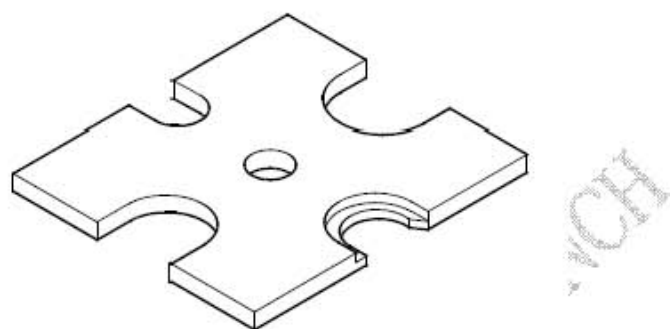

- 2). 压板

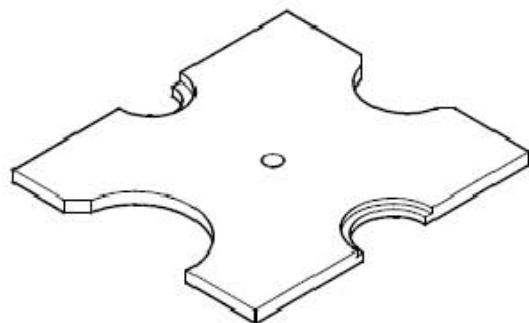

- 3). 压杆

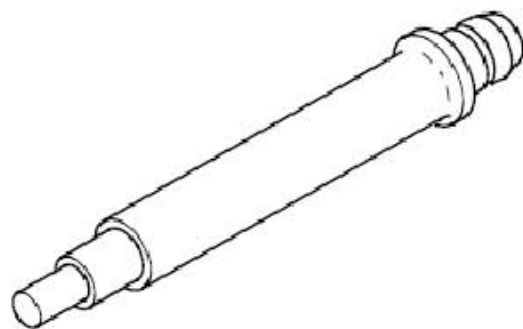

4). 压杆

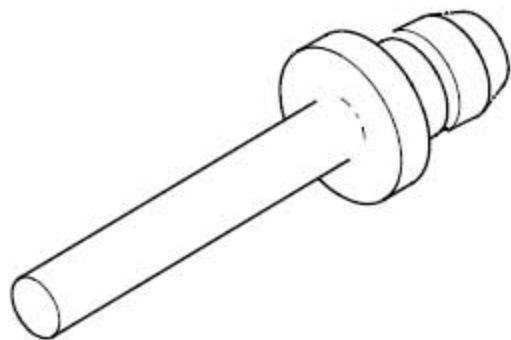

5). 管件

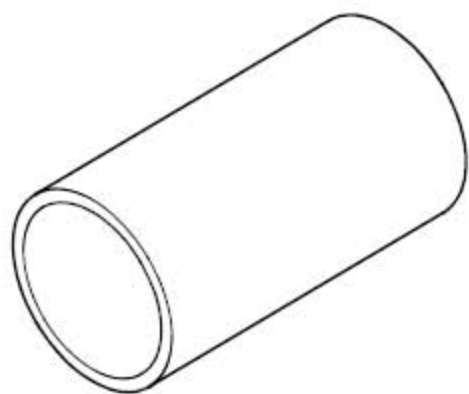

6). 压盘

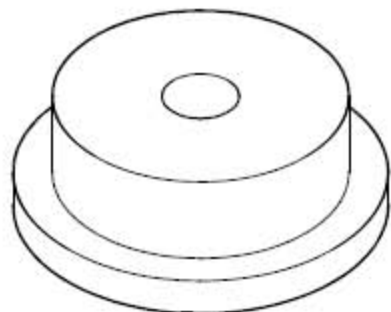

7). 扭矩扳手

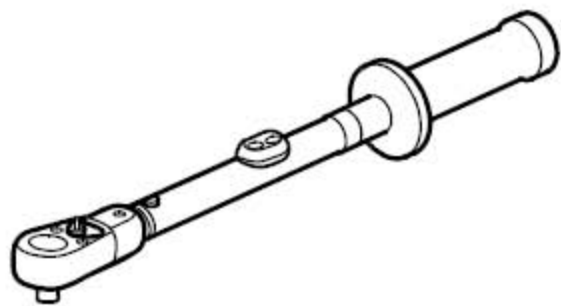

8). 弹簧钳

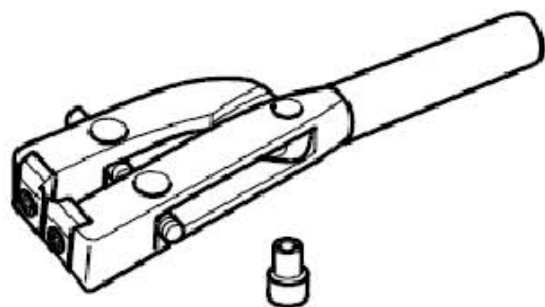

9). 装配夹具

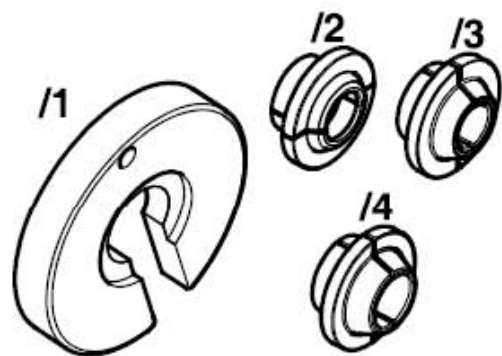

8.1.1 拆卸

- 1). 松开内万向节上的两个卡箍并推回防尘罩。
- 2). 从传动轴上拉出万向节。
- 3). 拆下防松环。
钳子（下图 1 所示）
- 4). 将传动轴插入压力机。

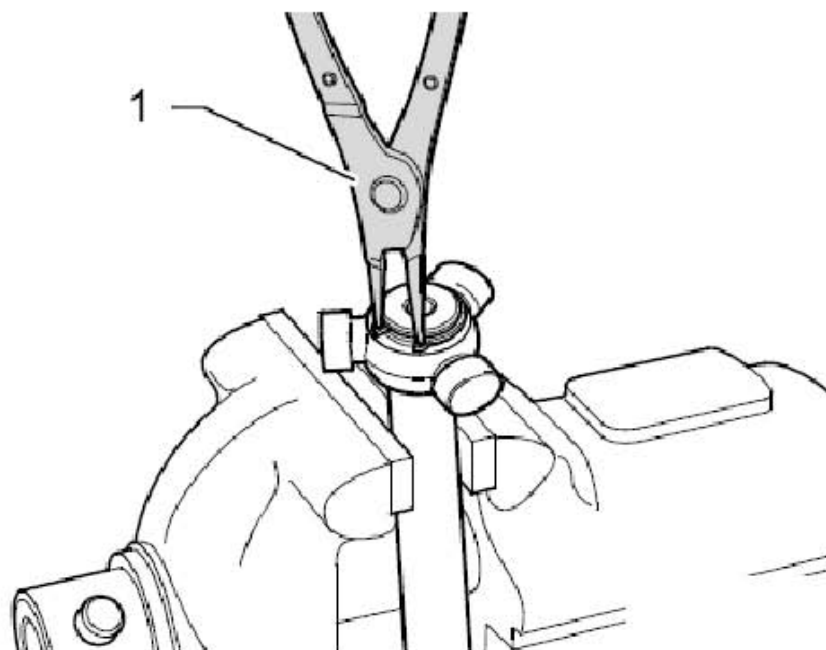

- 5). 将三销式万向节压离传动轴（下图所示）。
- 6). 从传动轴上拔下万向节防尘罩（下图所示）。
- 7). 清洁传动轴、万向节体和密封环凹槽（下图所示）。

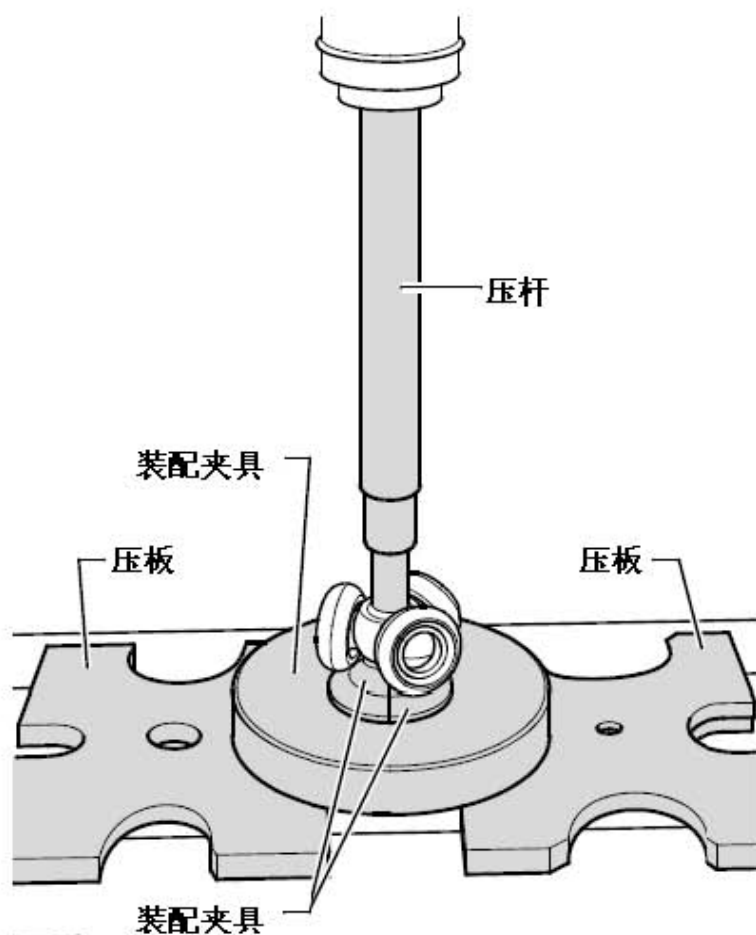

- 8). 碟形弹簧(下图1所示) 和止推垫圈(下图2所示) 在外万向节上的安装位置。
- 9). 将防尘罩上的小卡箍推到传动轴上。
- 10). 将万向节防尘罩推到传动轴上。
- 11). 将万向节体推到轴上

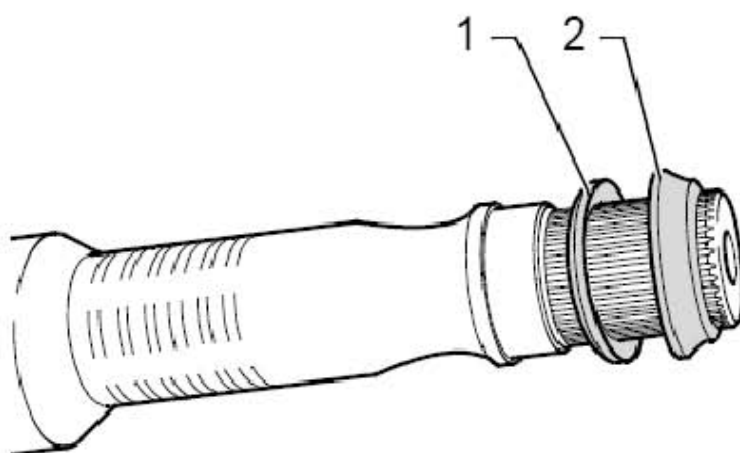

- 12). 安装三销式万向节
- 13). 传动轴(锥形结构)三销式万向节上的倒角朝向传动轴,其作用是便于装配。
- 14). 将三销式万向节插入传动轴并压到底。
- 15). 确保压力不超过 3.0 吨。
- 16). 必要时,在传动轴花键和三销式万向节上涂抹固体润滑膏 G 052 142 A2。
- 17). 插入防松环,并注意其正确的安装位置。
- 18). 从修理套件中取 70 克的传动轴润滑脂,压入三销式万向节。
- 19). 将万向节体推到滚子上并固定。
- 20). 从修理套件中取 60 克的传动轴润滑脂,压入三销式万向节的后侧。
- 21). 推回万向节防尘罩。

