

4. 维修指南

4.1. 发动机支座的更换

所需工具

J 28467-B、DW-117 通用发动机支承夹具

拆卸程序

告诫：参见“告诫和注意事项”中的“有关蓄电池断开的告诫”。

- 1) 断开蓄电池负极电缆。
- 2) 使用J 28467-B 支承发动机总成。

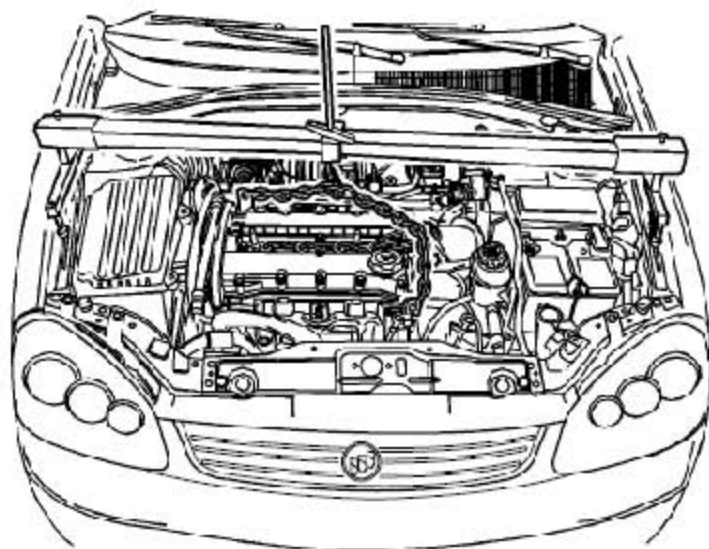

- 3) 拆卸发动机支座托架固定螺栓/螺母。
- 4) 拆卸前正时皮带罩。参见“4.5 正时皮带的更换”

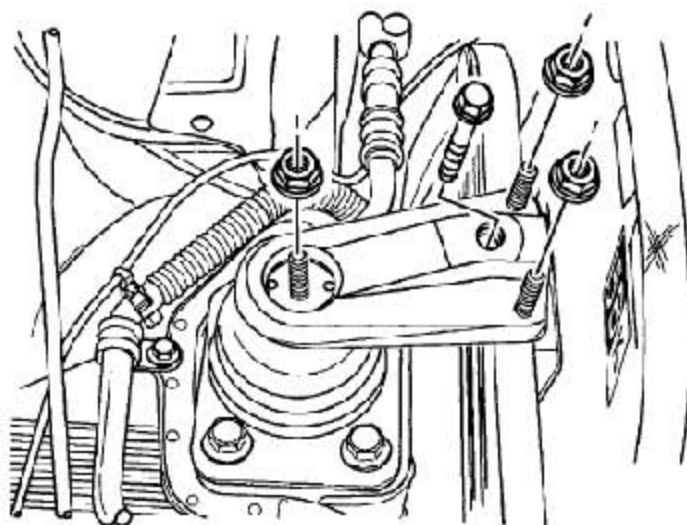

- 5) 拆下安装至车身的支座螺栓。

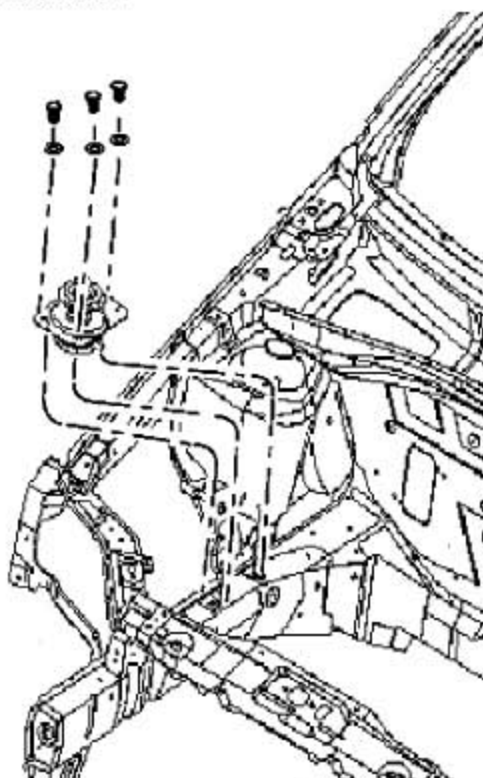

- 6) 拆卸发动机支座固定螺栓/螺母。
7) 拆卸发动机支座。

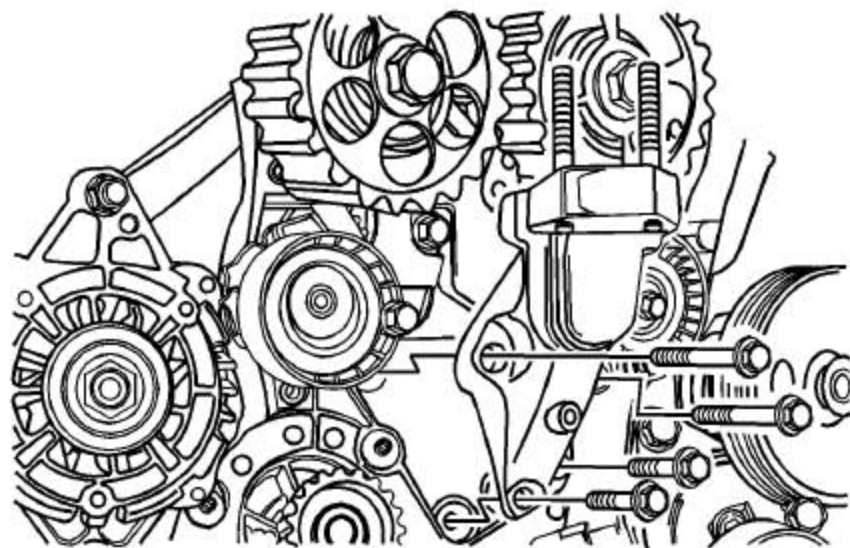

安装程序

- 1) 安装发动机支座。
- 2) 特别注意事项: 参见“告诫和注意事项”中的“有关紧固件的特别注意事项”。
- 3) 安装发动机支座固定螺栓。

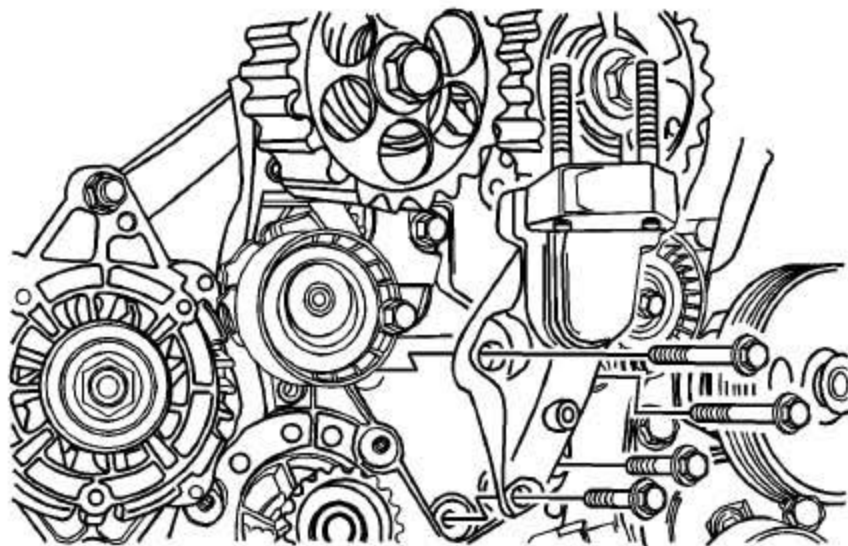

紧固

将发动机支座固定螺栓紧固至30 牛·米 (22 磅英尺)。

- 4) 安装前正时皮带罩。参见“4.5 正时皮带的更换”。

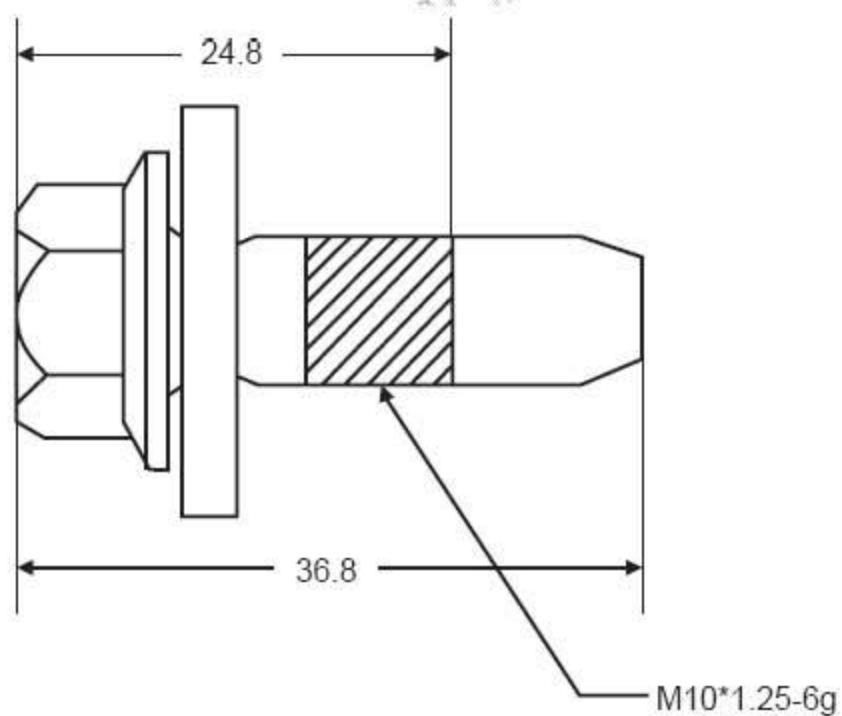

- 5) 发动机支座托架固定螺栓螺纹锁止胶的涂抹位置。

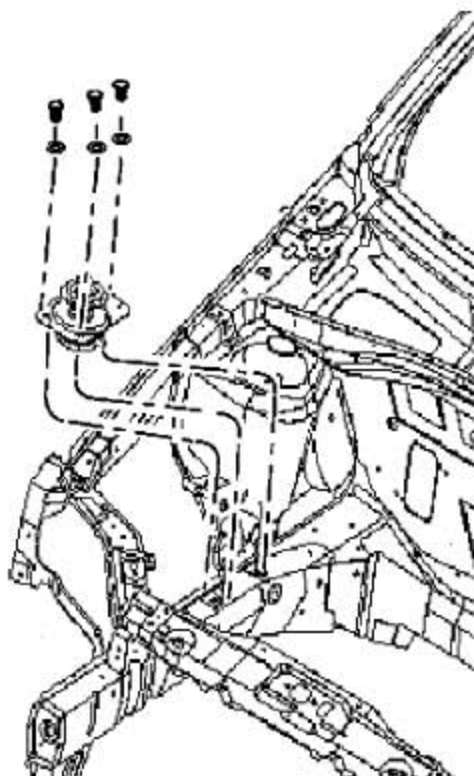

- 6) 安装车身上的支座螺栓。

紧固

紧固支座至车身的螺栓至57 牛·米（42 磅英尺）。

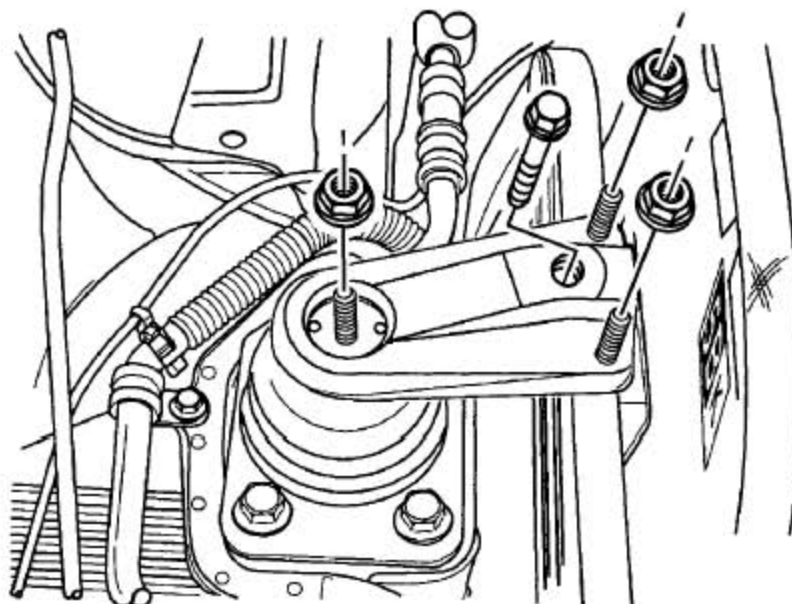

7) 安装发动机支座托架固定螺栓/螺母。

紧固

将发动机支座托架固定螺栓紧固至54 牛·米（40 磅英尺）。

将发动机支座托架固定螺母紧固至55 牛·米（41 磅英尺）。

8) 拆卸J 28467-B。

9) 连接蓄电池负极电缆

