

更换：后围总成

警告： 所有接受泥水冲刷的区域必须采用规定的镀锌工艺进行保护处理。

注意： 遵守基本的健康和安全规定(戴上防尘面具，防止吸入有毒害的有机气体-保持工作区域通风良好)。

1. 附加操作

更换： 后保险杠。

拆卸-安装：

- 1) . 尾灯
- 2) . 后背门框密封件
- 3) . 行李箱地毯
- 4) . 备胎
- 5) . 锁栓
- 6) . 拆卸-安装装饰板：后部面板。
- 7) . 拆卸电气线束。

2. 更换零部件的识别

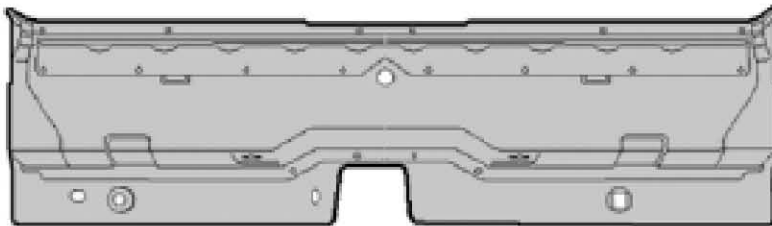

- 1) . 后围总成。

3. 组成部件

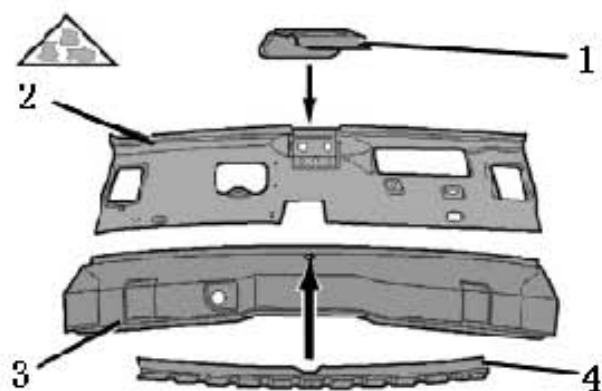

- (1) 后背门锁固定座加强板。
- (2) 后围内板。
- (3) 后围外板。
- (4) 后保险杠上支架。

4. 实施该方法所需的部件



- 1). 后围总成。

5. 分离焊点

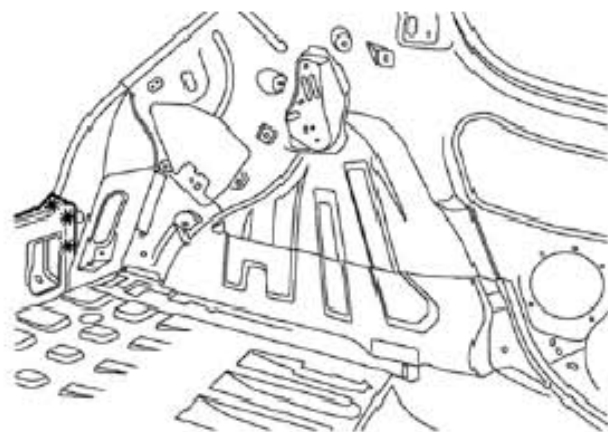

- 2). 用去除点焊电钻分离焊点（对称切割）。

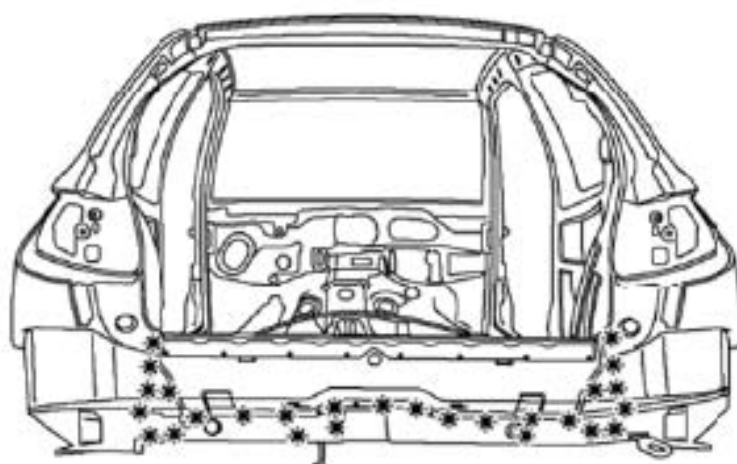

- 3) . 用去除点焊的电钻分离焊点.
- 4) . 拆卸部件.

6. 焊接部位的准备

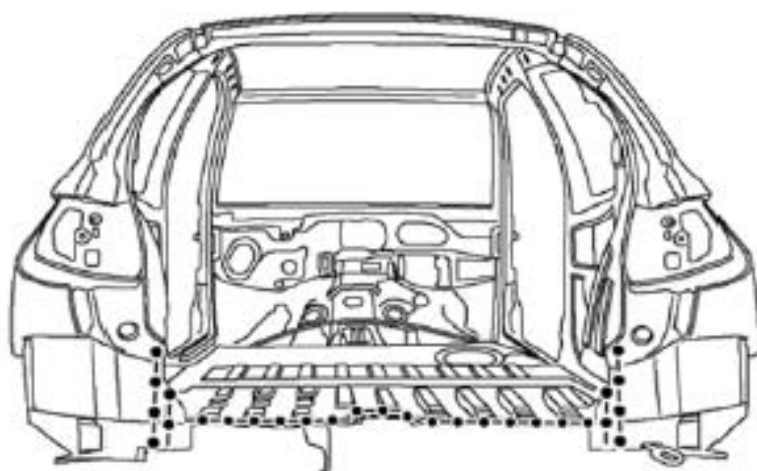

- 1) . 在配合边缘进行准备工作.
- 2) . 使用可焊导电密封胶对旧零部件和新零部件进行保护处理.

7. 调整

安装:

- 1) . 侧后部饰板
- 2) . 尾门
- 3) . 检查间隙

8. 焊接

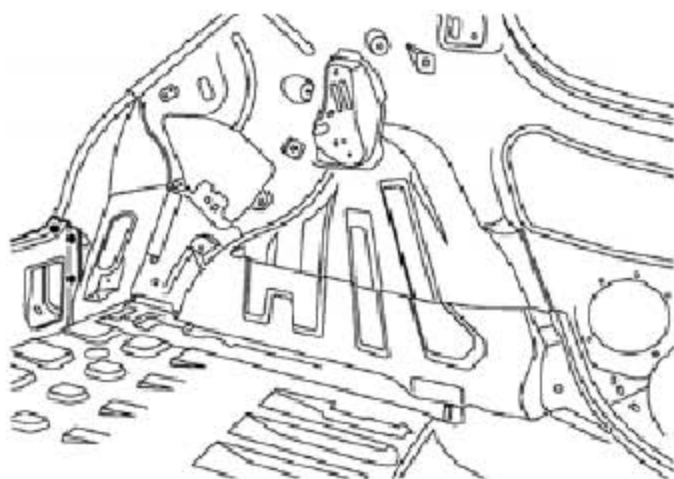

- 1) . 在黑处点焊。

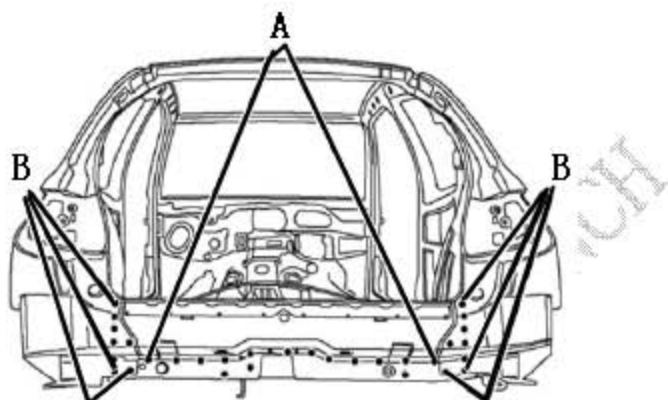

- 2) . 在“A”处点焊。
- 3) . MIG（金属焊条惰性气体保护）在“B”处塞焊。
- 4) . 打磨焊点。

9. 密封

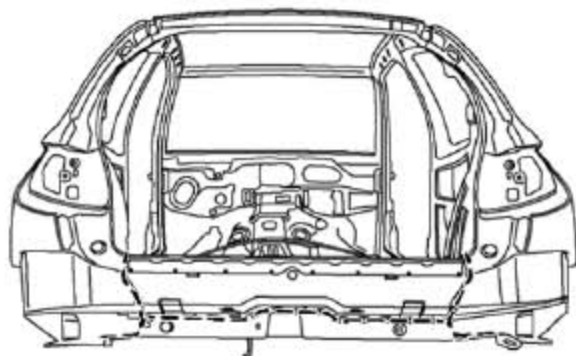

- 1) . 涂抹填缝密封材料。

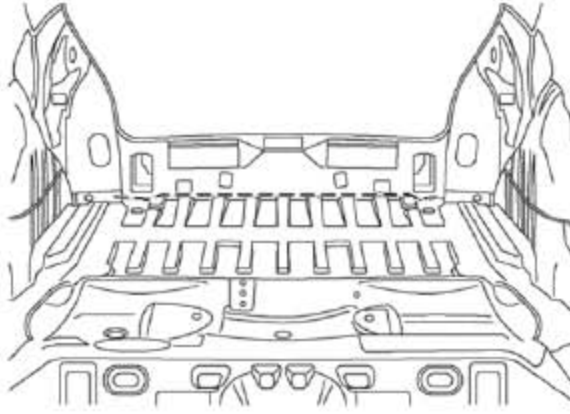

2) . 涂抹填缝密封材料。

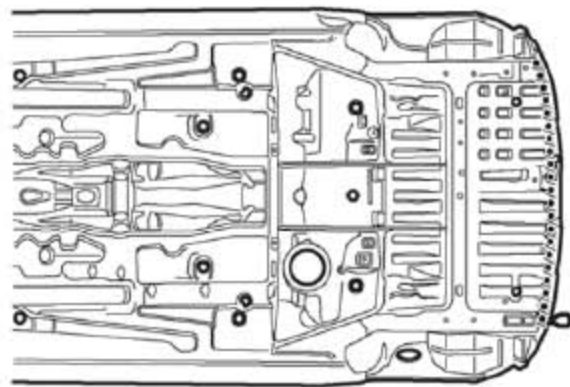

3) . 涂抹填缝材料(使用刷子涂匀)。

10. 保护

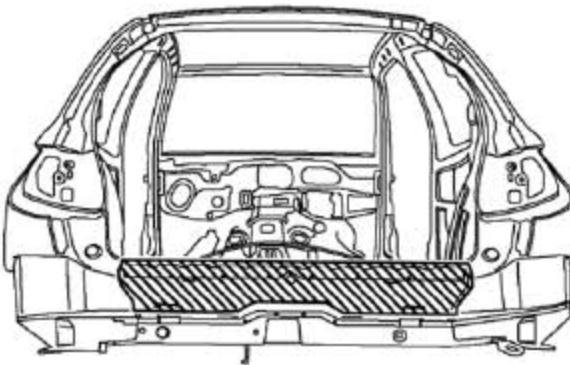

1) . 喷涂液体蜡。