

更换：前照灯框架

警告：所有接受泥水冲刷的区域必须采用规定的镀锌工艺进行保护处理。

1. 附加操作

更换：

- 1) . 格栅
- 2) . 前大灯

拆卸-安装：

- 1) . 前翼子板
- 2) . 保险杠
- 3) . 保险杠支架
- 4) . 前栅板
- 5) . ECU 及支架(右侧)
- 6) . 碳罐(右侧)
- 7) . 风挡玻璃洗涤器储液罐(右侧)
- 8) . 空气滤清器(左侧)

拆卸：

- 9) . 保险丝盒(左侧)
- 10) . 电气线束
- 11) . ABS 液压单元(左侧)
- 12) . 发动机罩开启拉线(左侧)

2. 特别要求

- 1) . 调整前照灯框架时，应使用车身定位夹具。

3. 更换零部件的识别

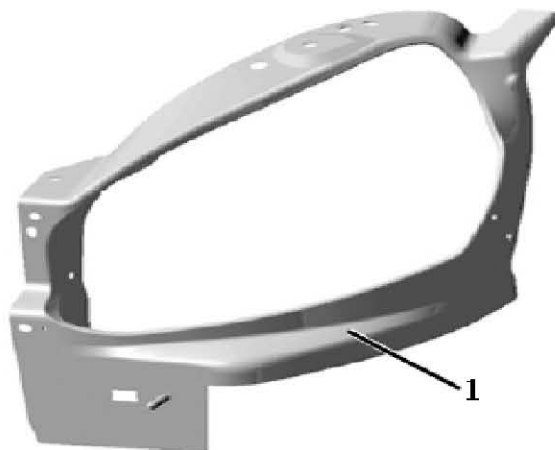

- (1) 前照灯框架合件。

4. 组成部件

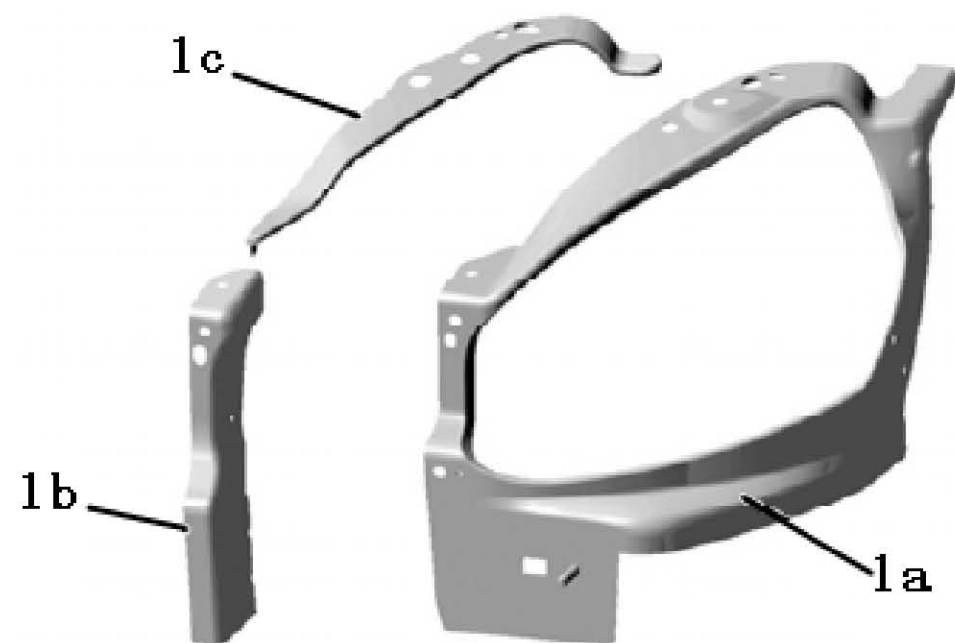

- (1a) 前照灯框。
- (1b) 前照灯框支架。
- (1c) 前照灯框加强板。

5. 所需的部件

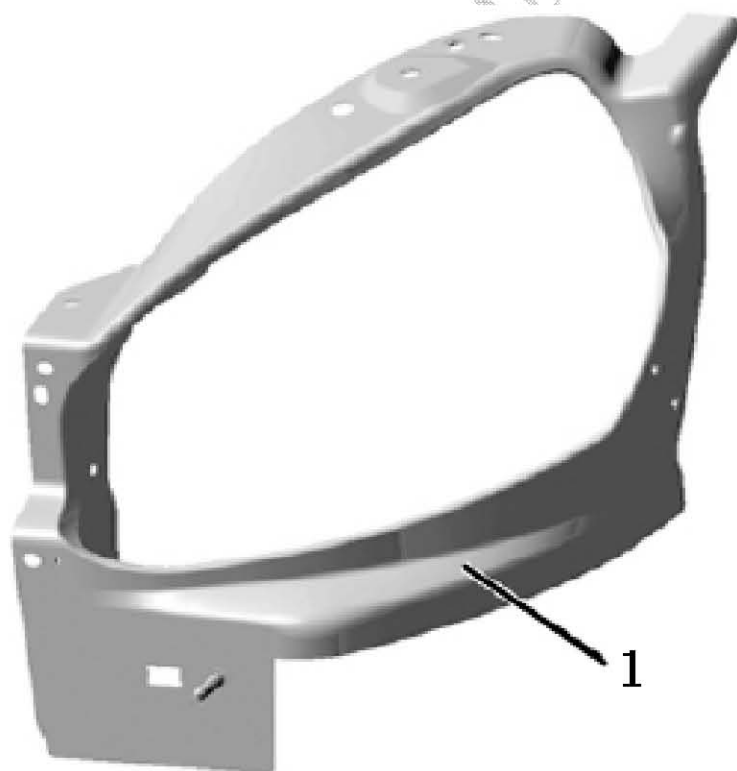

- (1) 前照灯框架合件。

6. 推荐使用的工具

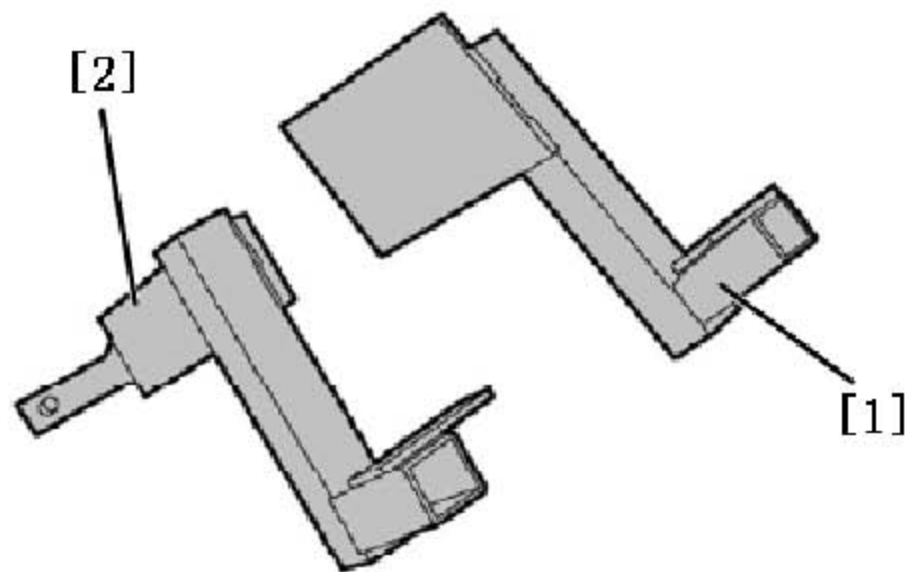

[1] 用于左前照灯框架定位夹具 (-).1117 B。

[2] 用于右前照灯框架定位夹具 (-).1117 C。

7. 分离焊点

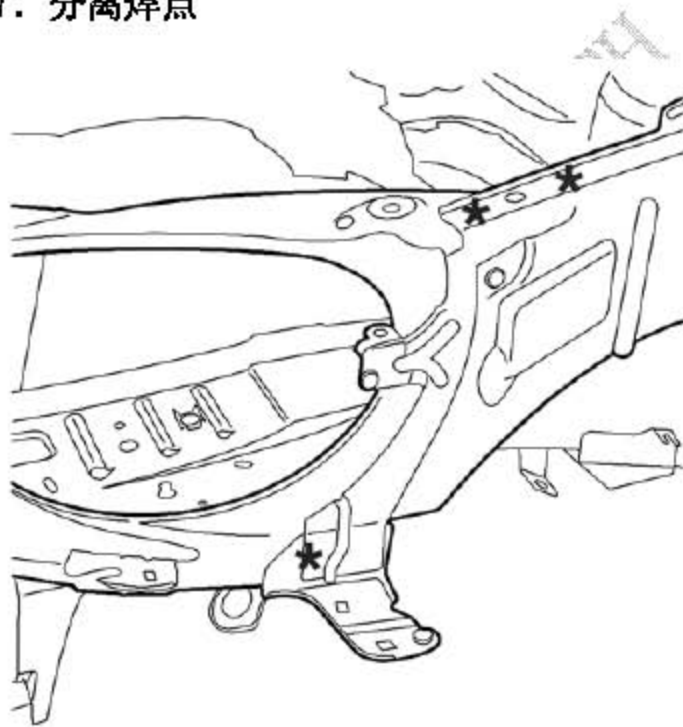

1) . 用去除点焊的电钻分离焊点。

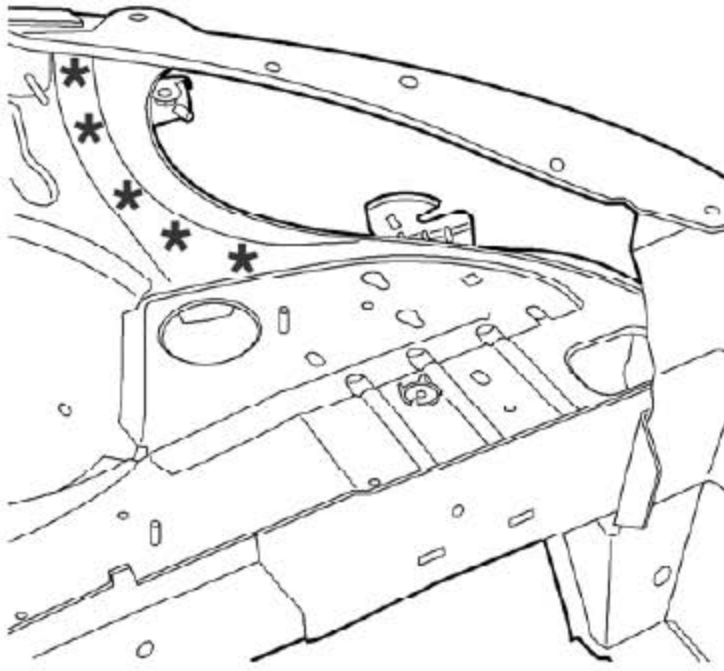

2) . 用去除点焊的电钻分离焊点。

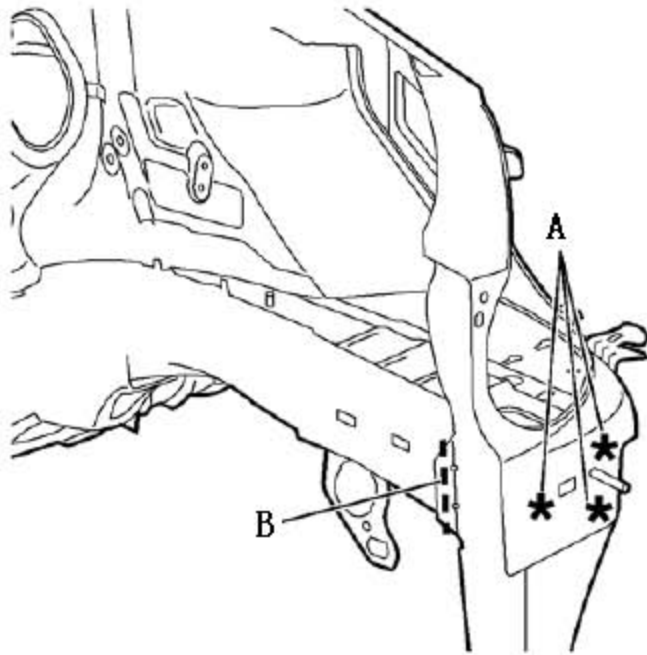

- 3) . 用去除点焊的电钻分离在“A”处的焊点。
- 4) . 用去除点焊的电钻分离在“B”处的焊点。
- 5) . 拆卸部件。

8. 点焊部位的准备

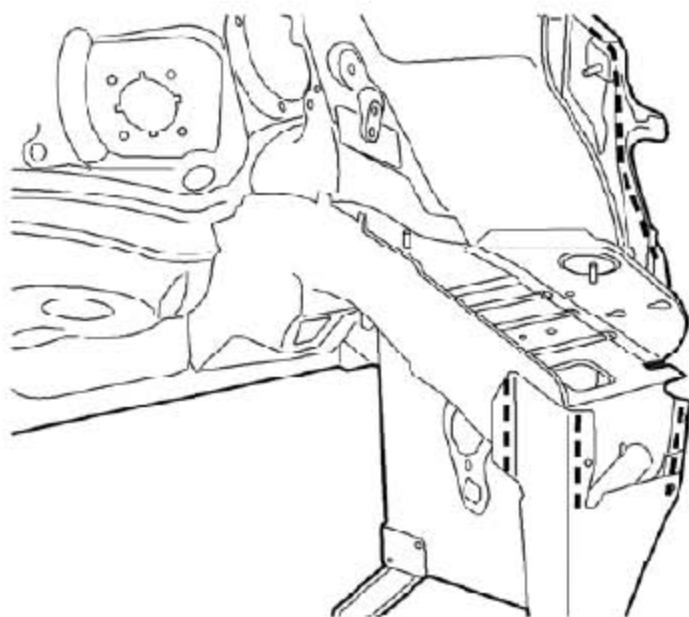

- 1) . 在配合边缘进行准备工作。
- 2) . 使用可焊导电密封胶对旧零部件和新零部件进行保护处理。

9. 调整

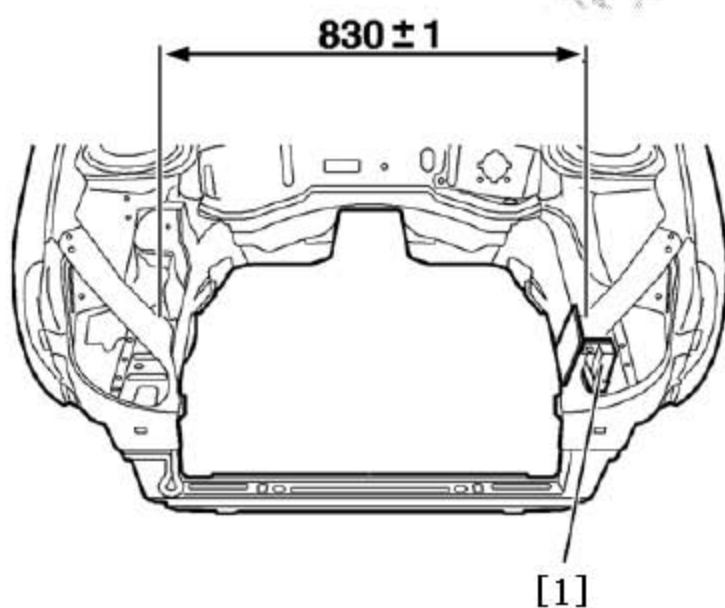

安装:

- 1) . 前照灯框架合件
- 2) . 前翼子板
- 3) . 使用工具[1]对组装的前照灯框架合件进行定位。
- 4) . 关闭发动机罩。
- 5) . 检查间隙。
- 6) . 打开发动机罩。
- 7) . 检查距离。

10. 焊接

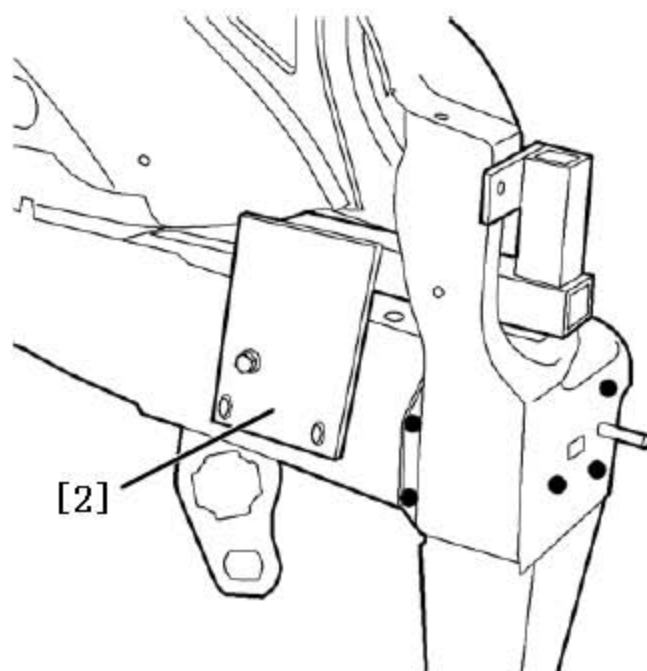

- 1) . 黑点处点焊。
- 2) . 拆下工具[2]。

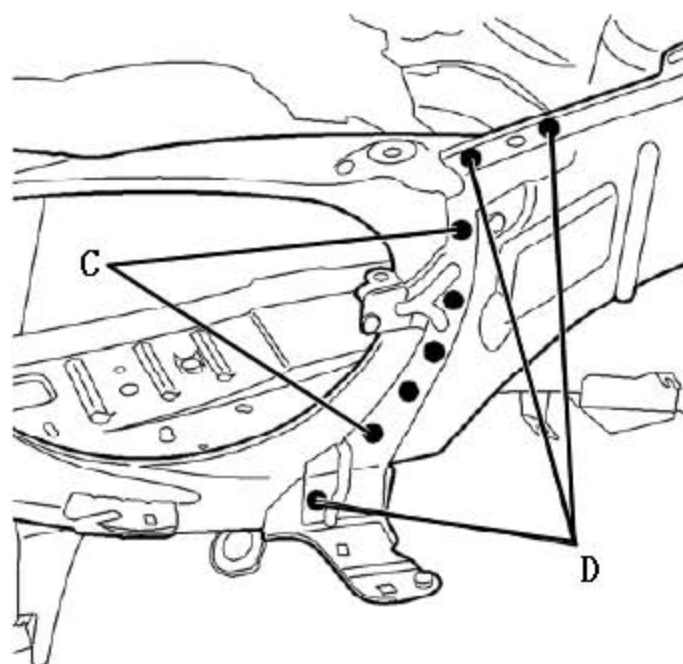

- 3) . 在“C”处点焊。
- 4) . MIG（金属焊条惰性气体保护）在“D”处塞焊。
- 5) . 打磨焊点。

11. 保护

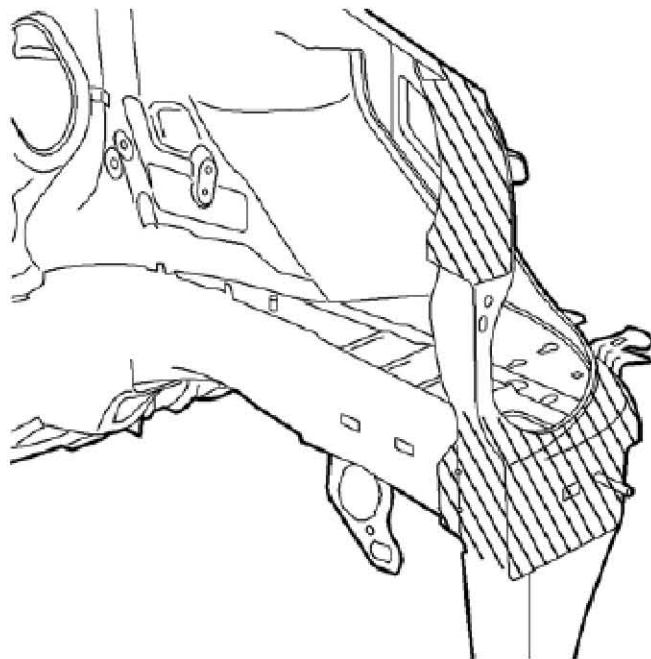

- 1) . 喷涂液体蜡。

LAUNCH