

进气歧管拆装

1 进气歧管室拆卸和安装

1.1 分解图

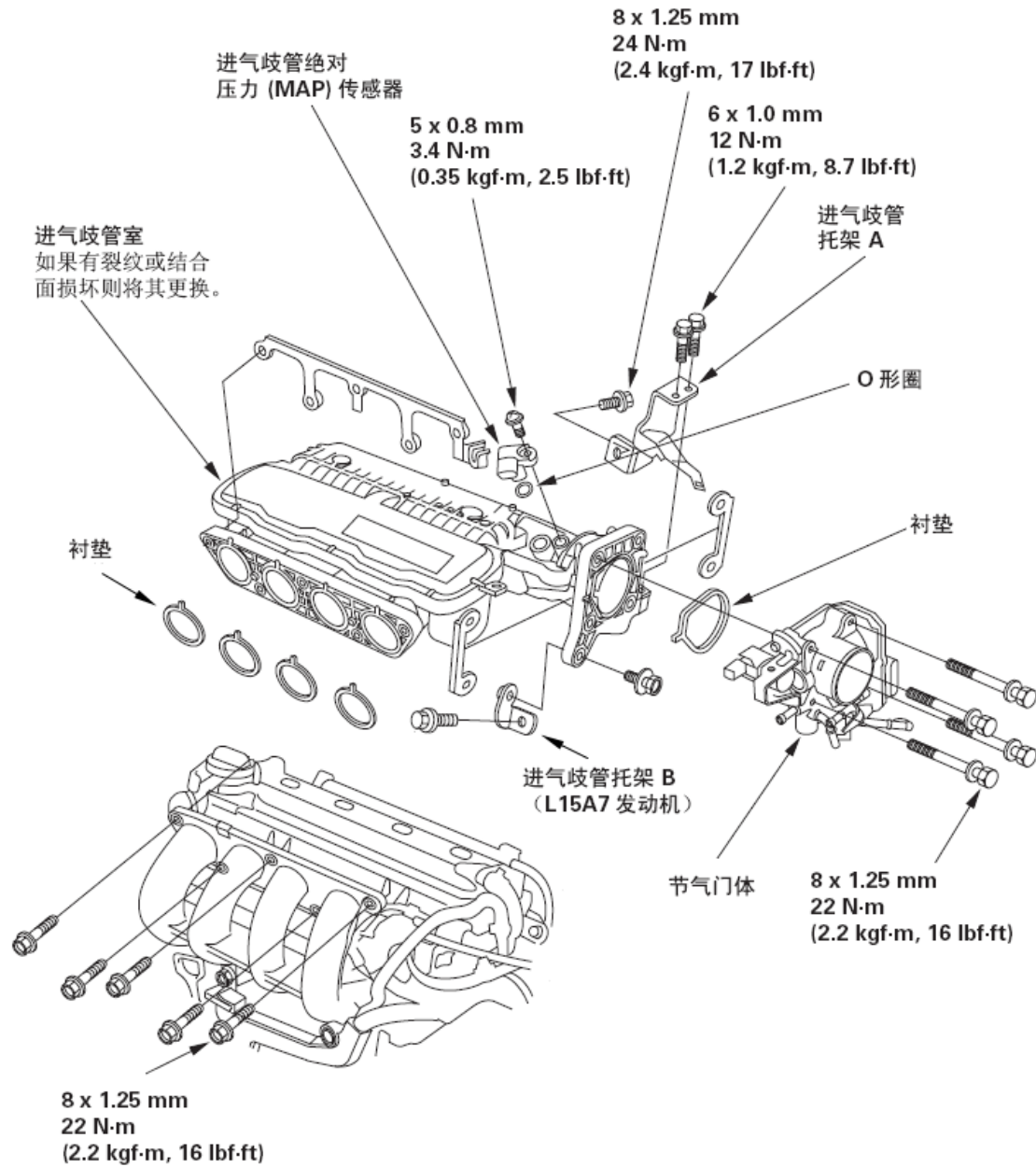

1.2 拆卸

- 1) . 拆下空气滤清器壳体总成。
- 2) . 将发动机线束插接器和线束夹从进气歧管室上拆下。
 - 节气门作动器插接器
 - 进气歧管绝对压力 (MAP) 传感器插接器
- 3) . 拆下制动助力器真空软管 (A) 和线束夹 (B)。

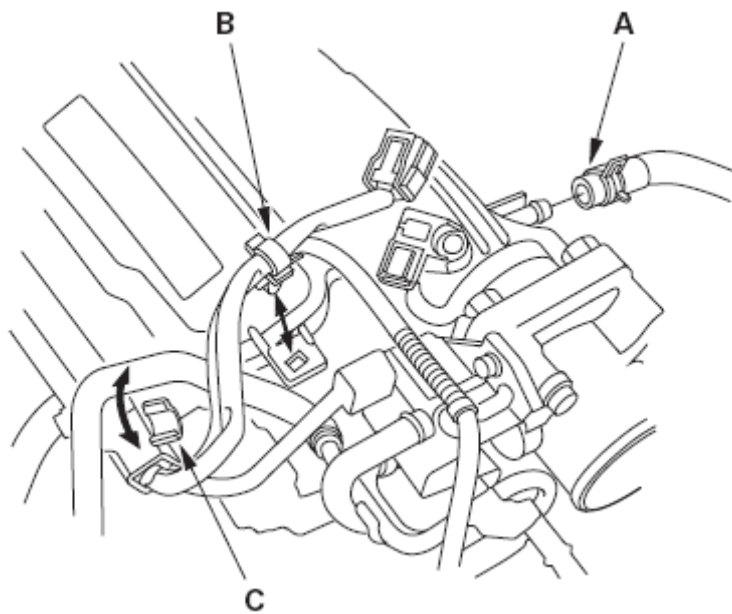

- 4) . 将水旁通软管从卡夹 (C) 上拆下。
- 5) . 拆下节气门体而不断开水旁通软管。

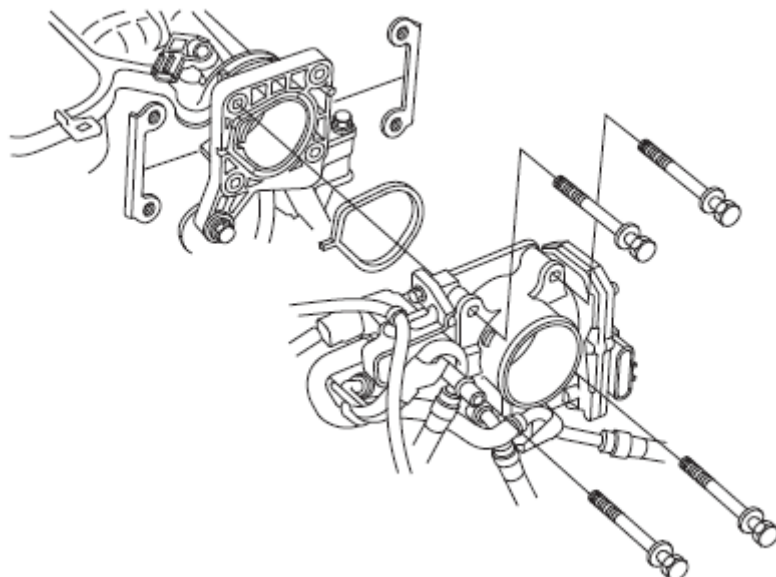

6) . 拆下进气歧管托架安装螺栓。

L15A7 发动机

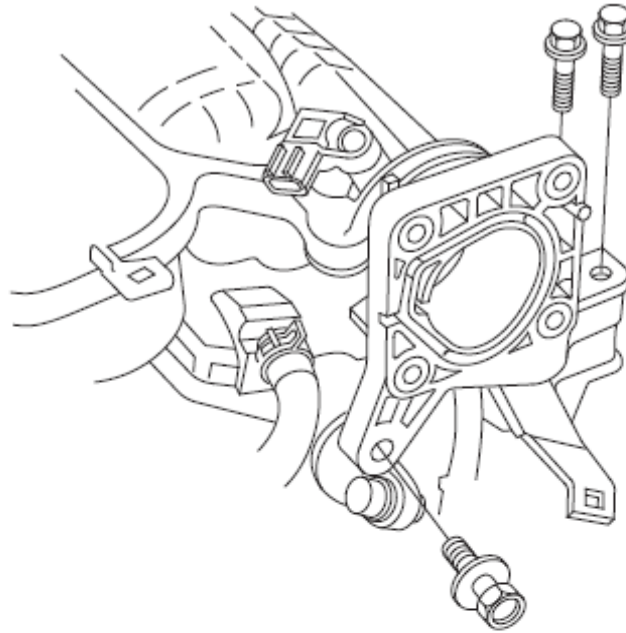

L13Z1 发动机

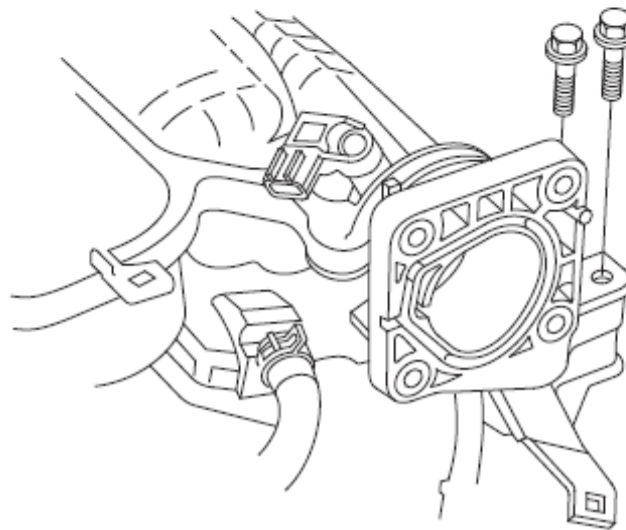

7). 拆下进气歧管室。

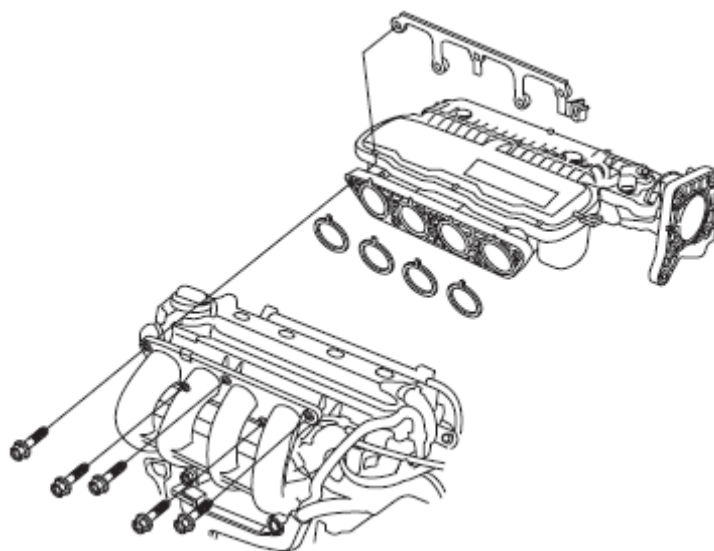

1.3 安装

1). 用新的衬垫(B)安装进气歧管室(A), 并分三步从内侧螺栓开始以交叉模式紧固螺栓。

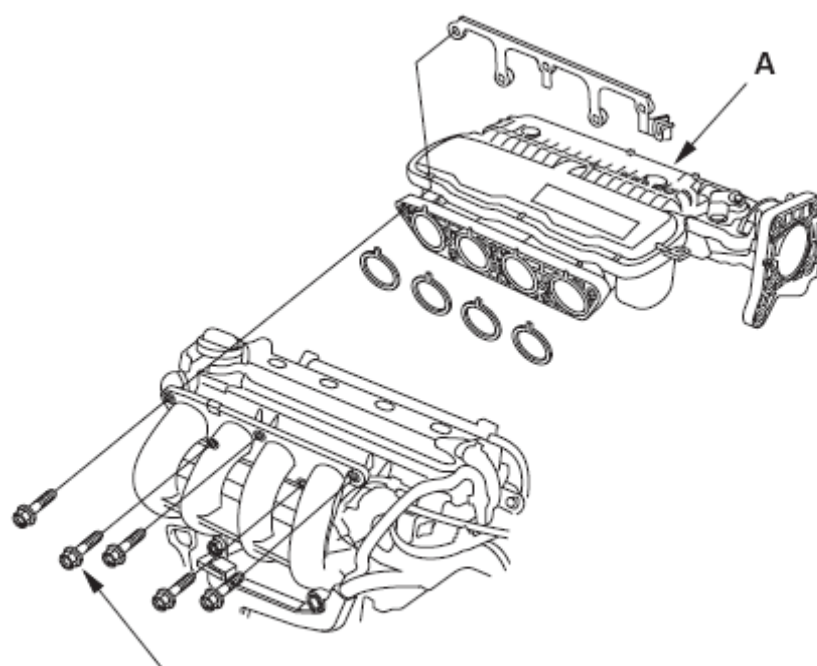

8 x 1.25 mm
22 N·m (2.2 kgf·m, 16 lbf·ft)

- 2) .L15A7 发动机：松开进气歧管托架安装螺栓 (A)、(B)。紧固安装螺栓 (C)，然后紧固安装螺栓 (A)。松松地紧固安装螺栓 (D)，紧固安装螺栓 (B)，然后紧固安装螺栓 (D)。

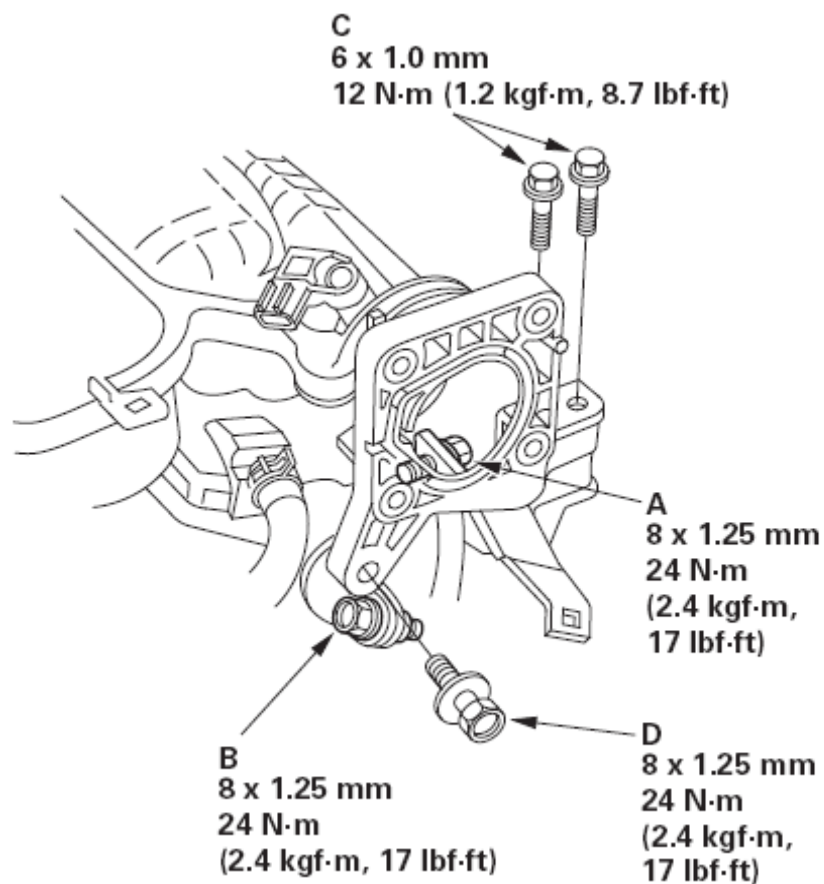

- 3) .L13Z1 发动机：松开进气歧管托架安装螺栓 (A)。紧固安装螺栓 (B)，然后紧固安装螺栓 (A)。

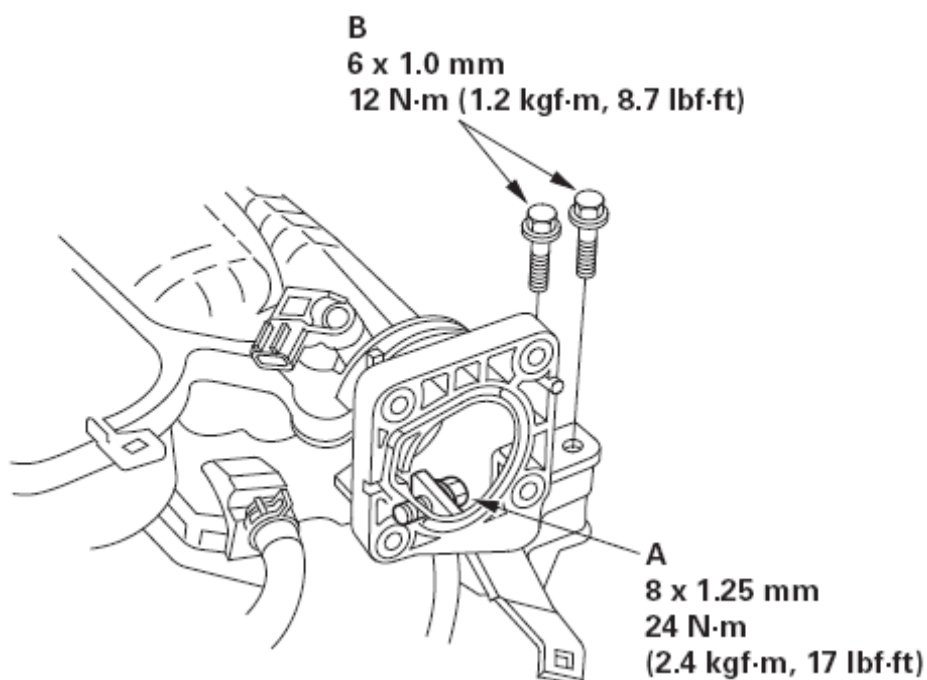

- 4) .用新的衬垫(B)安装节气门体(A)。

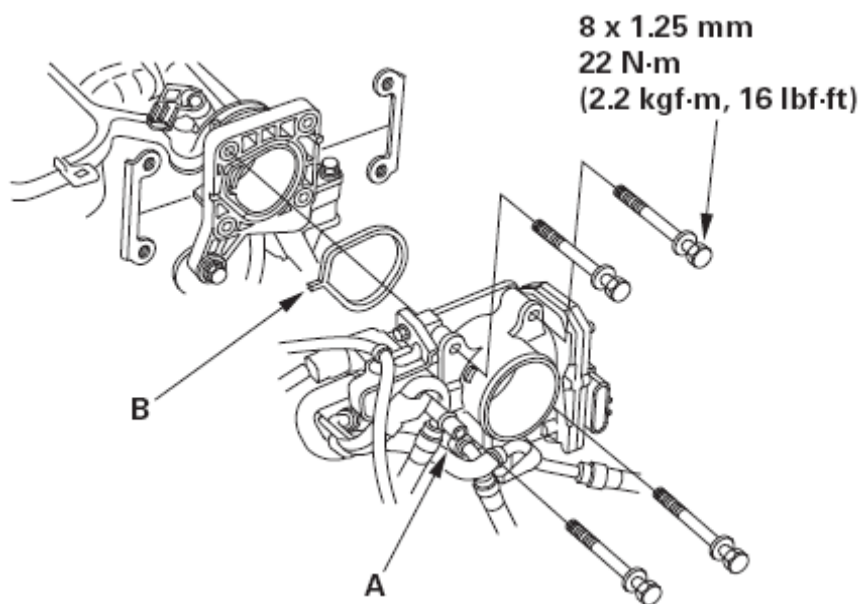

- 5) .将水旁通软管安装到卡夹(A)上。

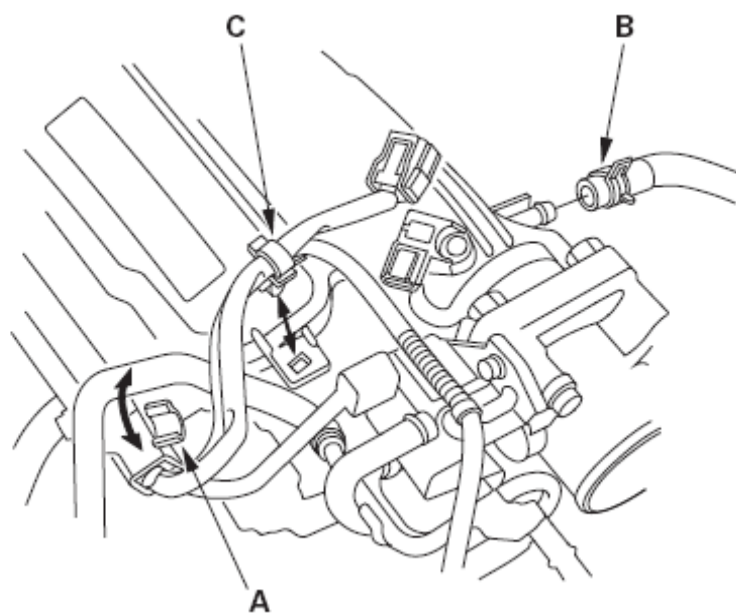

- 6) .安装制动助力器真空软管(B)和线束夹(C)。
- 7) .将发动机线束插接器和线束夹安装到进气歧管室上。
- 节气门作动器插接器
 - MAP 传感器插接器
- 8) .安装空气滤清器壳体总成。

2 进气歧管拆卸和安装

2.1 分解图

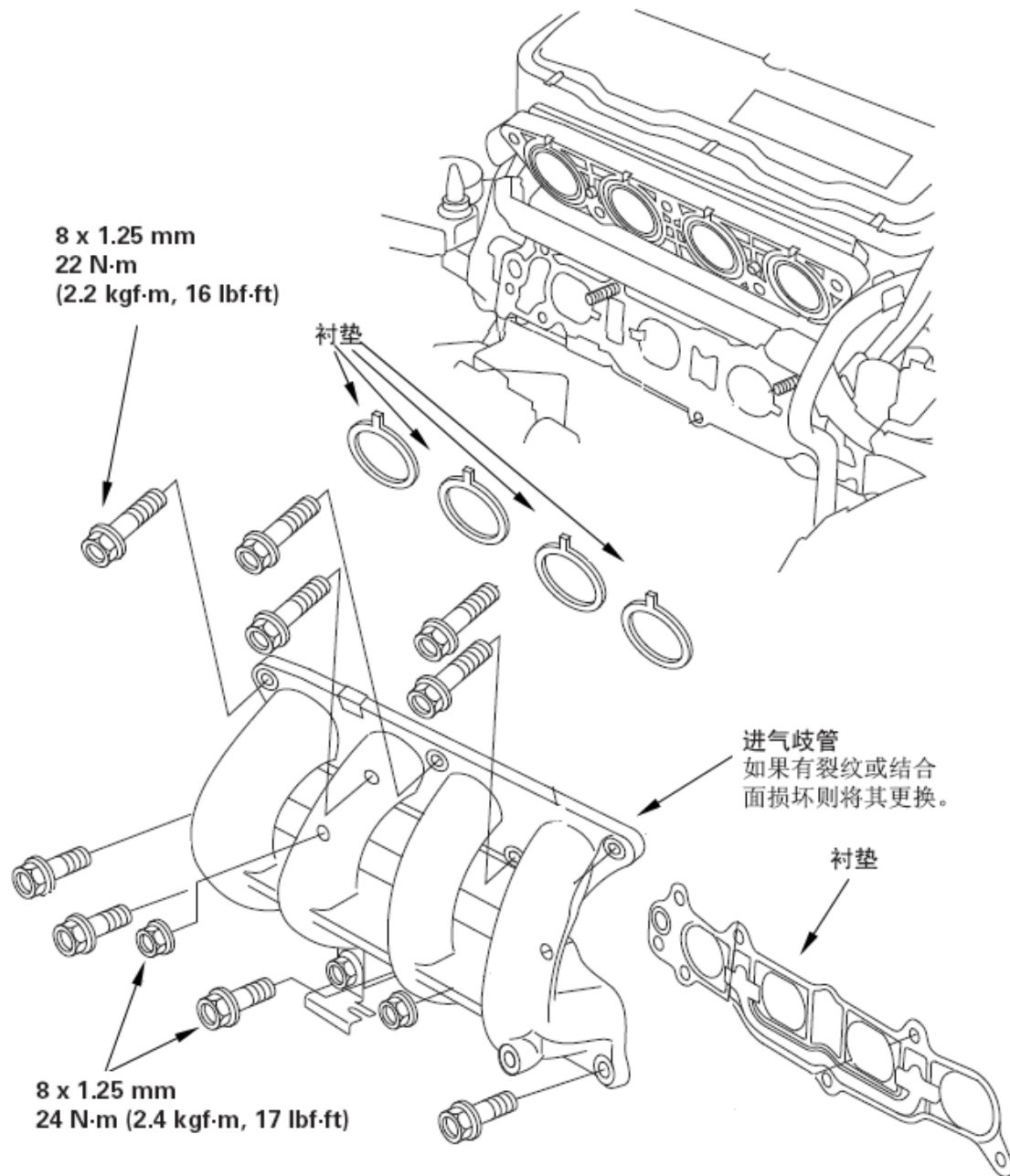

2.2 拆卸

- 1) . 拆下线束托架安装螺栓，然后将线束托架(A)从托架上拆下。

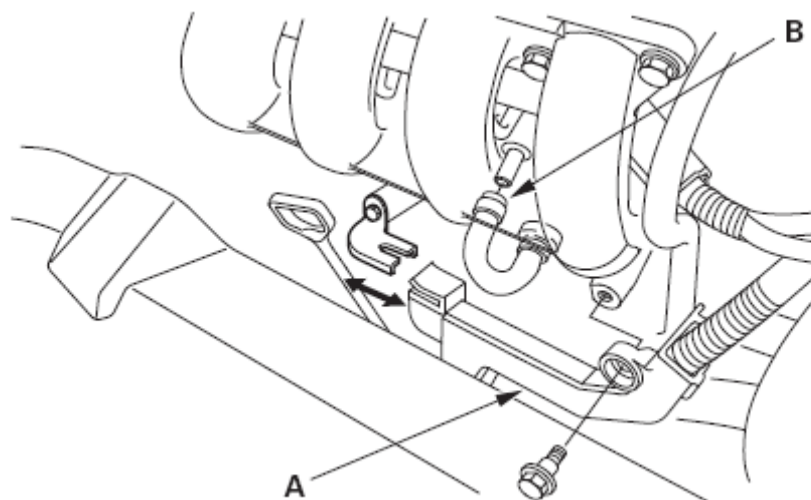

- 2) . 拆下曲轴箱强制通风(PCV)软管(B)。
- 3) . 拆下机油尺。
- 4) . 拆下进气歧管。

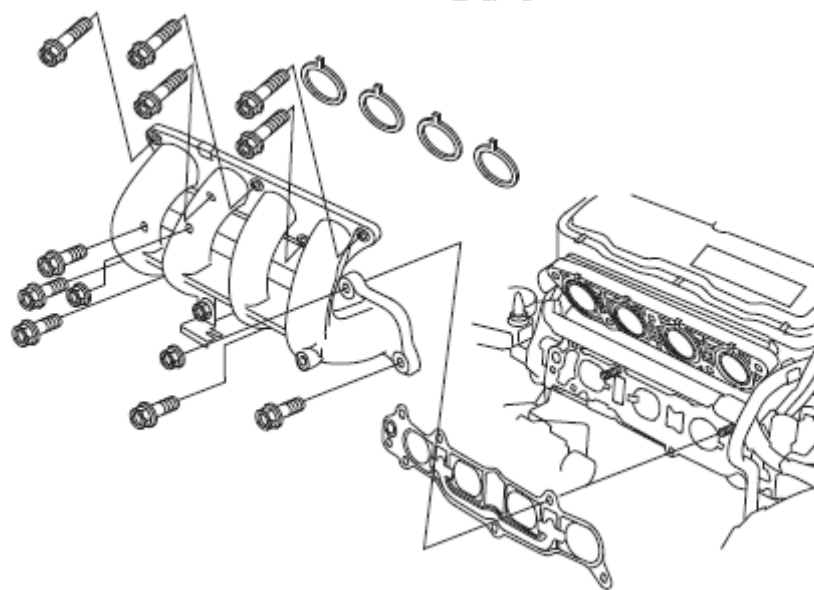

2.3 安装

- 1) . 用新的衬垫(B)安装进气歧管(A)，并分三步从内侧螺栓开始以交叉模式紧固螺栓和螺母。

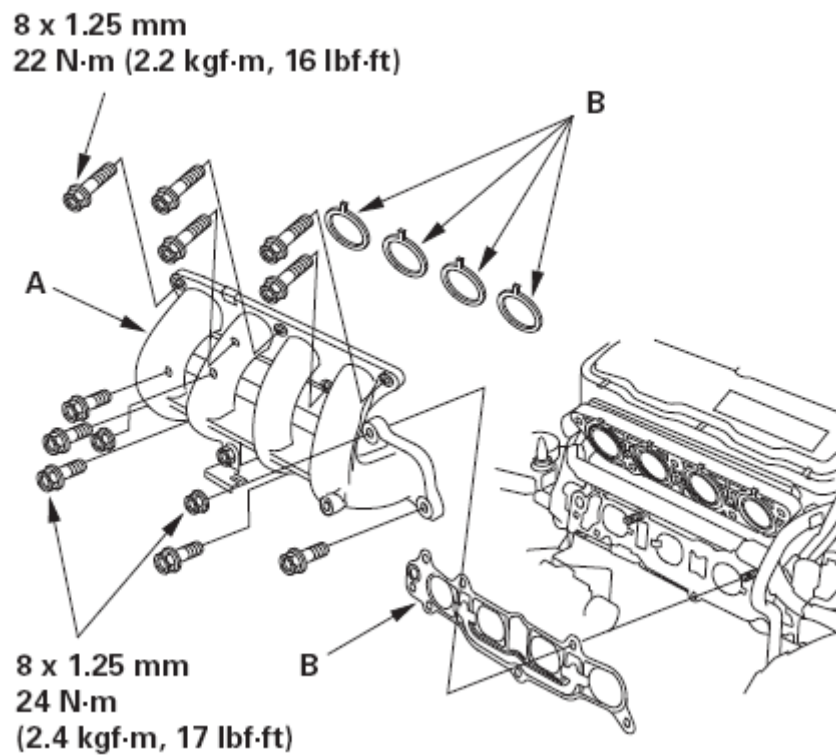

- 2) . 安装机油尺。
- 3) . 安装PCV软管(A)和线束托架(B)。

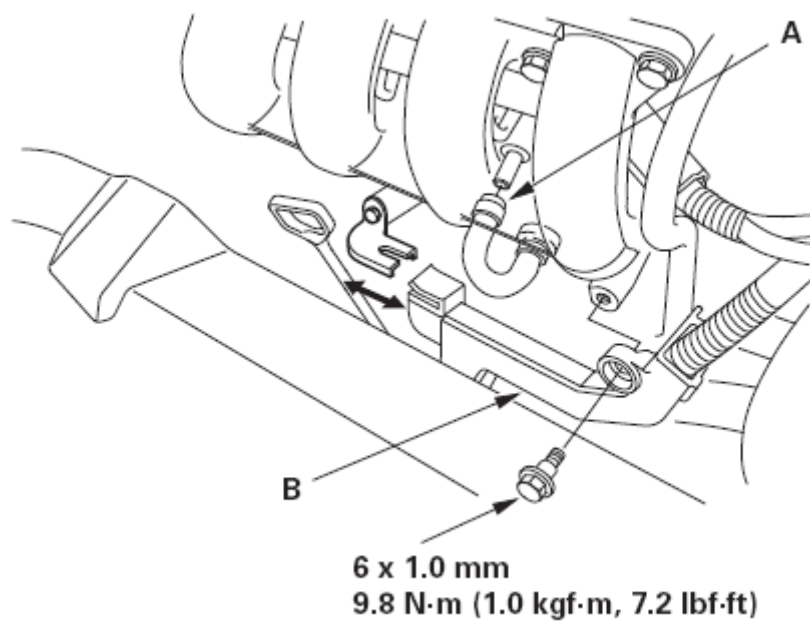

3 进气歧管/室总成拆卸和安装

3.1 分解图

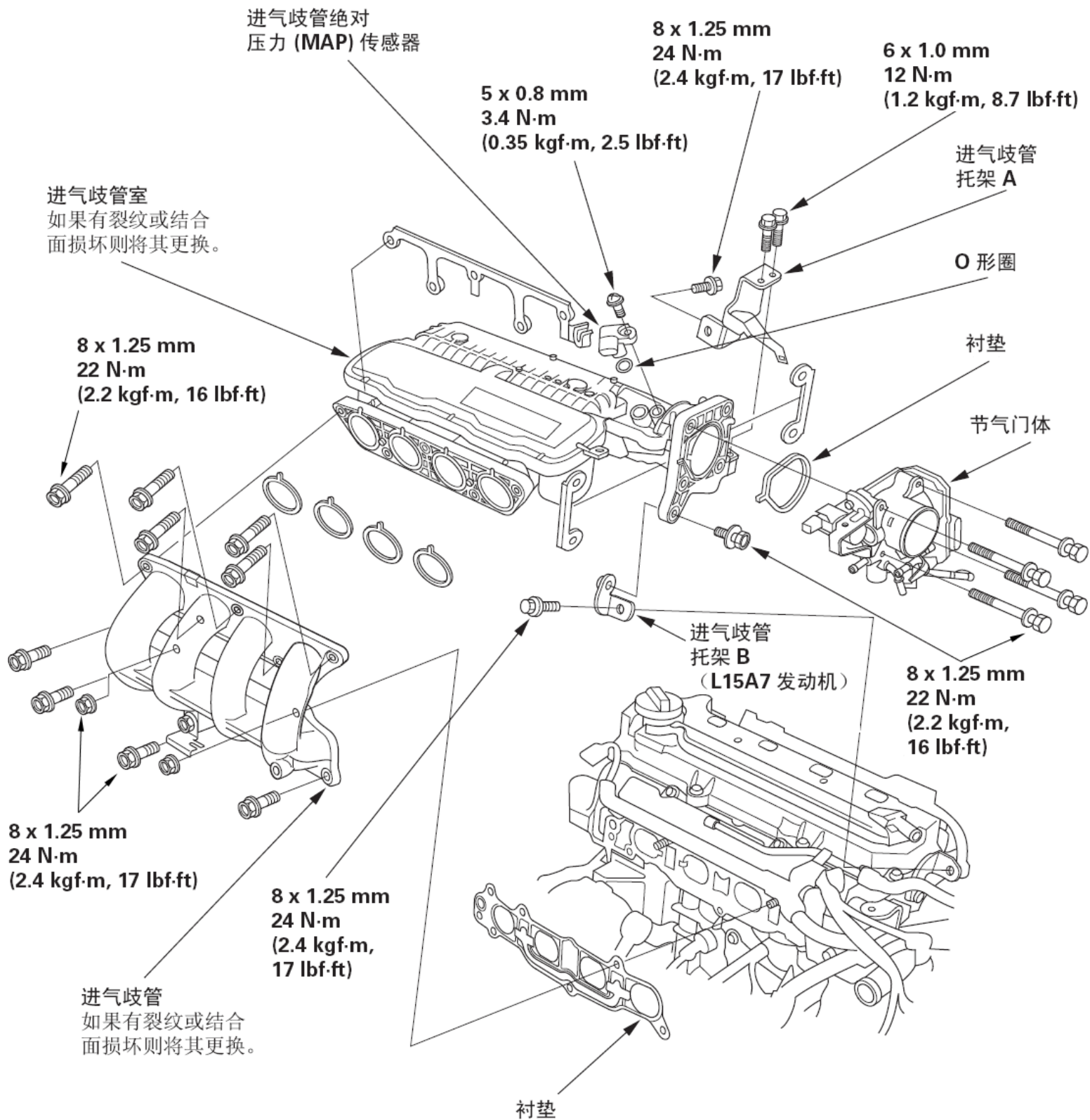

图示为L15A7发动机车型。

3.2 拆卸

- 1) . 拆下空气滤清器壳体总成。
- 2) . 将发动机线束插接器和线束夹从进气歧管室上拆下。
 - 节气门作动器插接器
 - 进气歧管绝对压力 (MAP) 传感器插接器
- 3) . 拆下制动助力器真空软管 (A) 和线束夹 (B)。

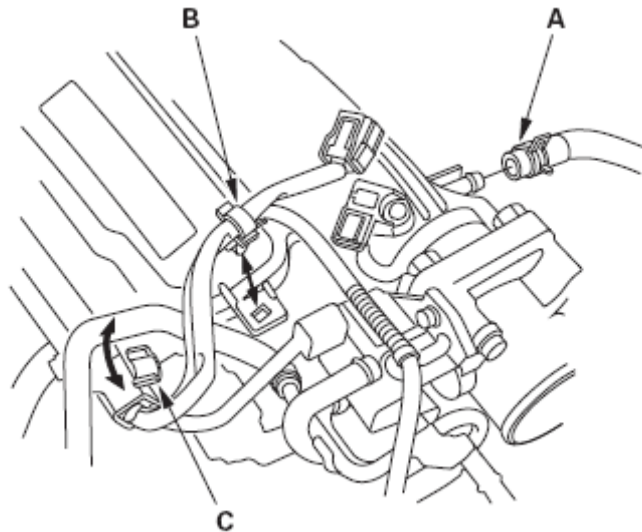

- 4) . 将水旁通软管从卡夹 (C) 上拆下。
- 5) . 拆下节气门体而不断开水旁通软管。

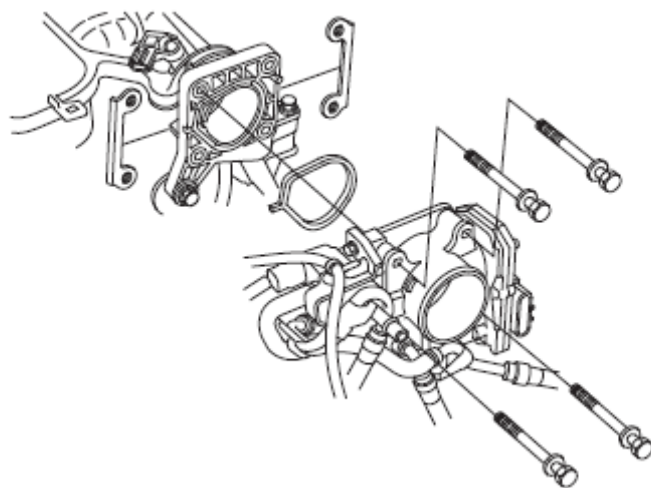

- 6) . 拆下线束托架安装螺栓，然后将线束托架 (A) 从托架上拆下。

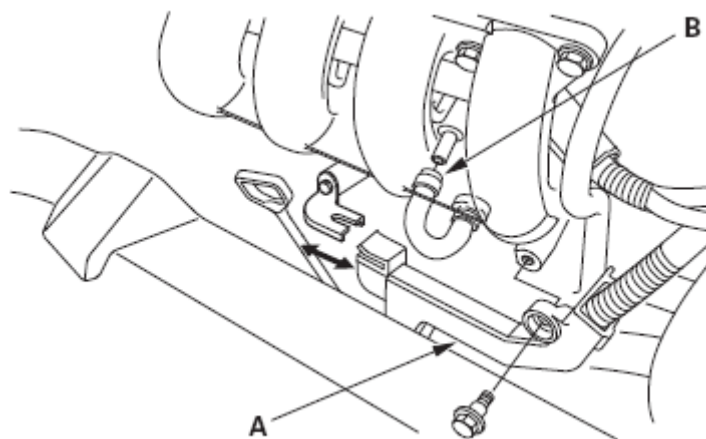

- 7) . 拆下曲轴箱强制通风 (PCV) 软管 (B)。

- 8) . 拆下机油尺。

- 9) . 拆下进气歧管托架安装螺栓。

L15A7 发动机

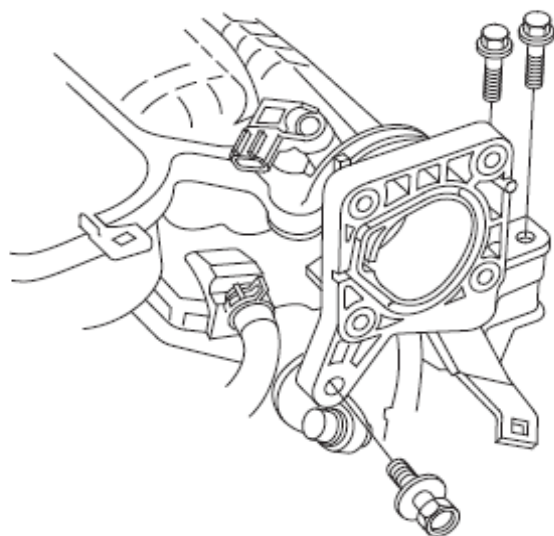

L13Z1 发动机

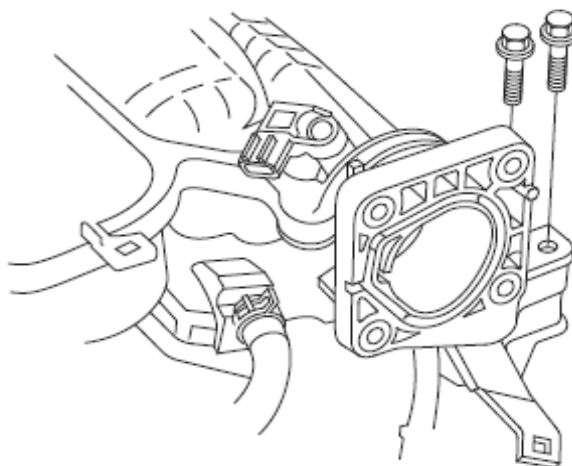

10) . 拆下进气歧管/室总成。

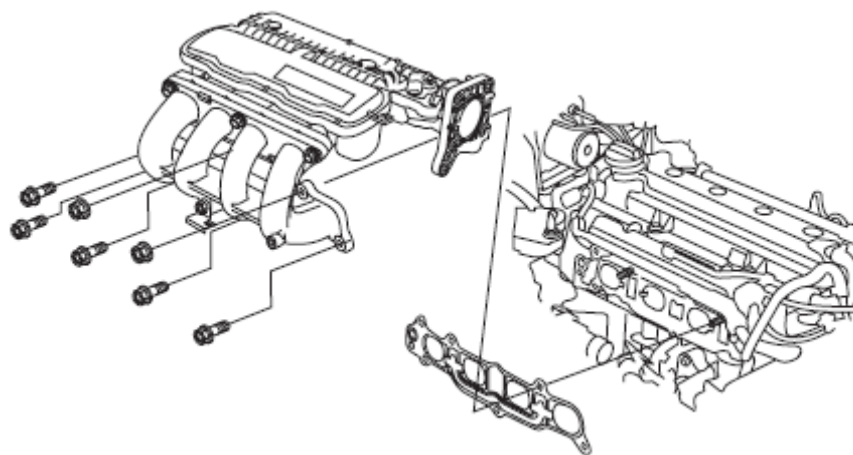

3.3 安装

1) . 用新的衬垫(B)安装进气歧管/室总成(A)，并分三步从内侧螺栓开始以交叉模式紧固螺栓和螺母。

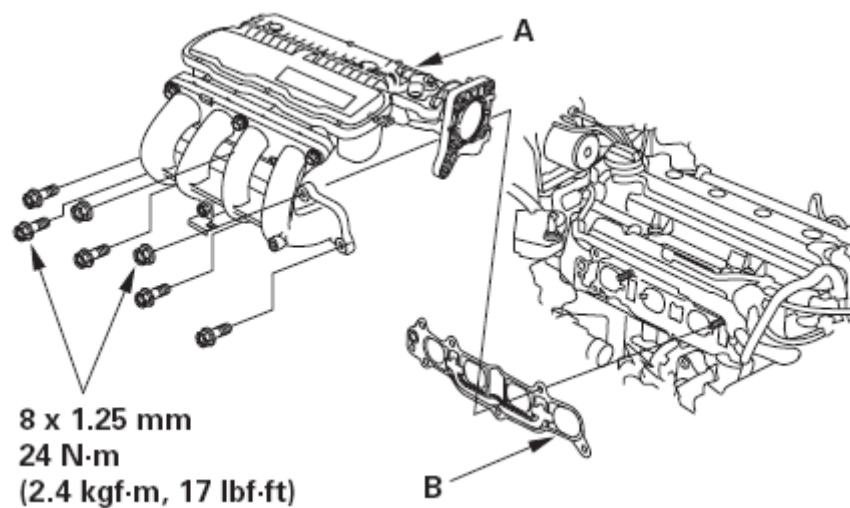

- 2) .L15A7 发动机：松开进气歧管托架安装螺栓 (A)、(B)。紧固安装螺栓 (C)，然后紧固安装螺栓 (A)。松松地紧固安装螺栓 (D)，紧固安装螺栓 (B) 然后紧固安装螺栓 (D)。

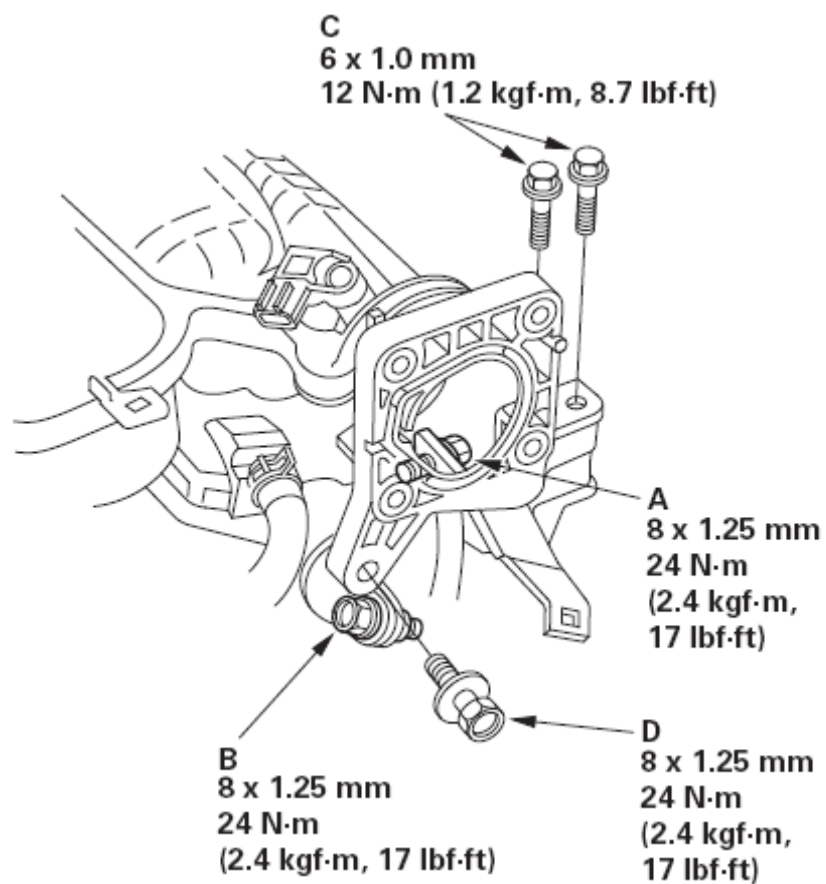

- 3) .L13Z1 发动机：松开进气歧管托架安装螺栓 (A)。紧固安装螺栓 (B)，然后紧固安装螺栓 (A)。

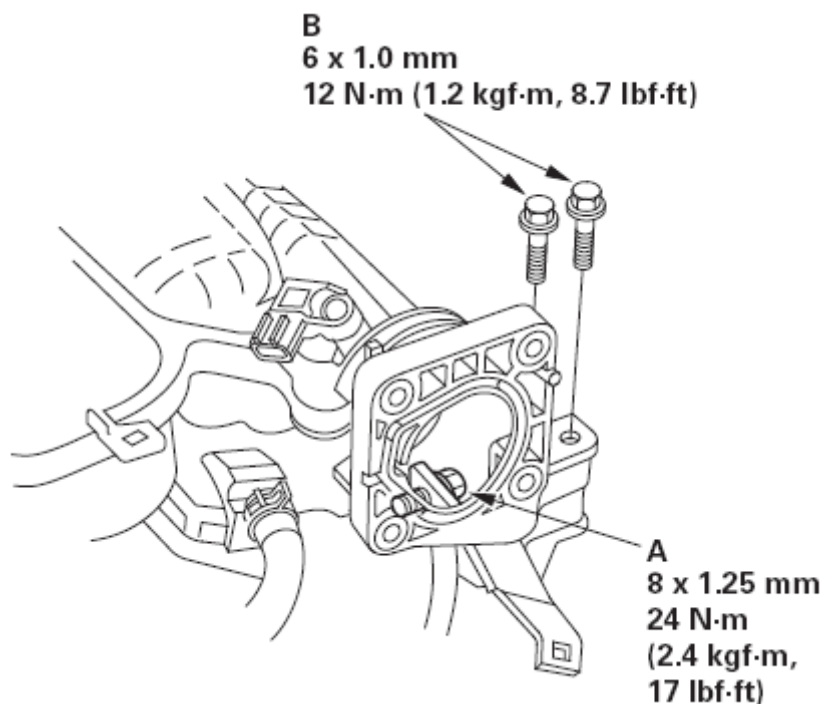

4) .用新的衬垫(B)安装节气门体(A)。

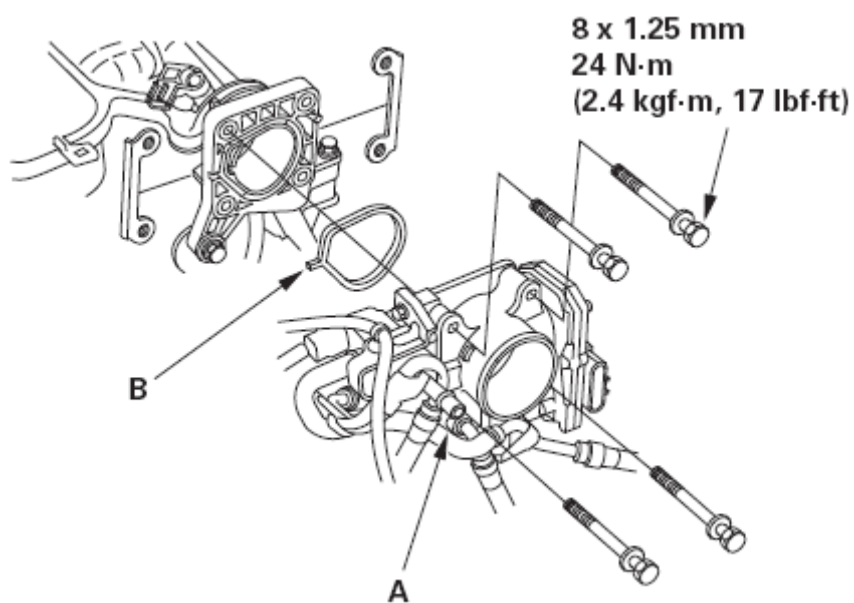

5) .安装机油尺。

6) .安装PCV软管(A)和线束托架(B)。

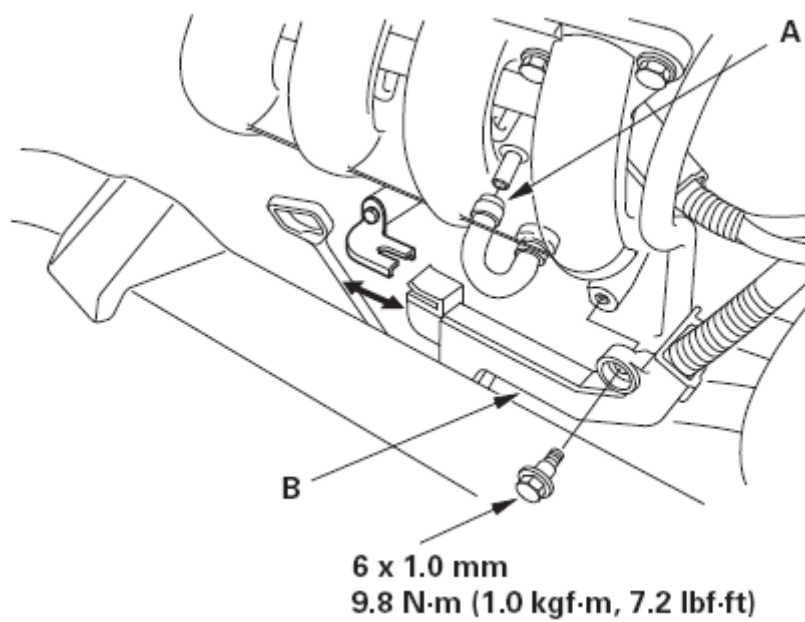

7) . 将水旁通软管安装到卡夹(A)上。

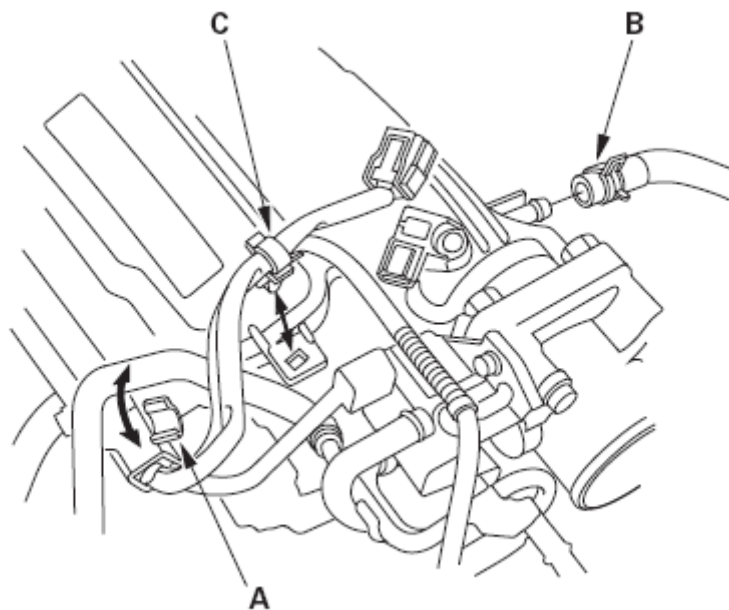

8) . 安装制动助力器真空软管(B)和线束夹(C)。

9) . 将发动机线束插接器和线束夹安装到进气歧管室上。

- 节气门作动器插接器
- MAP传感器插接器

10) . 安装空气滤清器壳体总成。