

## 翱翔车身内部与外部

### 规格





发动机罩 类型	后铰接、气体升降杆式
前门 构造 调节器系统 锁止系统	前铰接、全车门构造 网鼓式 销子-拨叉式
后门 构造 调节器系统 锁止系统	前铰接、全车门构造 网鼓式 销子-拨叉式
行李箱盖 类型	内铰接、气体升降杆式
玻璃厚度 挡风玻璃 前车门玻璃 后车门玻璃 后窗玻璃	5mm 4mm 4mm 3.5mm
座椅安全带 前 后	配备紧急锁紧式卷带装置 (E. L. R) 的 3 点式 配备紧急锁紧式卷带装置 (E. L. R) 的 3 点式 2 点式

### 规定扭矩

项目	N • m	Kgf • m	lb • ft
前门和后门 车门铰链到车身 车门铰链到车门	12.7~25.5 12.7~25.5	1.3~2.6 1.3~2.6	9.4~18.8 9.4~18.8
行李箱盖 行李箱盖升降杆到行李箱盖 行李箱盖锁环到车身	6.9~10.8 6.9~10.8	0.7~1.1 0.7~1.1	5.1~8.0 5.1~8.0
发动机罩 发动机罩铰链到车身 发动机罩铰链到发动机罩 发动机罩保险钩到车身 升降杆式座固定螺栓	21.6~26.5 21.6~26.5 6.9~8.8 6.9~8.8	2.2~2.7 2.2~2.7 0.7~0.9 2.2~2.7	15.9~19.5 15.9~19.5 5.1~6.5 15.9~19.5
座椅 前座椅固定螺栓 前座椅固定螺母	34.3~53.9 23.5~35.3	3.5~5.5 2.4~3.6	25.3~39.8 17.4~26.0

后座椅固定螺栓	9.8~14.7	1.0~1.5	7.2~10.8
安全带			
前安全带高度升降器	39.2~53.9	4.0~5.5	28.9~39.8
前安全带扣环固定螺栓	39.2~53.9	4.0~5.5	28.9~39.8
前安全带固定锚固定螺栓	39.2~53.9	4.0~5.5	28.9~39.8
前安全带下固定锚	39.2~53.9	4.0~5.5	28.9~39.8
前安全带上固定锚	39.2~53.9	4.0~5.5	28.9~39.8
后安全带固定锚固定螺栓	39.2~53.9	4.0~5.5	28.9~39.8
后安全带卷带器固定螺栓	39.2~53.9	4.0~5.5	28.9~39.8

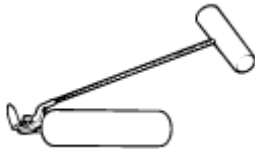
## 专用工具

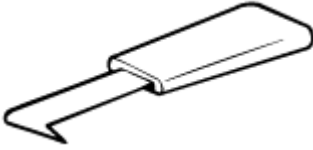
工具(型号和编号)	图例	用途
09793-21000 车门铰链调整扳手		调整、拆卸和安装车门铰链
09800-21000 装饰条拆卸工具		拆卸装饰条
09853-31000 车厢顶篷内衬卡扣拆卸工具		拆卸车厢顶篷内衬卡扣
09861-31100 密封胶切除工具		切除挡风玻璃密封胶 (与09861 - 31200配用)
09861-31200 密封条切割刀片		切除挡风玻璃密封胶 (与09861 - 31100配用)
09861-31000 挡风玻璃密封条拆卸工具		拆卸挡风玻璃密封条

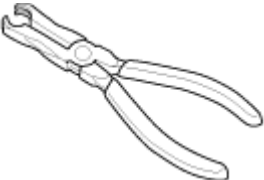
09880-4F000 弯头卡扣安装工具		安装弯头卡扣
-------------------------	---	--------

## 更换

### 参考:

- 1) 当用平头螺丝刀撬翼子板时,用保护胶带缠住平头螺丝刀,并在相关部件周围缠上保护胶带,以免损坏。
- 2) 戴上手套保护双手。
- 3) 小心不要刮伤车身表面。

- 1) 拆卸下列部件
  - A) 侧面装饰条
  - B) 前保险杠
  - C) 轮罩
  - D) 大灯
- 2) 按拆卸的相反顺序安装。

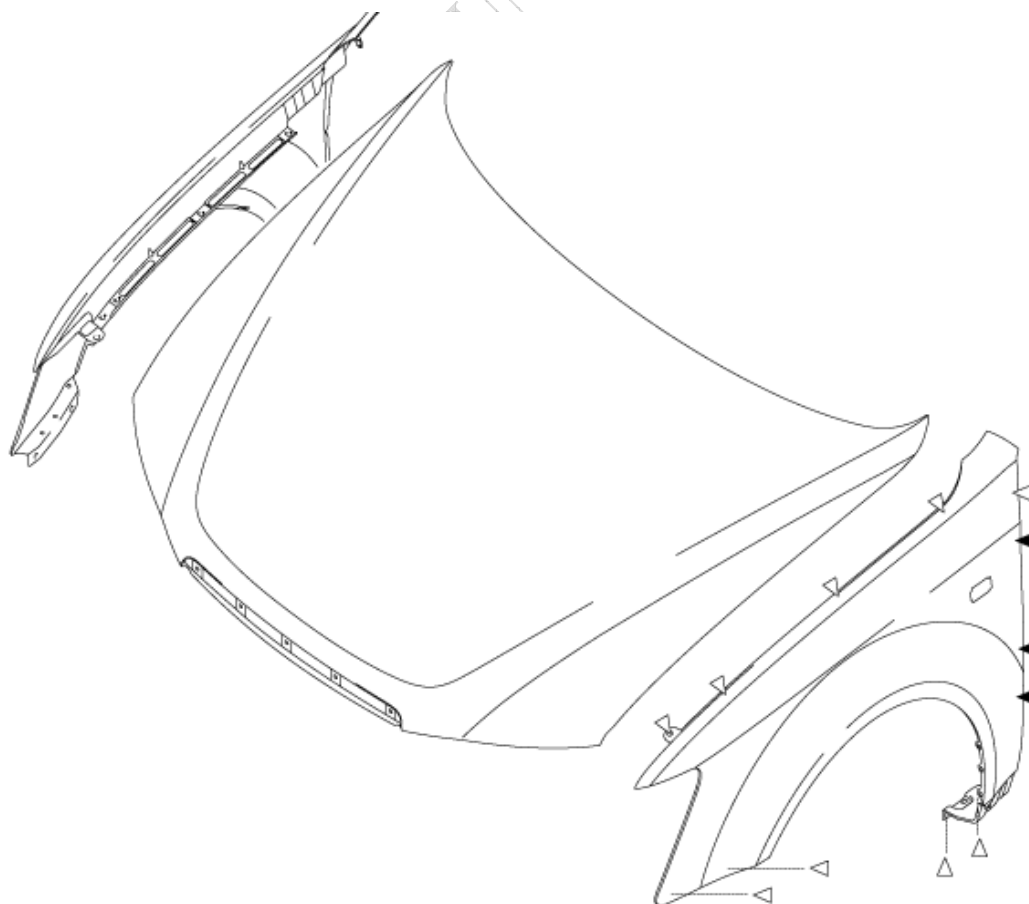

## 结构图

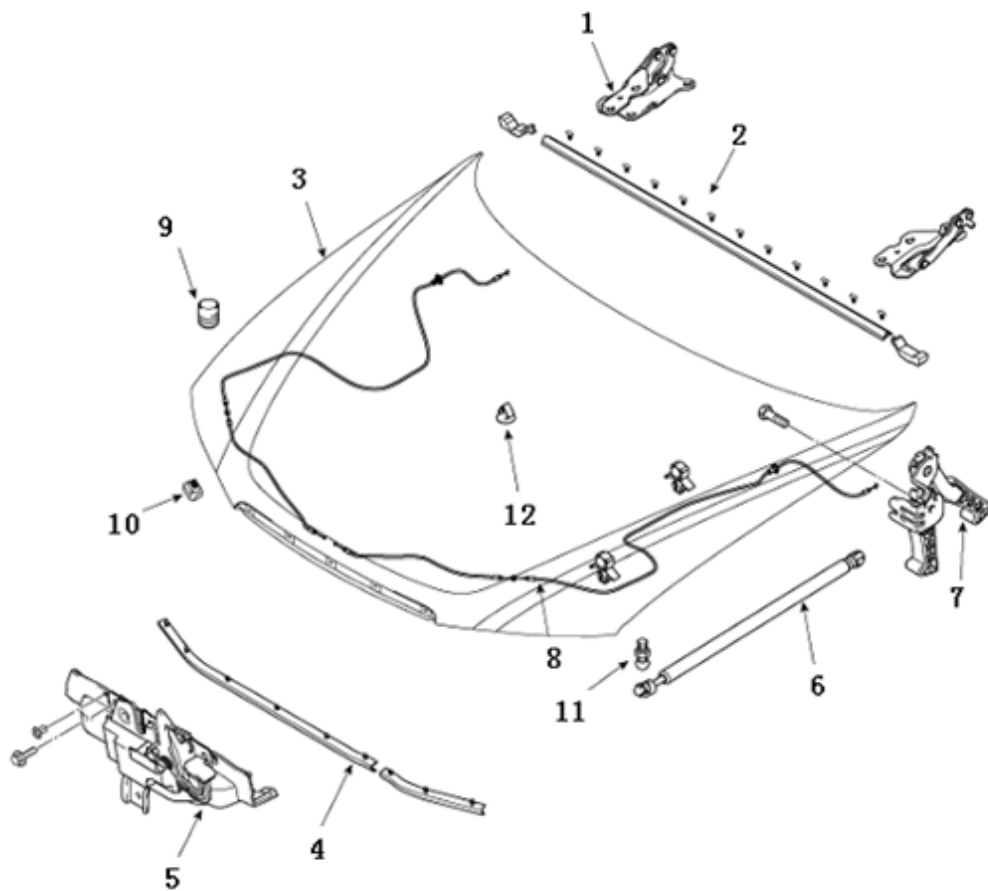

1. 发动机罩铰链	5. 发动机罩保险钩	9. 发动机罩过撞缓冲器
2. 发动机罩密封条	6. 发动机罩升降杆	10. 发动机罩止动缓冲器
3. 发动机罩	7. 发动机罩释放手柄	11. 球节
4. 发动机罩密封条	8. 发动机罩释放拉线	12. 固定卡扣

## 更换

### 发动机罩总成的更换

#### 参考：

- 当拆卸和安装发动机罩时，需要一个助手。
- 注意不要损坏发动机罩和车身。
- 拆卸卡扣时，使用一个卡扣拆卸工具。

- 1) 分离挡风玻璃清洗器喷嘴连接管（A）。
- 2) 松动发动机罩铰链（B）固定螺栓后，拆卸发动机罩（C）。

- 3) 使用螺丝刀 (E) 轻微提起升降杆 (G) 两端的套筒卡扣 (F), 然后从支架 (H) 上拆卸升降杆。
- 4) 按拆卸的相反顺序安装。

**参考:**

- 确认发动机罩是否打开适当并且能牢固锁住。
- 调整发动机罩到正确位置。

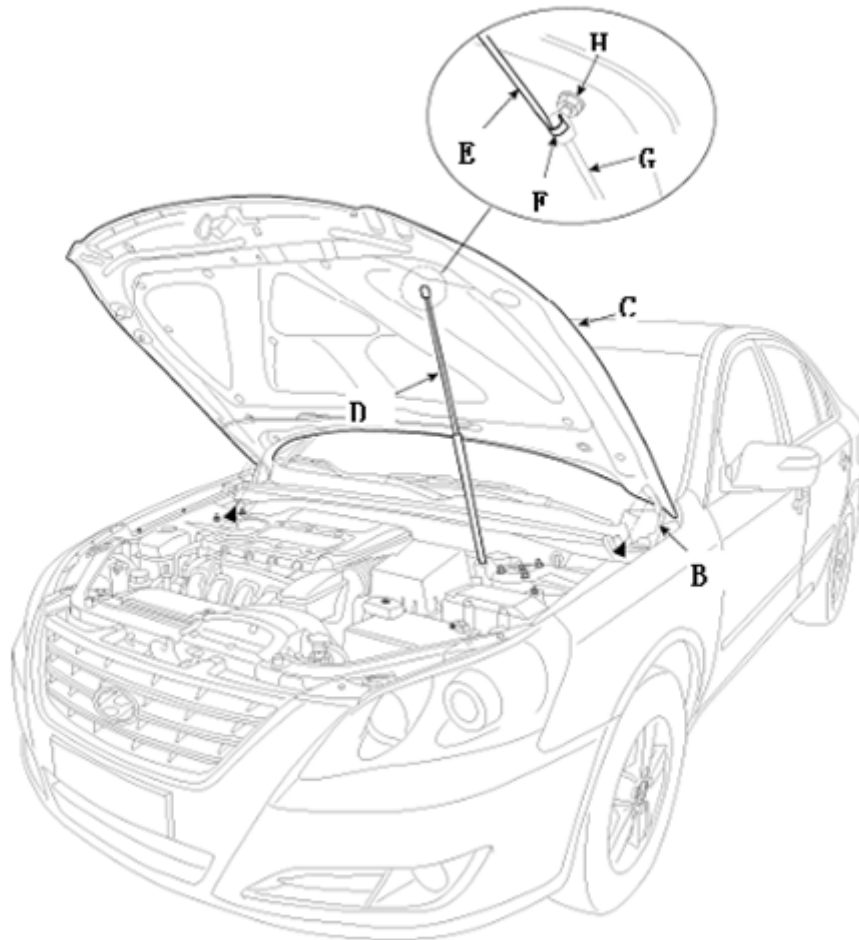

### 发动机罩绝缘垫的更换

- 1) 用卡扣拆卸工具分离卡扣, 然后拆卸发动机罩绝缘垫 (A) 。

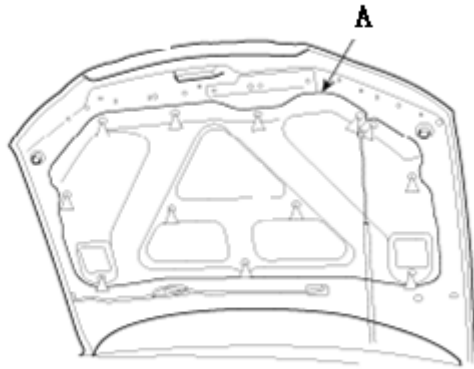

2) 按拆卸的相反顺序安装。

### 发动机罩密封条的更换

- 1) 分离卡扣, 拆卸发动机罩密封条 (A)。  
注意不要刮伤发动机罩。

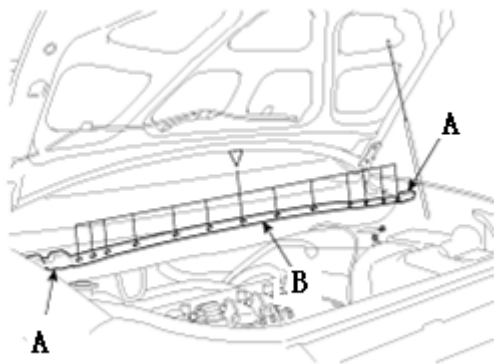

2) 按拆卸的相反顺序安装。

### 发动机罩保险钩的更换

- 1) 拆卸散热器前防护栅 (A)。

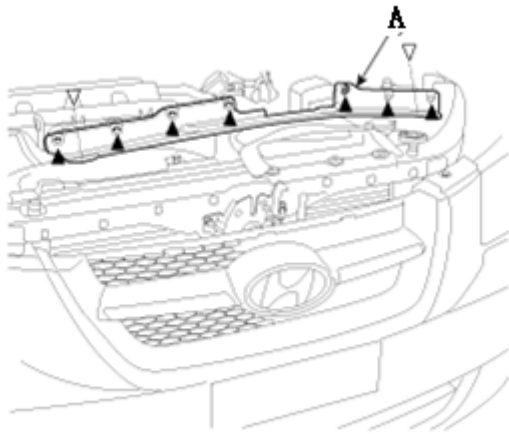

- 2) 拧下发动机保险钩 (A) 的固定螺栓。
- 3) 分离发动机罩保险钩拉线 (B) 并释放拉线 (C) 。

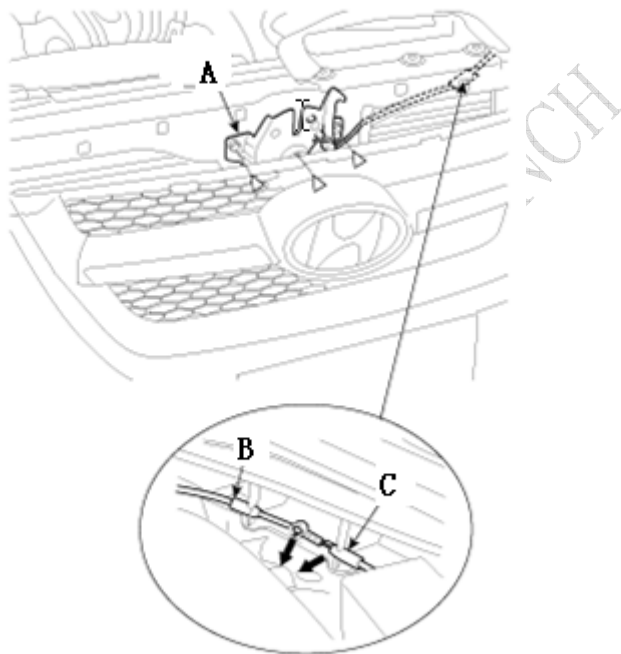

- 4) 按拆卸的相反顺序安装。

**参考：**

- 确认发动机罩保险钩拉线是否连接适当。
- 确认发动机罩是否牢固锁住。

### 发动机罩释放手柄的更换

- 1) 拧下固定螺栓, 然后拆卸发动机罩释放手柄 (A) 。

2) 从发动机罩释放手柄上分离发动机罩保险钩拉线 (B), 小心不要弯曲拉线。

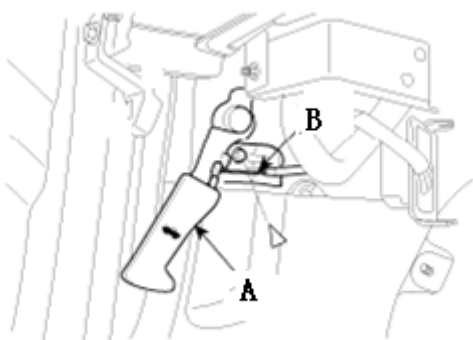

3) 按拆卸的相反顺序安装。

### 调整发动机罩

- 1) 拧松发动机罩铰链 (A) 固定螺栓, 通过上、下或左、右移动发动机罩 (D) 来调整发动机罩。
- 2) 通过转动发动机罩过撞缓冲器 (B) 调整发动机罩高度。
- 3) 拧下发动机罩保险钩 (C) 固定螺栓后, 通过上、下或左、右移动发动机罩保险钩来调整发动机罩保险钩。

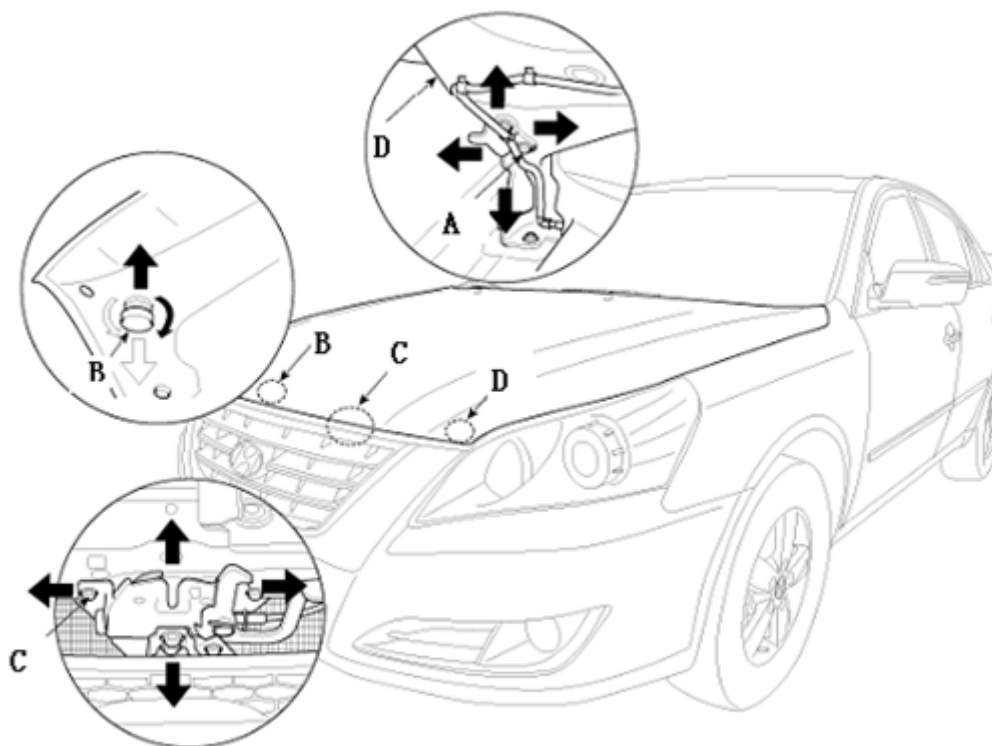



## 结构图

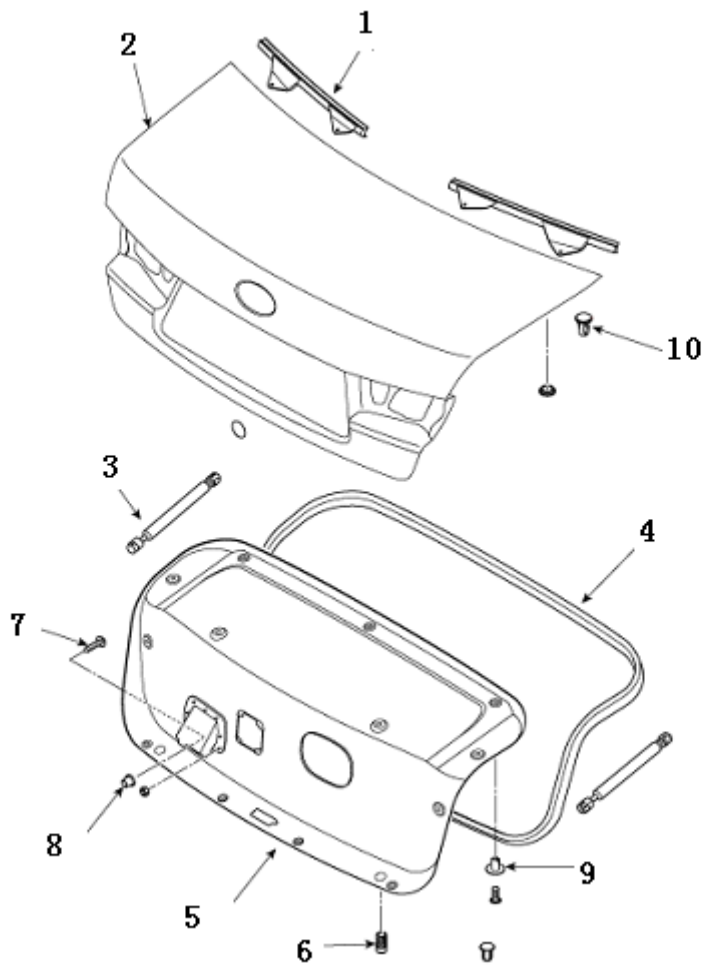

1. 行李箱密封件	4. 行李箱盖密封条	7. 螺钉
2. 行李箱盖	5. 行李箱装饰板	8. 螺钉预紧塞
3. 升降杆	6. 过撞缓冲器	9. 缓冲器盖固定挡圈
		10. 行李箱盖铰链止动卡扣

### 行李箱盖装饰板的更换

- 1) 拆卸行李箱装饰板。
- 2) 按拆卸的相反顺序安装。

### 行李箱盖锁钩的更换

- 1) 拆卸行李箱装饰板。
- 2) 分离钥匙筒 (A)、连接器 (B) 和拉线 (C)。
- 3) 松动固定螺栓后, 拆卸行李箱盖锁钩总成 (D)。

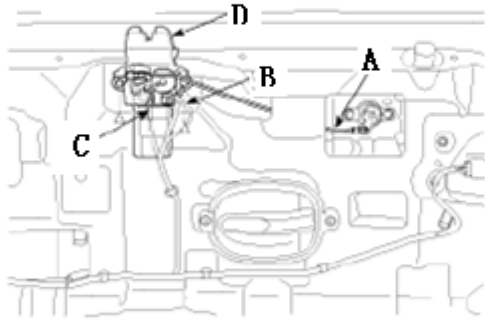

4) 按拆卸的相反顺序安装。

### 行李箱盖内部手柄的更换

- 1) 分离内部手柄拉线 (B)。
- 2) 松动内部手柄固定螺钉后拆卸内部手柄 (A)。

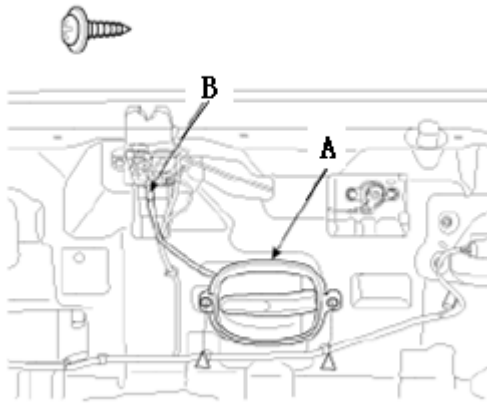

3) 按拆卸的相反顺序安装。

### 行李箱盖密封条的更换

- 1) 拆卸行李箱盖密封条 (A)。

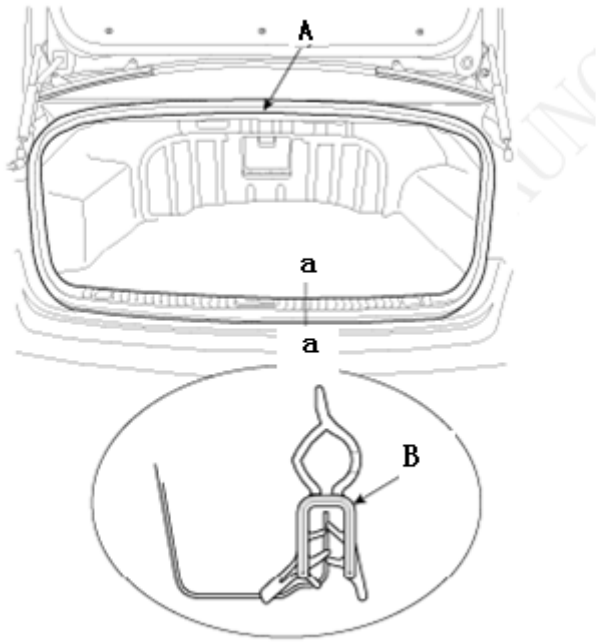

2) 按拆卸的相反顺序安装。

### 行李箱盖密封条的更换

1) 分离卡扣后, 拆卸行李箱盖密封条 (A)。

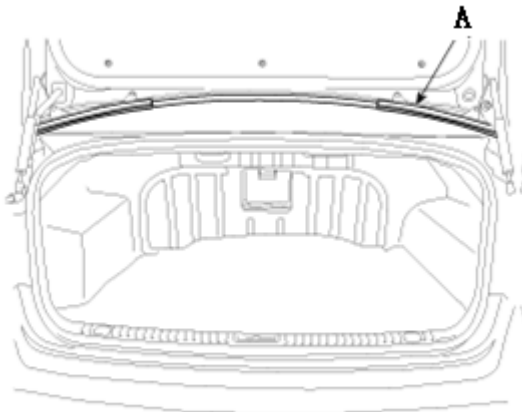

2) 按拆卸的相反顺序安装。

### 钥匙芯的更换

- 1) 拆卸行李箱装饰板。
- 2) 松动固定螺栓后分离连接器 (A)。
- 3) 拆卸钥匙芯 (B)。

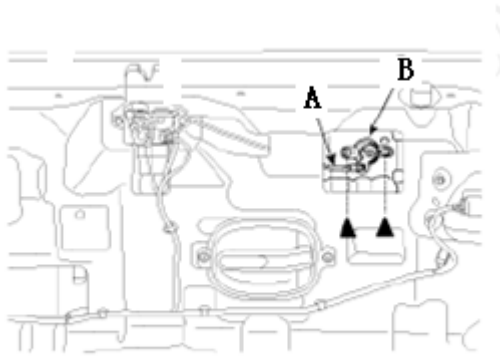

### 行李箱盖升降杆的更换

- 1) 使用螺丝刀 (A) 缓慢举起升降杆 (C) 两端上的套筒卡扣 (B), 然后从支架 (D) 上拆卸升降杆。

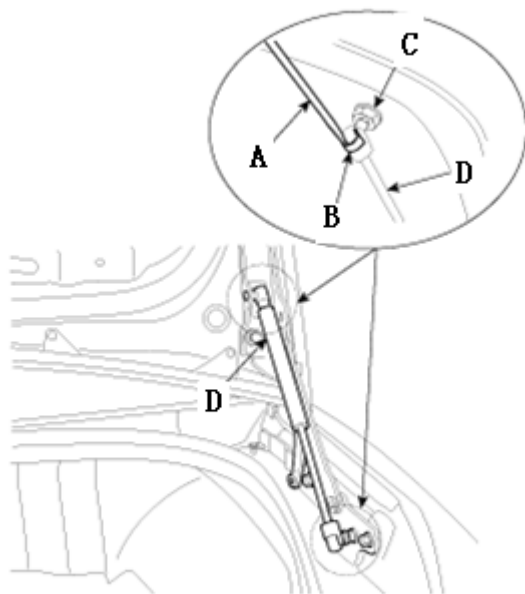

- 2) 把升降杆的套筒推入支架, 进行安装。

### 燃油加油口门的更换

- 1) 松动螺栓后, 拆卸燃油加油口盖 (A) 。

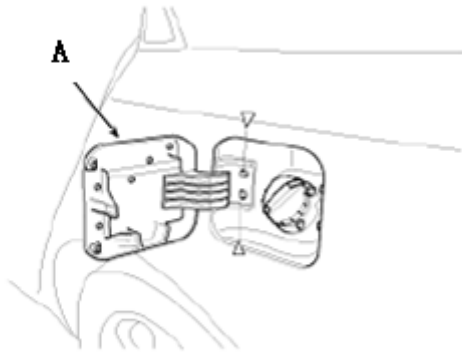

- 2) 按拆卸的相反顺序安装。
- 3) 检查燃油加油口盖 (A) 的装配是否适当, 是否与车身齐平。  
如有必要, 进行调整。

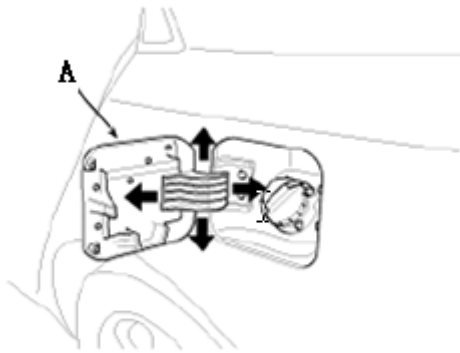

## 调整

- 1) 拧下行李箱盖铰链 (A) 固定螺栓后, 通过上、下或左、右移动铰链来调整行李箱盖 (D)。
- 2) 通过转动行李箱盖过撞缓冲器 (C) 来调整行李箱盖高度。
- 3) 松动行李箱盖锁环 (B) 固定螺栓后, 通过上、下或左、右移动来调整行李箱盖锁环。

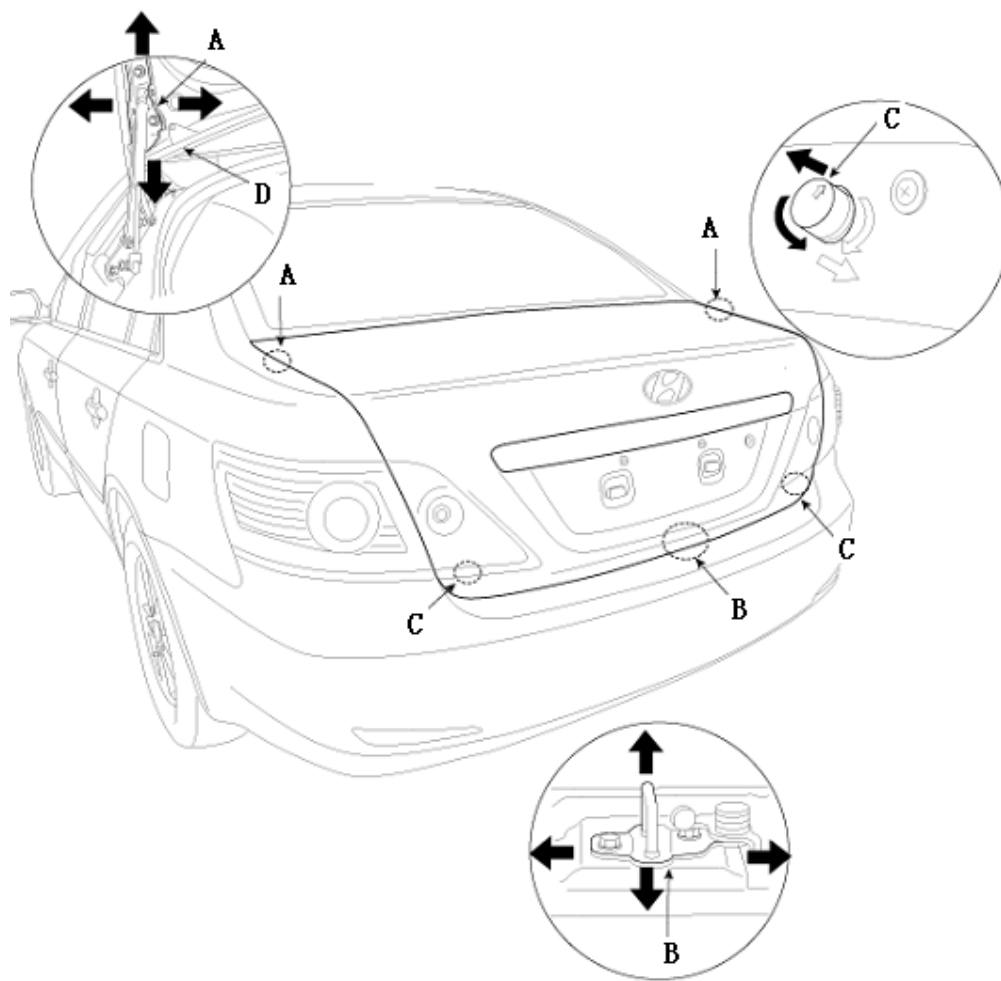

Li

## 结构图

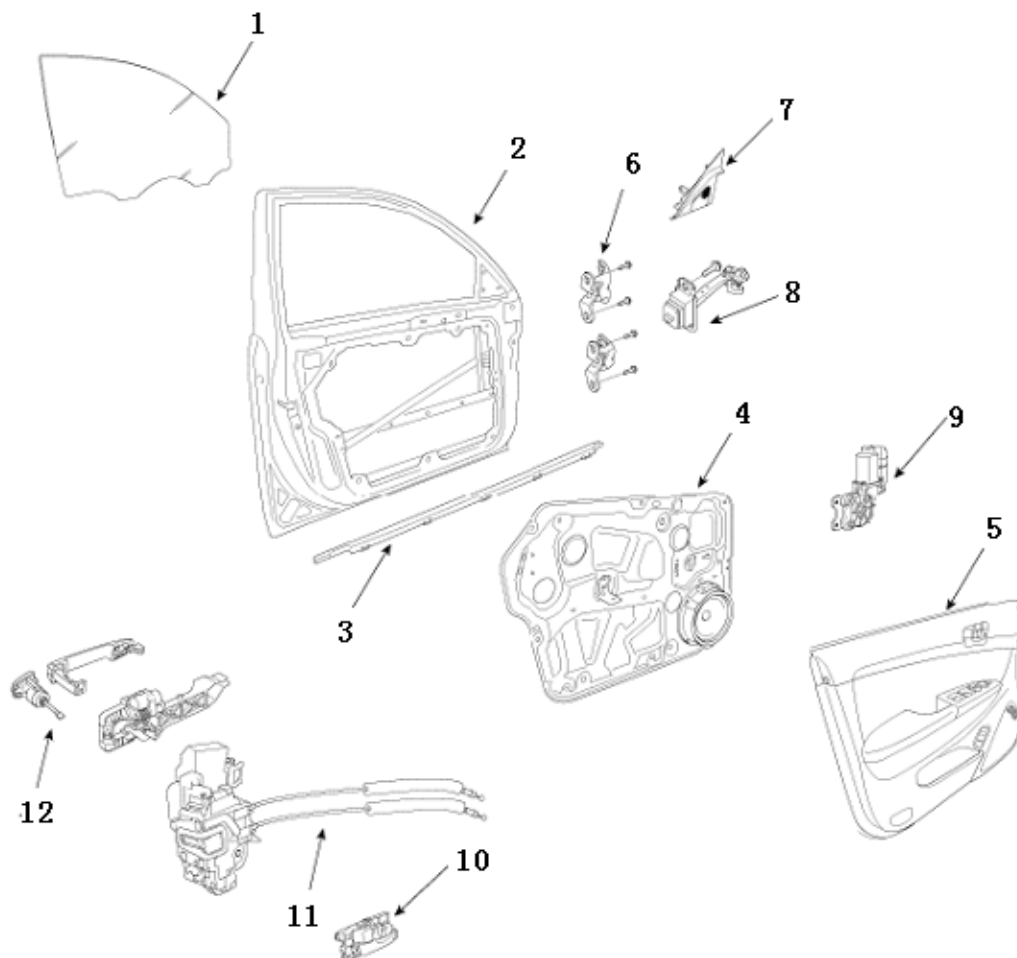

1. 前车门玻璃	5. 前车门装饰板	9. 电动门窗电机
2. 前车门板	6. 车门铰链	10. 内侧手柄
3. 车门防水密封条	7. 扇形内盖	11. 碰锁总成
4. 前车门模块	8. 前车门限位器	12. 钥匙芯

## 故障检修

症状	可能原因	措施
天窗漏水	排泄管污垢沉积	清除排泄管内的污垢
	排泄管堵塞	把空气鼓入排泄管, 清除污垢
	排泄管破裂或移位, 夹损坏或有裂缝	检查管的安装和突缘接触情况
	天窗盖密封条磨损	更换
	天窗盖至车身的间隙过大且密封条安装不当	调整

	密封条安装不当	
天窗周围风噪音	导流板变形或拧下, 主体内的间隙工作	重新拧紧、调整或更换
天窗盖移动时有噪音	导轨上有异物	检查传动拉线和导轨上 是否有异物
	导轨或盖松动	重新固定
电机工作,但天窗 不移动或移动不到位	导轨上有异物	检查传动拉线和导轨上 是否有异物
	电机小齿轮和传动拉线 啮合不正确	检查电机安装是否松动, 小齿轮是否损坏
	电机离合器滑移力下降	调整
	由于天窗失调而导致天窗滑 动阻力增加或天窗与传动拉 线、密封条等发生干涉	调整或更换
天窗全开或全闭 时电机发出的 离合器滑动噪音, 这不是异常噪音	电机小齿轮和传动拉线 啮合不正确	检查小齿轮的安装 情况并重新固定电机
	电机小齿轮轴承损坏或磨损	更换电机总成
	传动拉线磨损或变形	更换
门窗玻璃不能 上下操作	车窗玻璃安装不正确	调整位置
	升降器臂或升降器损坏或故 障	修正或更换
车门不能完全打开或 关闭	车门安装不正确	调整位置
	车门检查总成故障	修正或更换
	车门铰链缺乏润滑脂	涂抹润滑脂
发动机罩不能完全打 开或关闭	锁环与碰锁对齐不当	调整
	发动机罩安装不正确	调整
	发动机罩保险杆高度不正确	调整
挡风玻璃和后窗玻璃 漏水	密封有缺陷	补充密封胶
	玻璃安装框架凸缘有缺陷	修正

## 车门装饰板更换

1) 拆卸扇形内盖 (A)。



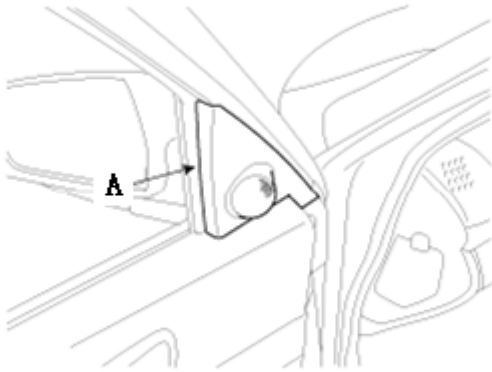

2) 分离扬声器连接器 (A) 。

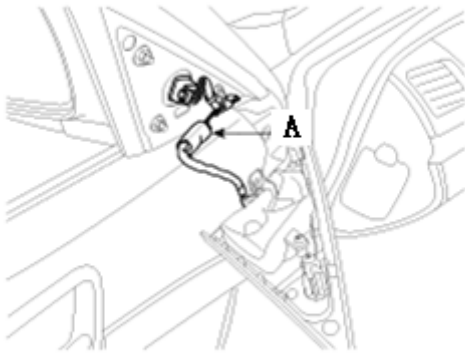

3) 松动固定螺钉后, 拆卸内部手柄盖 (A) 。



4) 拧下车门装饰板 (A) 固定螺钉。释放固定车门装饰板的卡扣, 向上拉动拆卸车门装饰板。

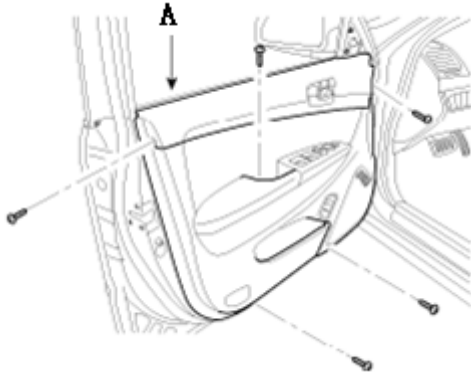

5) 分离连接器 (A) 。

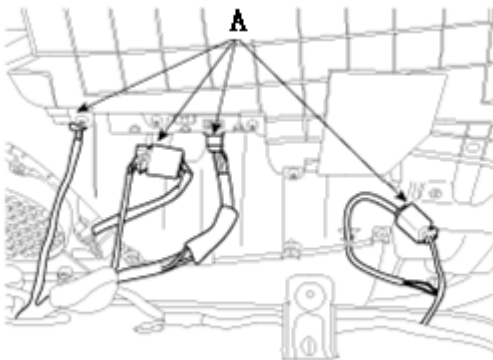

6) 按拆卸的相反顺序安装。

**参考：**

- 确定连接器适当插入并且每个连杆都牢固连接。
- 确认车门是否适当上锁和开启。

## 玻璃的更换

1) 拆卸前车门装饰板。

**参考：**

- 使用车门开关对正固定孔和车门玻璃上的孔。
- 如果可能, 拆卸电机后用手对正孔。

2) 小心移动玻璃 (A) 直到能看到螺栓为止, 然后拧松它们。从玻璃导槽上分离玻璃并通过车窗导槽 (B) 将玻璃拉出。

**注意：** 不要使玻璃掉落及刮伤玻璃表面。

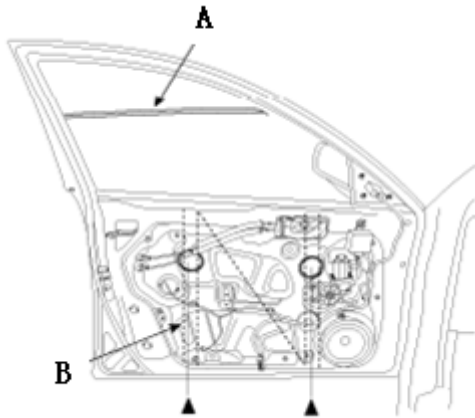

3) 按拆卸的相反顺序安装。

**参考：**

- 上下移动玻璃, 看它移动是否顺畅无阻碍。
- 必要时调整玻璃的位置。

### 电动门窗电机的更换

- 1) 拆卸前车门装饰板。
- 2) 分离连接器 (A) 后拆卸电动门窗电机 (B)。

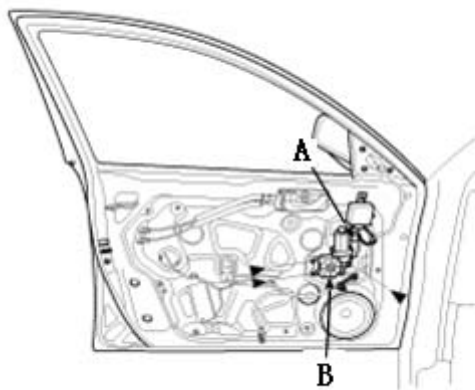

3) 按拆卸的相反顺序安装。

**参考：** 上下移动玻璃, 看它移动是否顺畅无阻碍。

### 外部手柄的更换

- 1) 拆卸下列部件：
  - A) 拆卸前车门装饰板。

- B) 拆卸玻璃
- C) 拆卸内部手柄

2) 分离盖 (A) 后拆卸外部手柄底部 (B)。

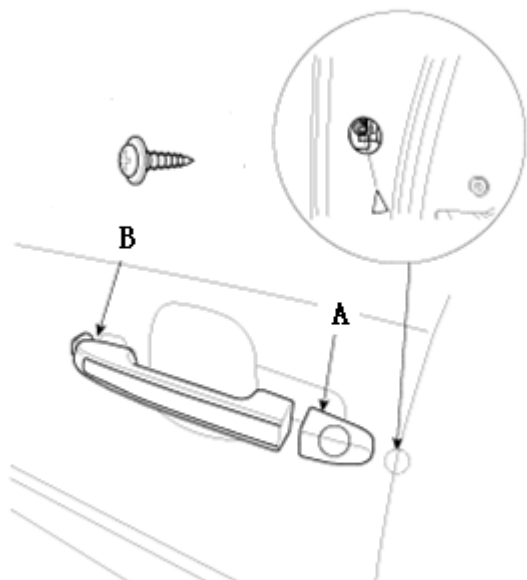

- 3) 拆卸车门模块。
- 4) 按拆卸的相反顺序安装。

### 前车门碰锁的更换

- 1) 拆卸下列部件：
  - A) 拆卸前车门装饰板。
  - B) 拆卸玻璃
  - C) 拆卸内部手柄
  - D) 拆卸车门模块
- 2) 拆卸外部手柄。
- 3) 拆卸外部手柄衬垫 (A)。

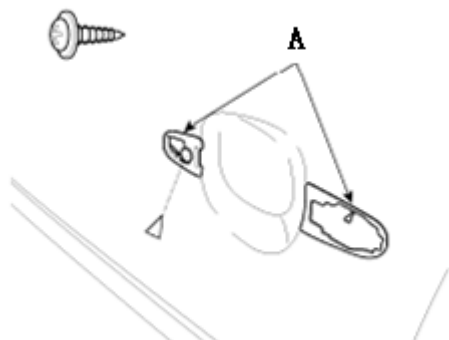

4) 拆卸外部手柄底部 (A) 。

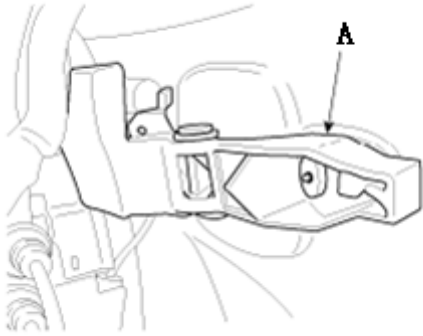

5) 拧下碰锁固定螺栓, 拆卸前车门碰锁 (A) 。

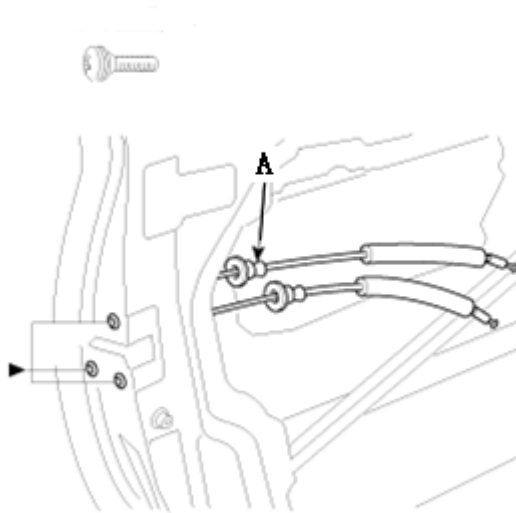

6) 按拆卸的相反顺序安装。

## 前车门模块

- 1) 拆卸前车门装饰板。
- 2) 拆卸玻璃
- 3) 拆卸内部手柄
- 4) 拆卸外部手柄。
- 5) 分离车门模块固定螺栓后拆卸车门模块 (A) 。

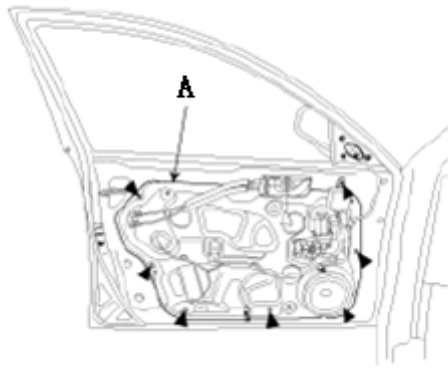

6) 按拆卸的相反顺序安装。

### 内部手柄的更换

- 1) 拆卸前车门装饰板。
- 2) 松动固定螺钉后, 拆卸内部手柄 (A) 。

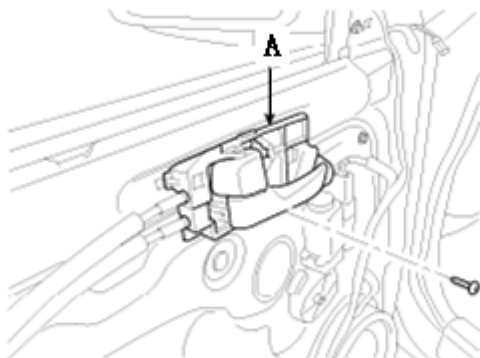

3) 分离锁止拉线 (A) 和内部连接拉线 (B) 。

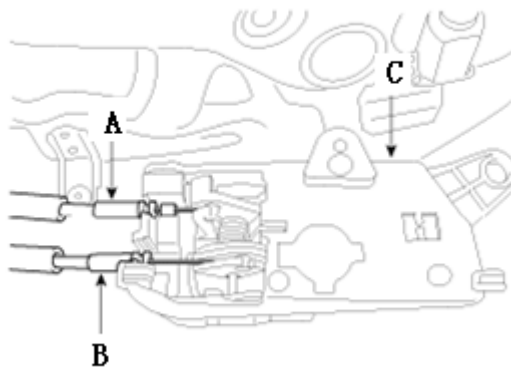

4) 拆卸内部手柄 (C) 。

5) 按拆卸的相反顺序安装。

## 车门防水密封条的更换

- 1) 拆卸前车门装饰板。
- 2) 释放挂钩 (A), 然后拆卸车门防水密封条 (B)。

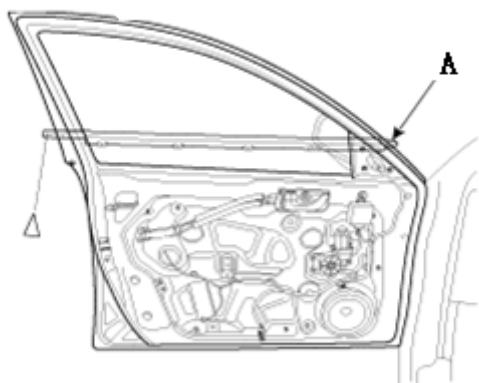

3) 按拆卸的相反顺序安装。

## 玻璃导槽的更换

- 1) 拆卸前车门装饰板。
- 2) 拆卸玻璃
- 3) 从下部拆卸玻璃导槽 (A)。

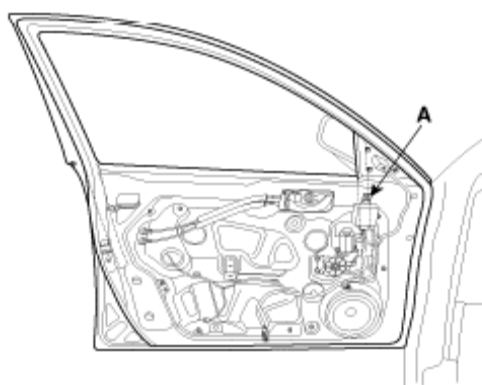

4) 按拆卸的相反顺序安装。

## 车身密封条的更换

- 1) 分离卡扣, 然后拆卸车身密封条 (A)。

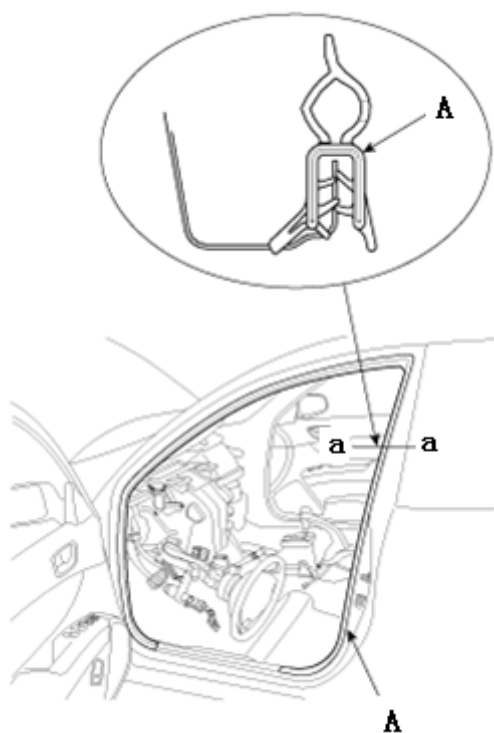

2) 按拆卸的相反顺序安装。

## 玻璃的调整

检查玻璃导槽是否损坏或变形, 必要时更换。

1) 拆卸下列部件:

A) 扇形盖

B) 车门装饰板

2) 小心移动玻璃 (A) 直到看到玻璃固定螺栓 (B) 为止, 然后松动它们。

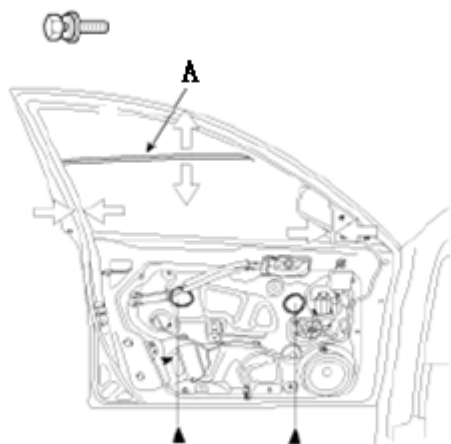

3) 对着槽 (C) 推压玻璃 (A), 然后拧紧玻璃固定螺栓。

4) 检查玻璃是否平滑移动。



- 5) 充分升起玻璃, 检查间隙。  
检查玻璃是否严密地与玻璃导槽吻合。
- 6) 检查漏水情况。如图示在车顶和密封区域上泼水并注意下列情况:
  - A) 使用一根12mm (1/2in.) 直径的软管 (A)。
  - B) 如 (B) 所示调整水流速度。
  - C) 禁止使用水枪。
  - D) 保持软管距车门 (C) 约300mm (12in.)。

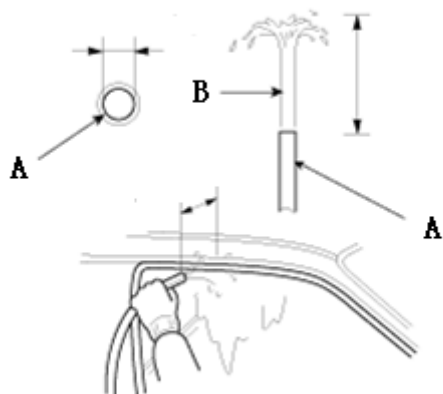

## 车门锁环的调整

确认车门锁环牢固且没有受到撞击。如有必要, 调整锁环 (A): 固定锁环螺母。可顺利地向上、下或向内、外调整锁环。

- 1) 松动螺钉 (B), 然后在车身和锁环之间塞一条毛巾。

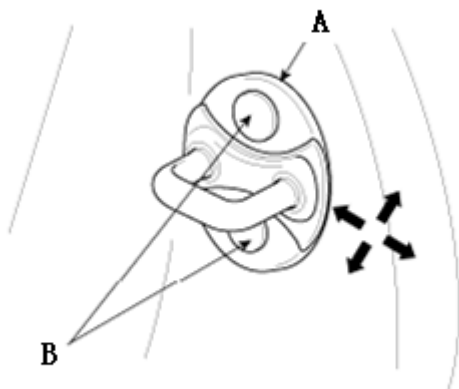

- 2) 轻轻拧紧螺钉。
- 3) 用毛巾包住锁环, 然后用塑料锤敲击锁环以便调整锁环。

- 不要用力敲击锁环。
- 4) 拧松螺钉并取下毛巾。
  - 5) 轻轻拧紧螺钉。
  - 6) 向外抓住外部手柄,朝车身方向推车门以便确认锁环适当吻合。如果车门锁环适当,拧紧螺钉并重新检查。

## 车门位置的调整

**参考:** 安装车门后,检查是否与车身适当齐平,然后检查车门前、后和车底部、车门边缘和车身之间的间隙是否相等。检查车门和车身边缘是否平行。调整前,更换固定螺栓。

- 1) 调整车门时,将车辆停放在坚固、平坦的地面上。
- 2) 调整铰链(A):
  - A) 轻轻松动车门固定螺栓(B),向内、外移动车门直到车门与车身齐平。
  - B) 轻轻拧松铰链固定螺栓(C),并向后或向前、向上或向下移动车门,按需要获得相等间隙。
  - C) 在千斤顶(E)上放置一条毛巾(D),以防止调整车门时损坏车门。
- 3) 检查车门和车身边缘是否平行。

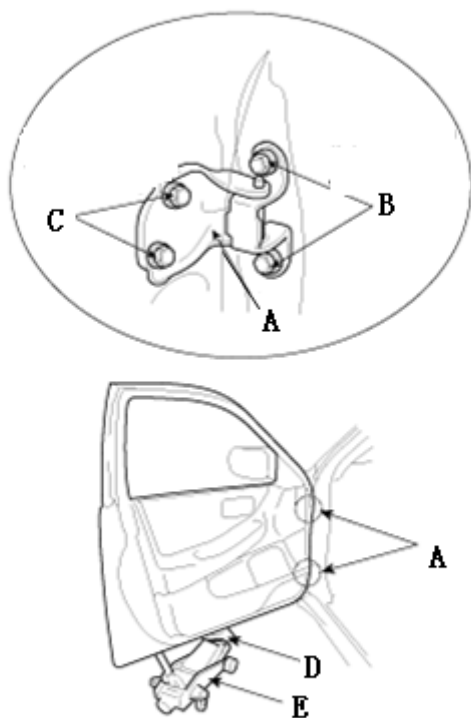

- 4) 润滑箭头所示的铰链销轴部分。

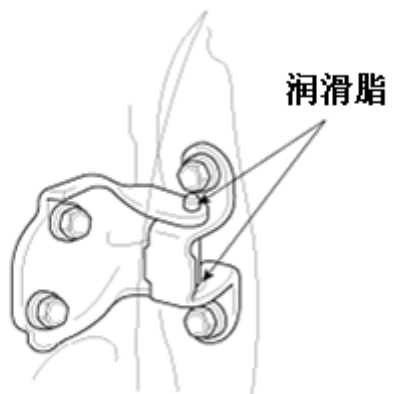

5) 检查是否漏水。

### 结构图

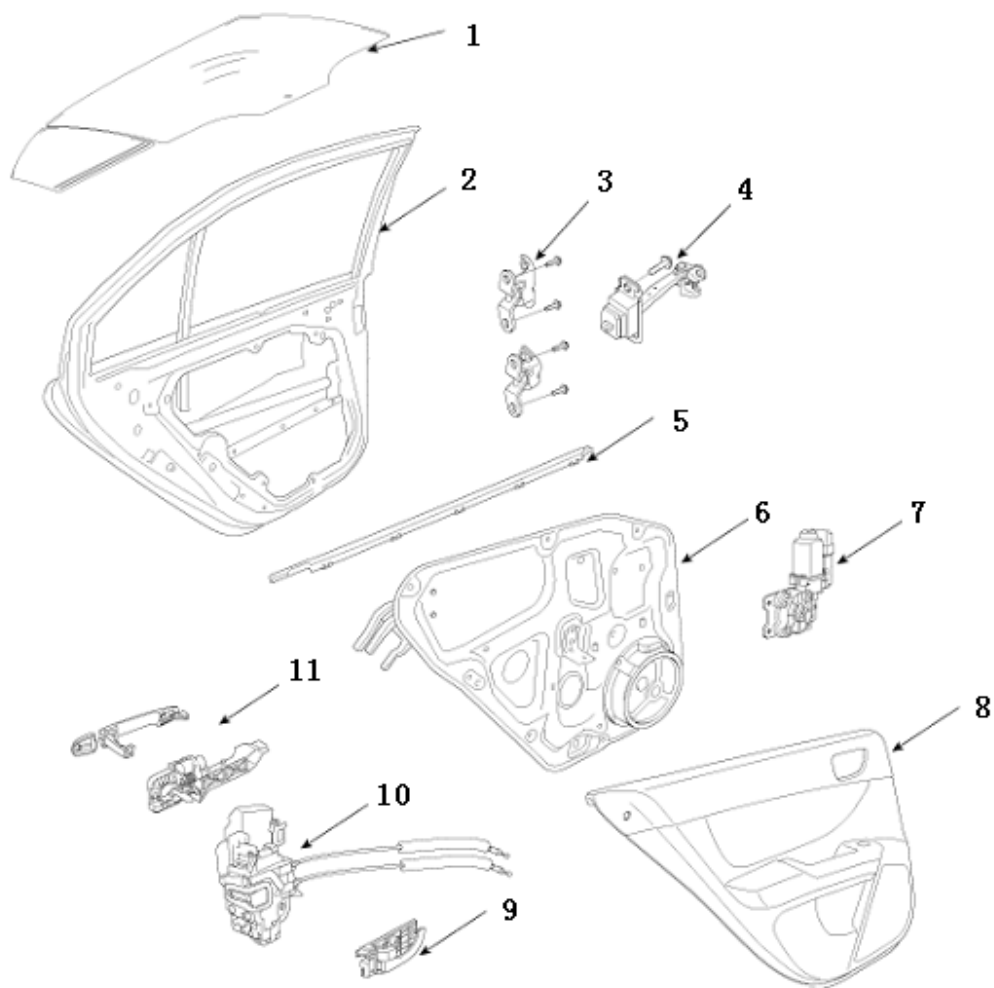

1. 车门玻璃	5. 车门防水密封条	9. 内侧手柄
2. 后车门板	6. 车门模块	10. 碰锁总成
3. 车门铰链	7. 电动门窗电机	11. 外侧手柄
4. 车门限位器	8. 车门装饰板	

## 车门装饰板更换

### 参考:

- 注意不要刮伤车门装饰条和其他部件。
- 戴上手套保护双手。

1) 松动固定螺钉后, 拆卸内部手柄盖 (A) 。

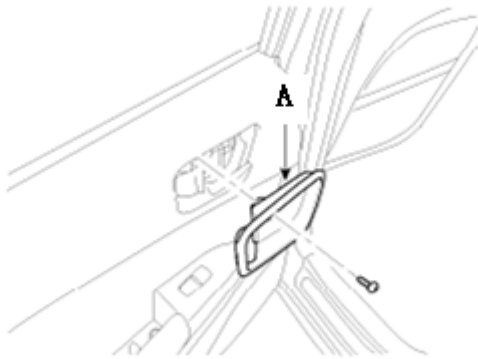

2) 拧下车门装饰板 (A) 固定螺钉。释放固定车门装饰板的卡扣, 向上拉动拆卸车门装饰板。

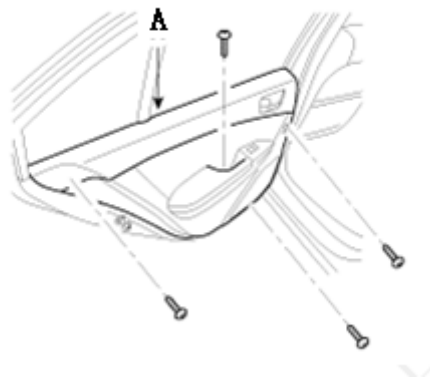

3) 分离连接器 (A) 。

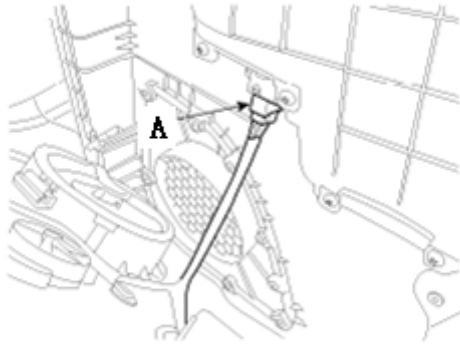

4) 按拆卸的相反顺序安装。

#### 参考:

- 确定连接器适当插入并且每个连杆都牢固连接。
- 确认车门是否适当上锁和开启。

## 玻璃的更换

- 1) 拆下后车门装饰板。
- 2) 小心移动玻璃 (A) 直到能看到螺栓为止, 然后拧松它们。从玻璃导槽上分离玻璃并通过车窗导槽 (B) 将玻璃拉出。  
注意不要使玻璃掉落及刮伤玻璃表面。

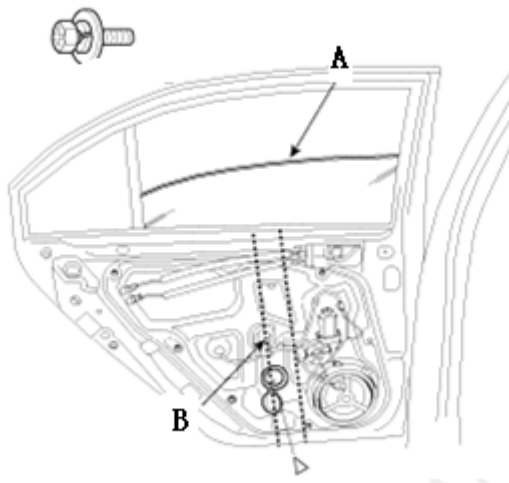

3) 按拆卸的相反顺序安装。

## 电动门窗电机的更换

- 1) 拆下后车门装饰板。
- 2) 分离连接器 (A) 后拆卸电动门窗电机 (B)。

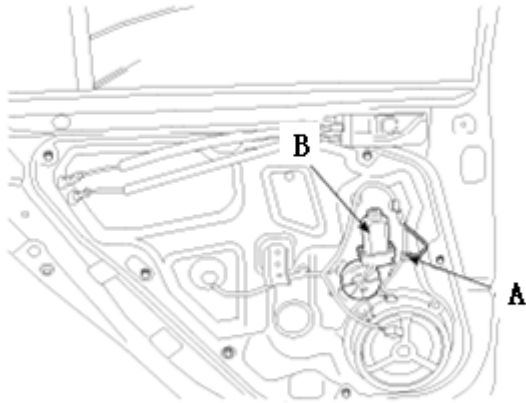

3) 按拆卸的相反顺序安装。

### 外部手柄的更换

- 1) 拆下后车门装饰板。
- 2) 拆卸玻璃
- 3) 拆卸内部手柄
- 4) 分离盖 (A) 后拆卸外部手柄底部 (B)。

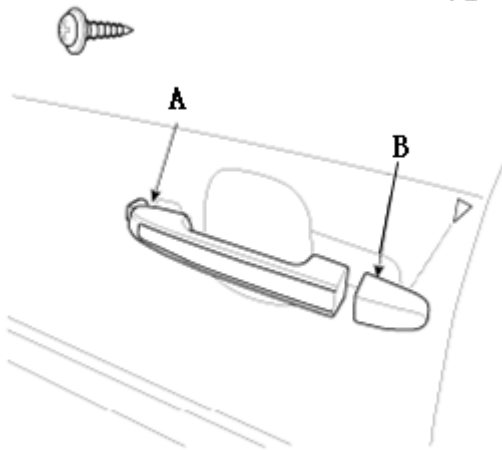

- 5) 拆卸后车门模块。
- 6) 按拆卸的相反顺序安装。

### 后车门锁钩的更换

- 1) 拆下后车门装饰板。
- 2) 拆卸玻璃
- 3) 拆卸内部手柄

- 4) 拆卸车门模块
- 5) 拆卸外部手柄。
- 6) 拆卸外部手柄衬垫 (A) 。

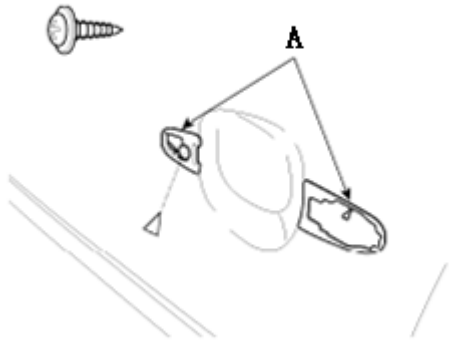

- 7) 拆卸外部手柄底部 (A) 。

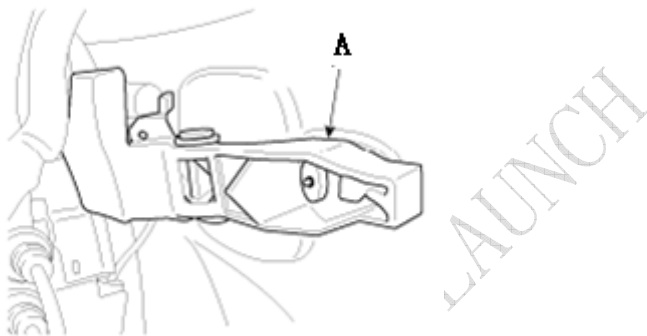

- 8) 拧下碰锁固定螺栓后拆卸后车门碰锁 (A) 。

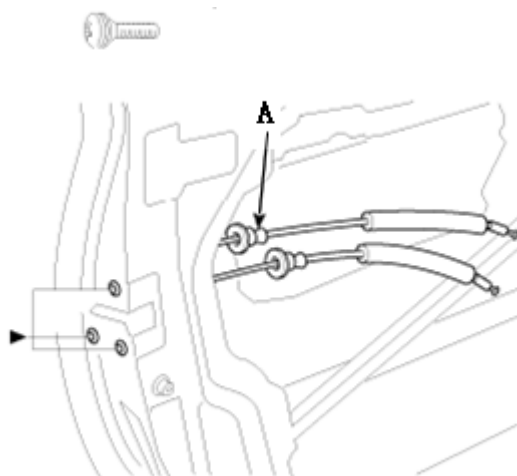

- 9) 按拆卸的相反顺序安装。

## 后车门模块的更换

- 1) 拆下后车门装饰板。
- 2) 拆卸玻璃
- 3) 拆卸内部手柄
- 4) 拆卸外部手柄。
- 5) 分离车门模块固定螺栓后拆卸车门模块 (A) 。

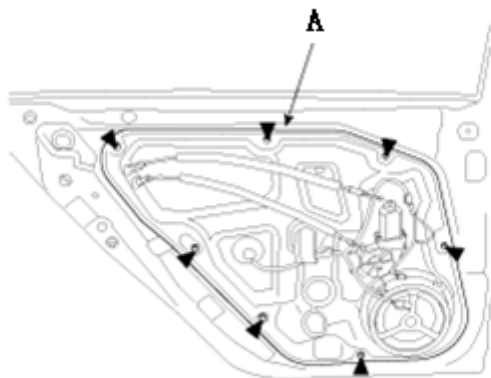

- 6) 按拆卸的相反顺序安装。

## 内部手柄的更换

- 1) 拆卸前车门装饰板。
- 2) 松动固定螺钉后, 拆卸内部手柄 (A) 。

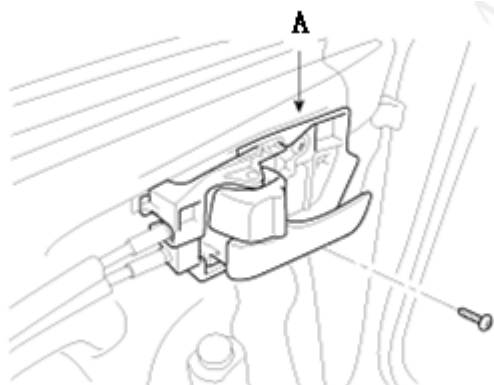

- 3) 分离锁止拉线 (A) 和内部连接拉线 (B) 。
- 4) 拆卸内部手柄 (C) 。



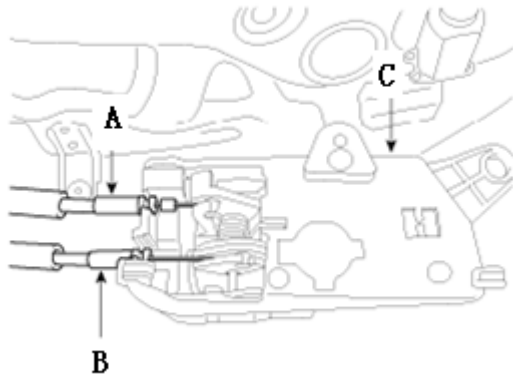

5) 按拆卸的相反顺序安装。

### 玻璃导槽的更换

- 1) 拆下后车门装饰板。
- 2) 拆卸玻璃
- 3) 从下部拆卸玻璃导槽 (A) 。

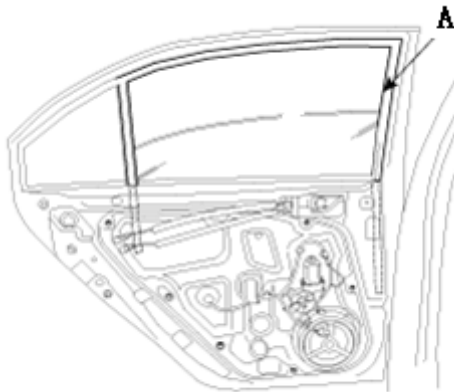

4) 按拆卸的相反顺序安装。

### 车身密封条的更换

- 1) 分离卡扣, 然后拆卸车身密封条 (A) 。

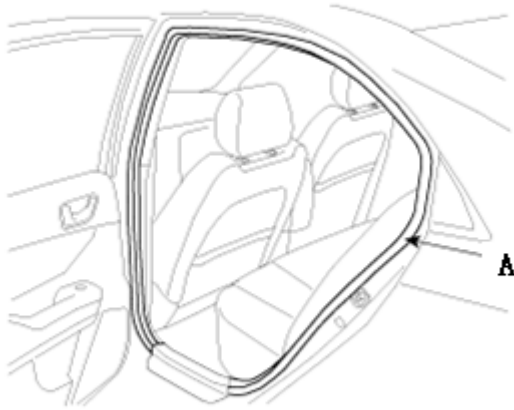

2) 按拆卸的相反顺序安装。

### 玻璃的调整

1) 拆卸下列部件:

A) 车门装饰板

2) 小心移动玻璃 (A) 直到看到玻璃固定螺栓 (B) 为止, 然后松动它们。

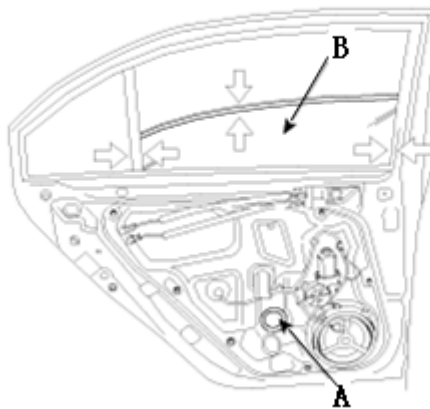

3) 对着槽 (C) 推压玻璃 (A), 然后拧紧玻璃固定螺栓。

4) 检查玻璃是否平滑移动。

5) 充分升起玻璃, 检查间隙。

检查玻璃是否严密地与玻璃导槽吻合。

6) 检查漏水情况。如图示在车顶和密封区域上泼水并注意下列情况:

A) 使用一根12mm (1/2in.) 直径的软管 (A)。

B) 如 (B) 所示调整水流速度。

C) 禁止使用水枪。

D) 保持软管距车门 (C) 约300mm (12in.)。

## 车门锁环的调整

1) 松动螺钉 (B), 然后在车身和锁环之间塞一条毛巾。

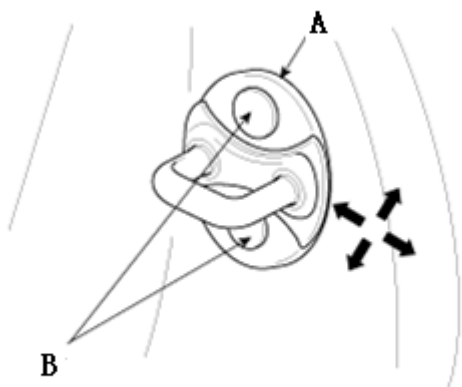

- 2) 轻轻拧紧螺钉。
- 3) 用毛巾包住锁环, 然后用塑料锤敲击锁环以便调整锁环。  
不要用力敲击锁环。
- 4) 拧松螺钉并取下毛巾。
- 5) 轻轻拧紧螺钉。
- 6) 向外抓住外部手柄, 朝车身方向推车门以便确认锁环适当吻合。如果车门锁环适当, 拧紧螺钉并重新检查。

## 车门位置的调整

### 参考:

安装车门后, 检查是否与车身适当齐平, 然后检查车门前、后和车底部、车门边缘和车身之间的间隙是否相等。检查车门和车身边缘是否平行。调整前, 更换固定螺栓。

- 1) 调整车门时, 将车辆停放在坚固、平坦的地面上。
- 2) 调整铰链 (A):
  - A) 轻轻松动车门固定螺栓 (B), 向内、外移动车门直到车门与车身齐平。
  - B) 轻轻拧松铰链固定螺栓 (C), 并向后或向前、向上或向下移动车门, 按需要获得相等间隙。
  - C) 在千斤顶 (E) 上放置一条毛巾 (D), 以防止调整车门时损坏车门。
- 3) 检查车门和车身边缘是否平行。

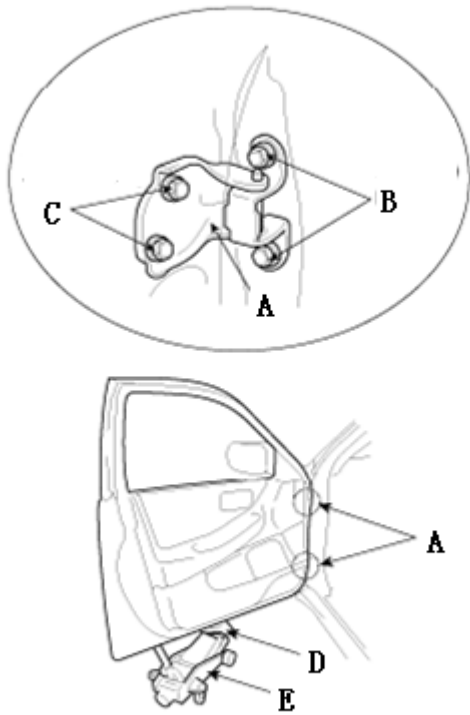

4) 润滑箭头所示的铰链销轴部分。

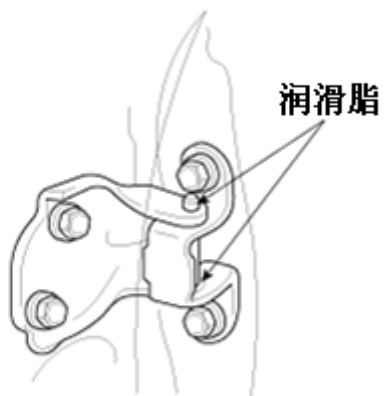

5) 检查是否漏水。

更换

前挡泥板和轮罩的更换

1) 拆卸轮罩 (A) 。

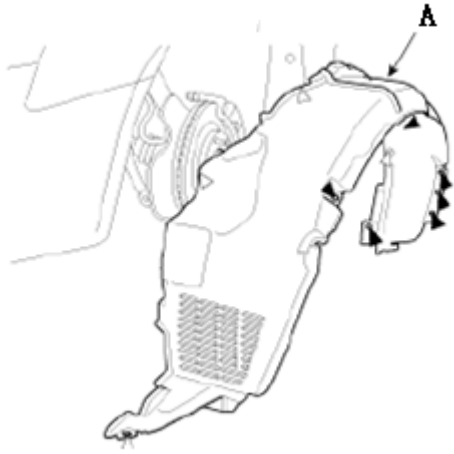

2) 按拆卸的相反顺序安装。

### 后挡泥板和轮罩的更换

1) 拆卸轮罩 (A) 。

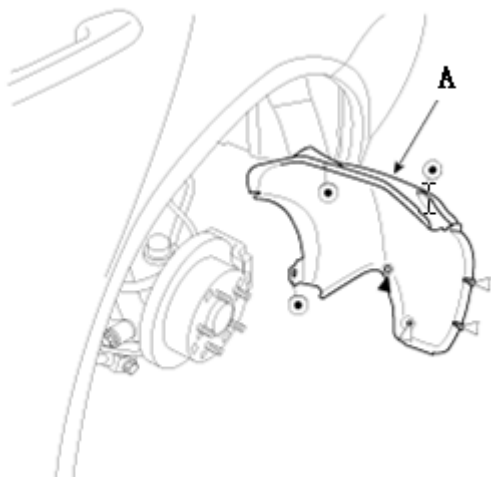

2) 按拆卸的相反顺序安装。

## 侧面装饰条和侧车门槛板的更换

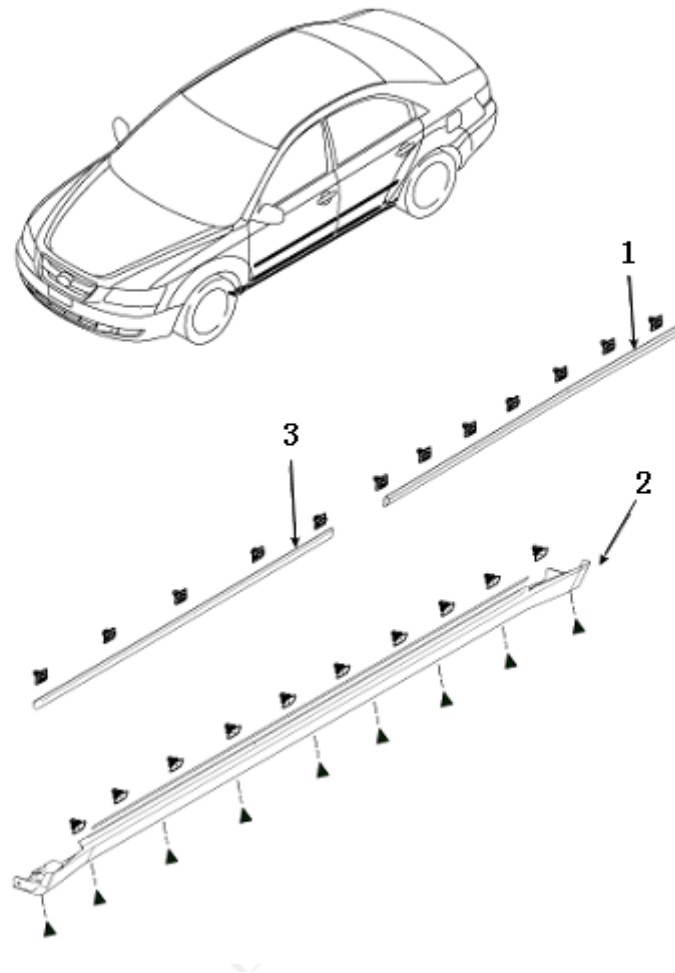

1. 后车门装饰条	3. 前车门装饰条
2. 侧面密封装饰条	

## 散热器格栅的更换

- 1) 打开发动机盖。
- 2) 拆卸散热器下盖 (A) 。

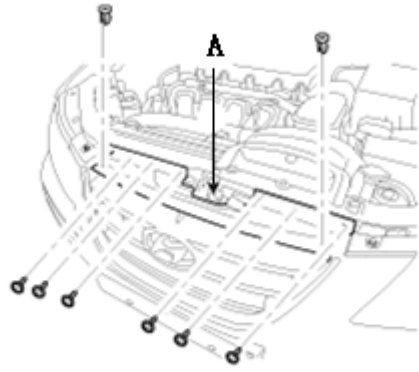

3) 松动固定螺钉后, 拆卸散热器格栅 (A) 。

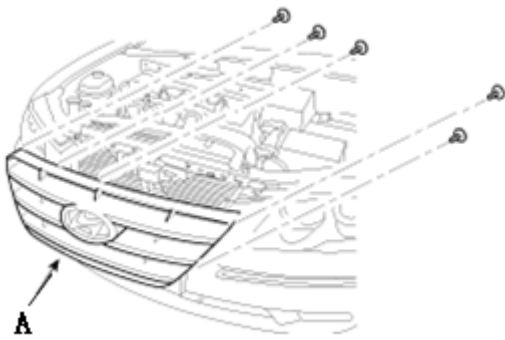

4) 按拆卸的相反顺序安装。

## 结构图

室外后视镜

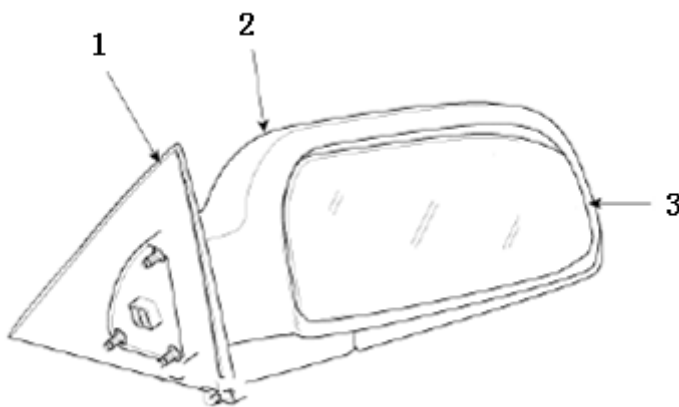

## 室内后视镜

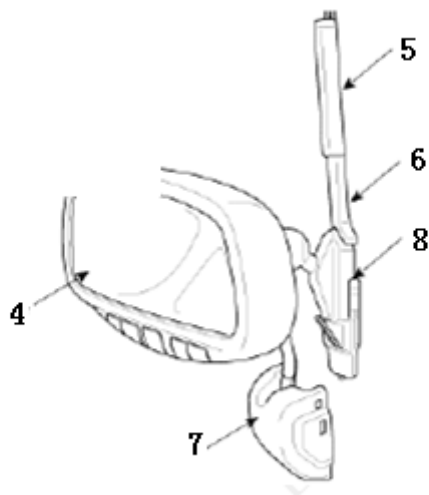

1. 基座	4. 后视镜	7. 盖
2. 壳	5. 室内链接导线盖	8. 基座
3. 后视镜	6. 室内链接导线	

## 更换

## 室外后视镜的更换

1) 拆卸扇形内盖 (A), 然后分离连接器 (B)。

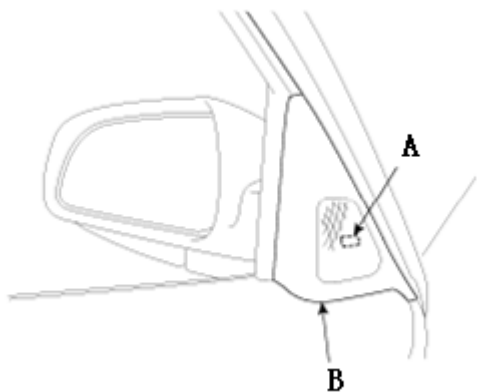

2) 分离连接器 (A) 后, 拆卸室外后视镜 (B)。



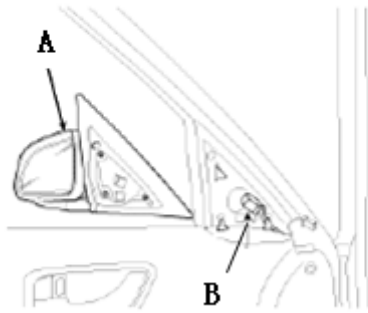

3) 按拆卸的相反顺序安装。

### ECM 后视镜的更换

1) 拆卸连接器 (A) 和盖 (B,C) 。

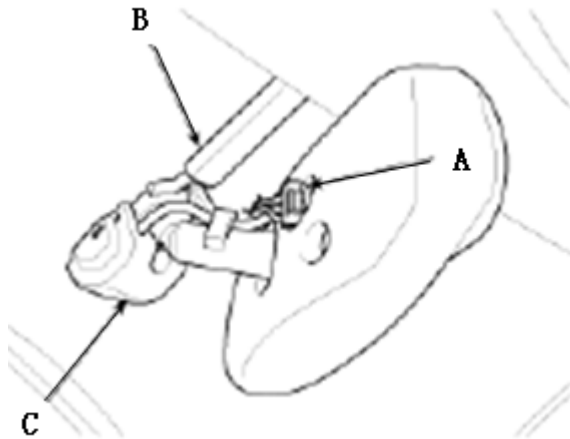

2) 松动固定螺钉, 推动 ECM 后视镜基座直到拆卸ECM后视镜总成 (A) 为止。

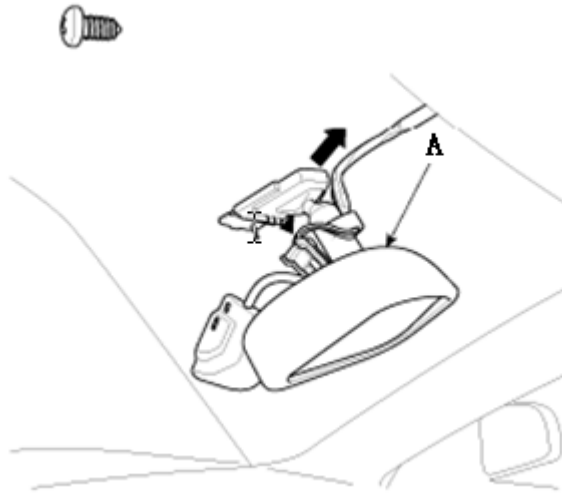

3) 按拆卸的相反顺序安装。

### 结构图

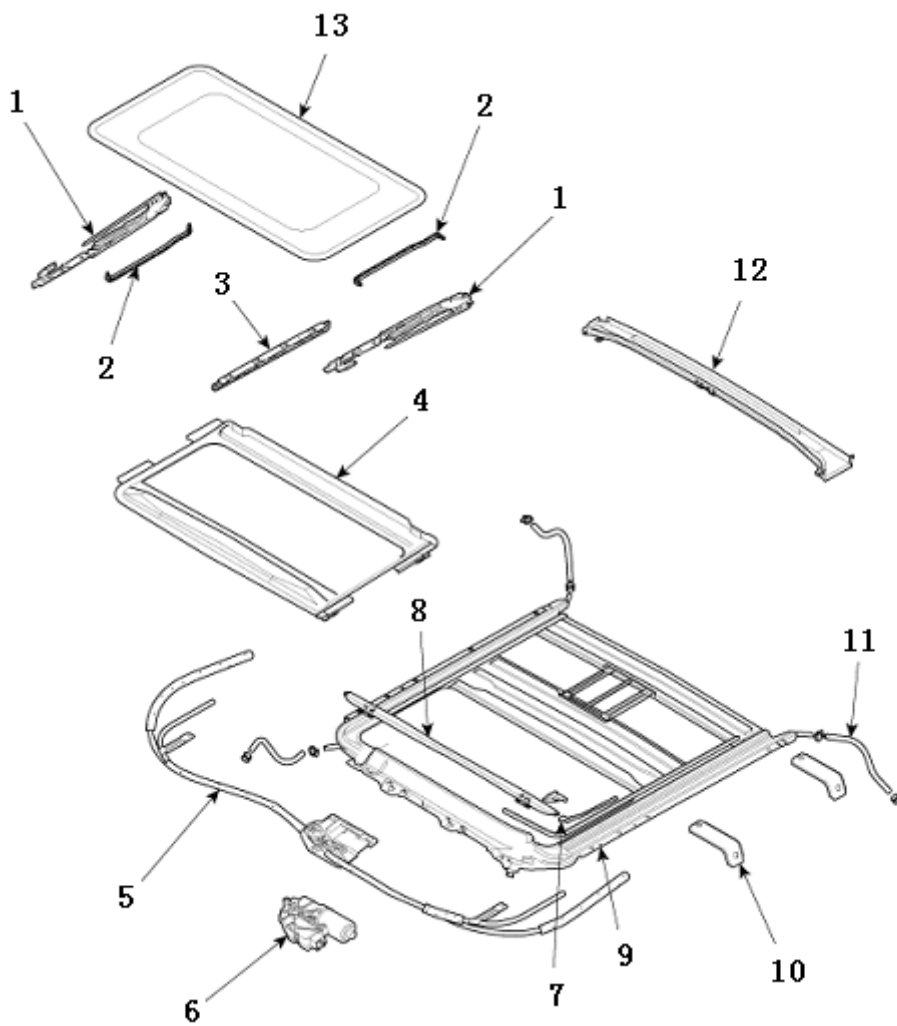

1. 导轨总成	6. 电机	11. 排水管
2. 流水连管	7. 偏转板连杆	12. 水槽
3. 装饰盖	8. 偏转板	13. 玻璃
4. 遮阳板	9. 框架	
5. 钢索总成	10. 副支架	

## 更换

### 玻璃的更换

1) 拆卸两个装饰盖 (A)。

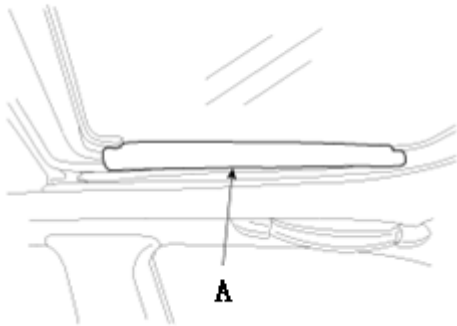

2) 通过向上提起玻璃来拆卸玻璃 (A)。

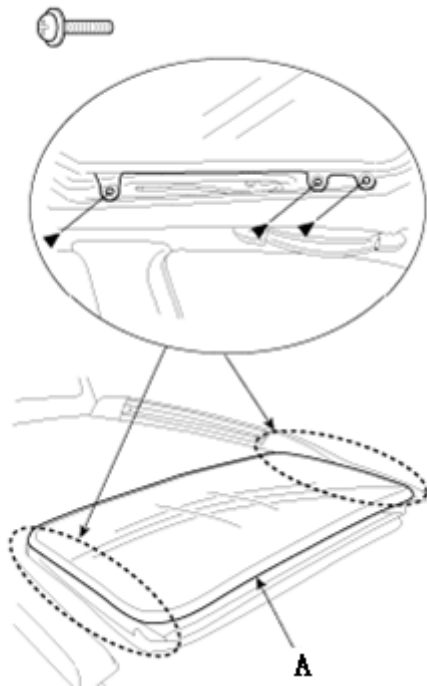

## 电机的更换

- 1) 拆卸车顶控制台。  
拆卸电机时, 确认导轨是否关闭。
- 2) 分离电机连接器 (A), 拧下螺钉, 然后拆卸电机 (B)。

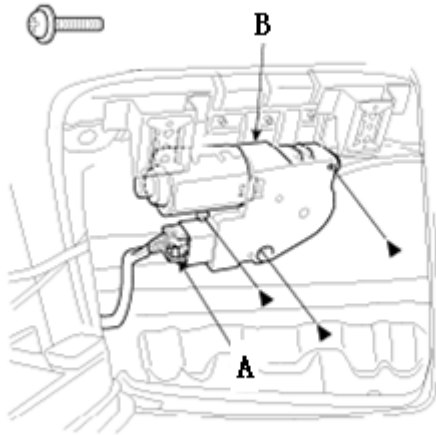

- 3) 按拆卸的相反顺序安装。

## 偏转板的更换

- 1) 完全打开玻璃。
- 2) 从框架 (B) 上分离偏转板连杆 (A), 然后拆卸偏转板 (C)。

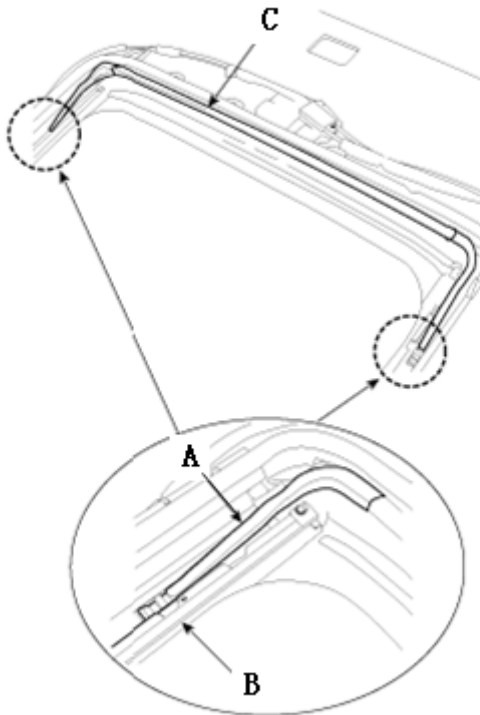

3) 按拆卸的相反顺序安装。

## 天窗总成的更换

1) 拆卸下列部件。

- A) 前车门防磨装饰条
- B) 前、中央和后立柱装饰条
- C) 车顶内衬
- D) 天窗玻璃

2) 分离排水管 (A) 。

3) 拧下装配螺栓和螺母，拆卸天窗总成 (B) 。

4) 按拆卸的相反顺序安装。

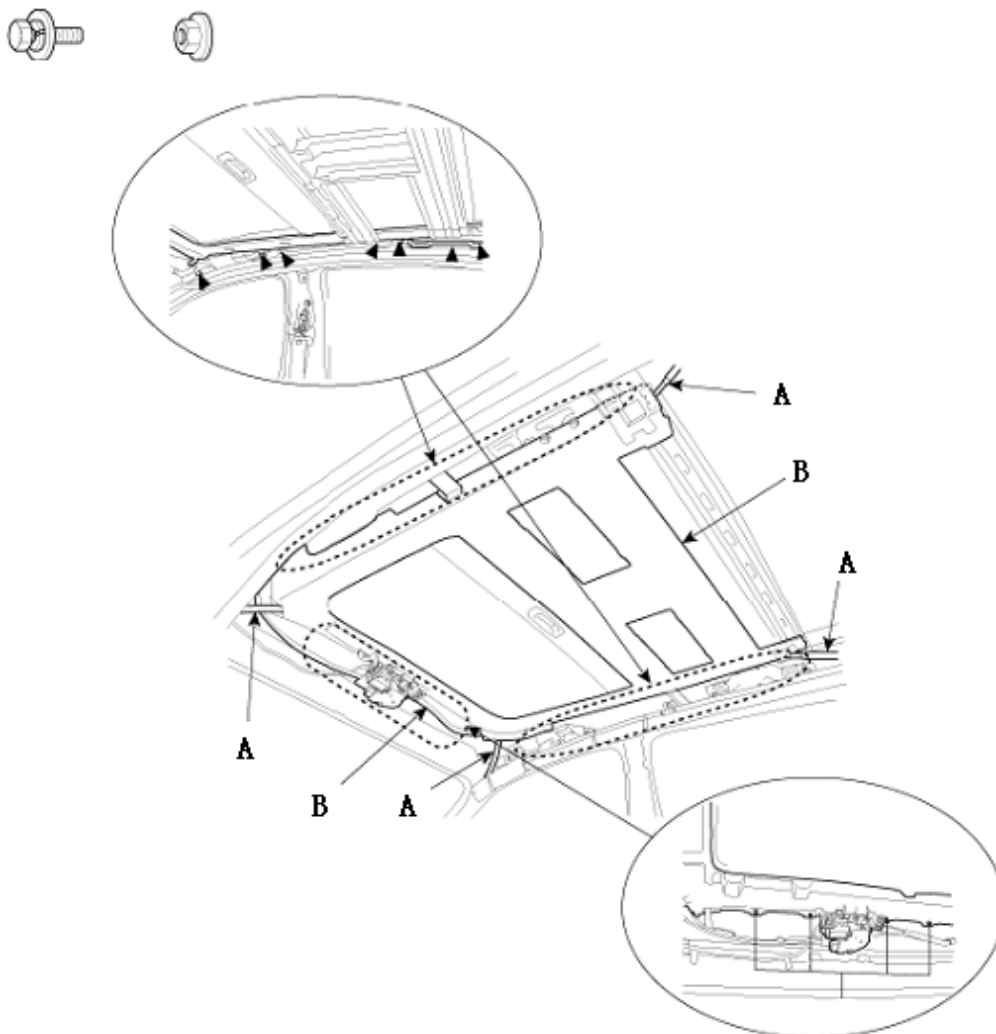

## 遮阳板和水槽的更换

- 1) 拆卸天窗总成。
- 2) 拆卸流水连管 (A) 和遮阳板止动块 (B)。
- 3) 拆卸遮阳板 (C) 和水槽 (D)。

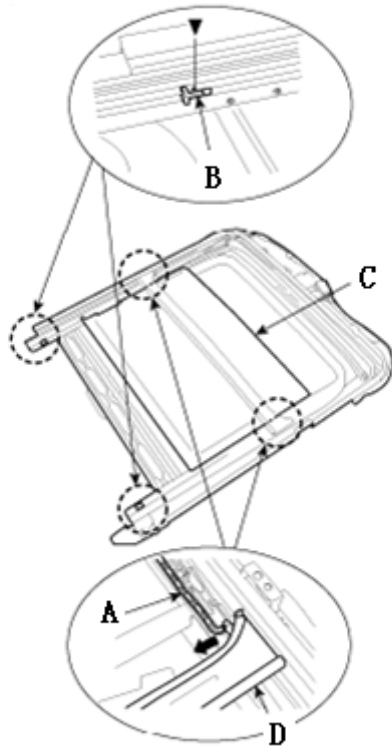

- 4) 按拆卸的相反顺序安装。

## 导轨总成的更换

- 1) 拆卸天窗总成。
- 2) 通过向后推滑动片 (B) 来彻底放低导轨后, 拆卸导轨总成 (A)。

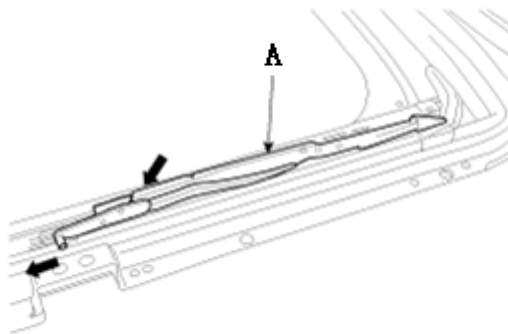

3) 拆卸导轨 (A) 和滑动片 (B) 。

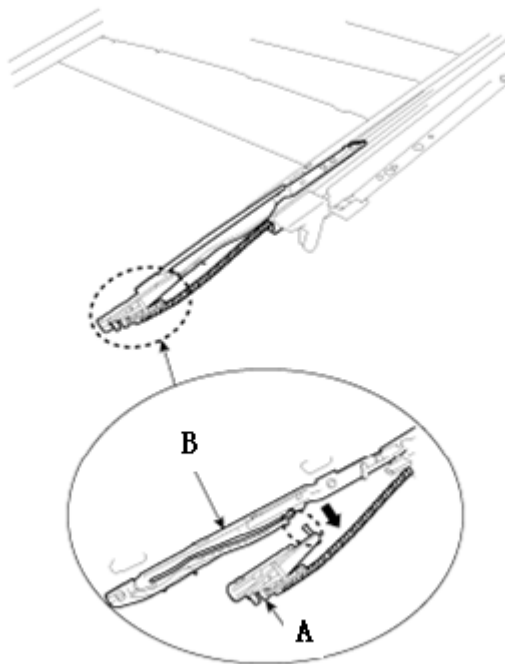

4) 按拆卸的相反顺序安装。

## 调整

### 电机的初始化

- 1) 检查是否安装玻璃。
  - A) 完成高度调整。
- 2) 向上推开关。（保持按住开关）。
  - A) 15秒后, 滑动片向前移动5mm。

LAUNCH

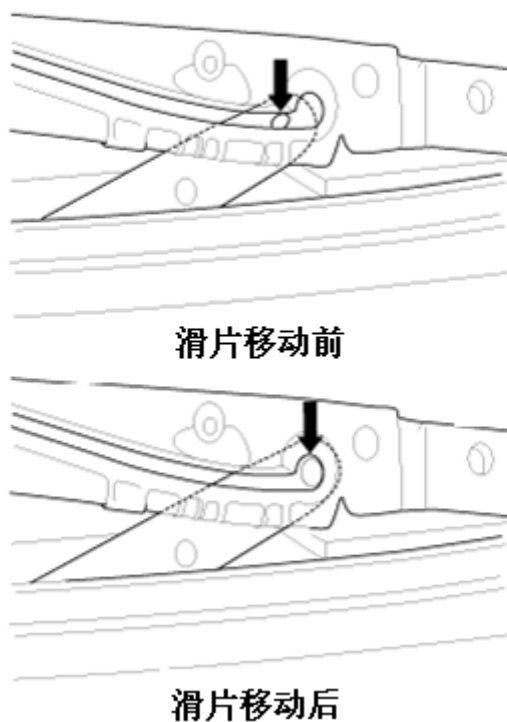

- 3) 向前移动滑动片5mm后, 关闭开关并向上推开关 (继续操作, 持续按住开关)。
  - A) 如果上述操作在正常条件下, 天窗关闭。
- 4) 天窗完全关闭时, 关闭 UP 开关, 完全初始化电机。

### 何时初始化电机

- 1) 制造车辆后初次驾驶时。
- 2) 因电路故障、分离蓄电池或蓄电池放电, 导致初值被删除或损坏。
- 3) 转为人工强制操作后。

### 天窗应急手柄的操作

- 1) 仅在下列情况下使用天窗应急手柄手动关闭和打开天窗。
    - A) 在雨天驾驶或高速公路上驾驶车辆前如果天窗由于电机或控制器故障而导致天窗不能关闭时使用天窗应急手柄。
  - 2) 操作方法
    - A) 拆卸车顶控制台。
    - B) 将应急手柄向上推进天窗电机的六角驱动器 (A) 内。必须用力推, 以便使电机离合器分开; 否则应急手柄会由于没有完全固定在电机内而滑动。
    - C) 小心地按顺时针方向转动应急手柄, 关闭天窗。
    - D) 关闭天窗后, 当从电机上拆卸工具时, 来回扭动手柄, 以确认电机离合器重新接合。
- E) 可用5mm的六角套筒代替应急手柄和“快速”式手柄。





M/T

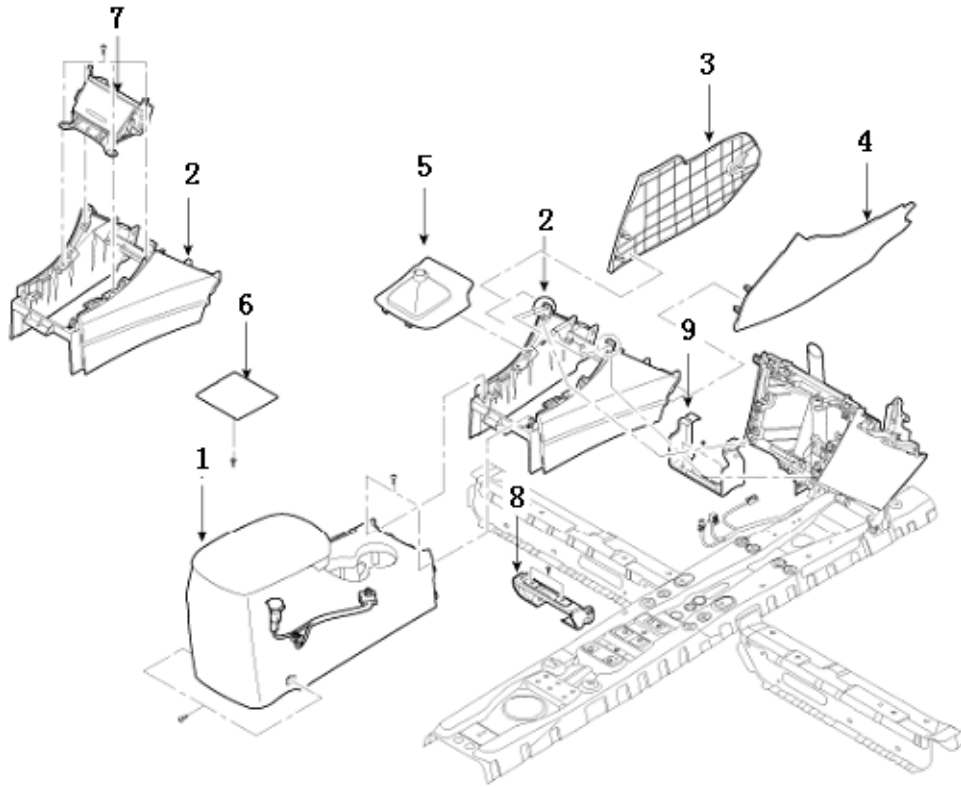

1. 后控制台	4. 控制台外延盖(右)	7. 支架
2. 前控制台	5. 控制台下盖	8. 后支架
3. 控制台外延盖(左)	6. 控制台衬垫	9. 前支架

## 更换

### 落地式控制台的更换

1) 拆卸手柄 (A) 。

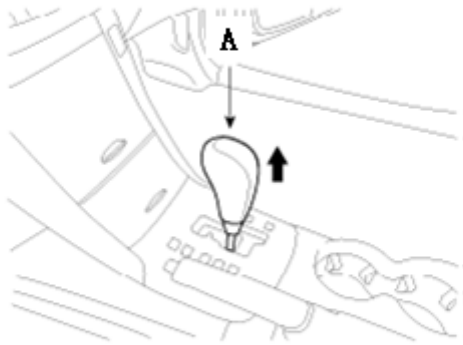

2) 拆卸控制台下盖 (B) 。

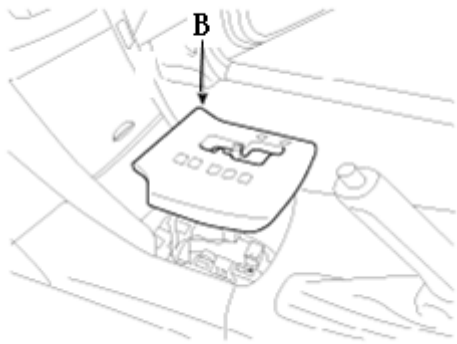

3) 分离连接器 (A) 。

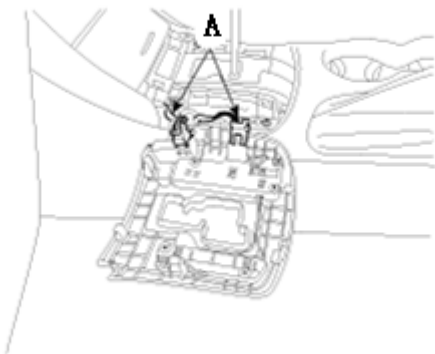

4) 拧下固定螺钉后, 拆卸中央仪表盘下部装饰板 (A) 。

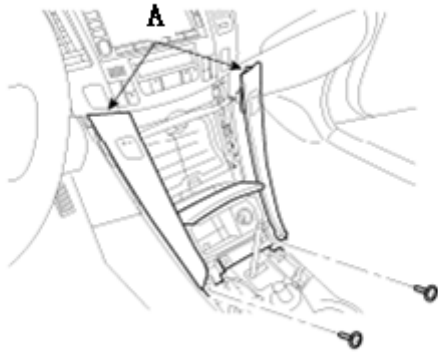

5) 轻轻分离钩, 拆卸驻车制动手柄盖 (D)。

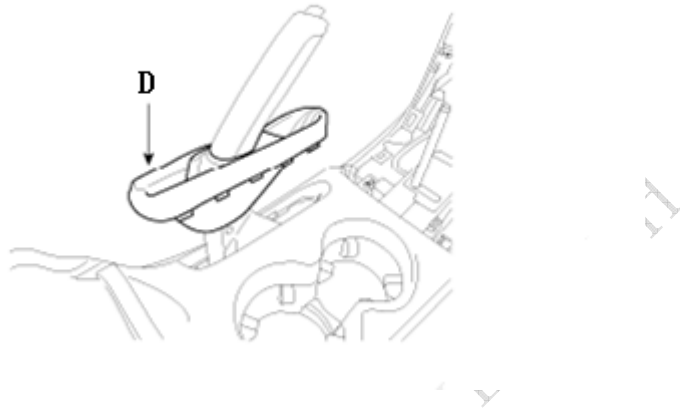

6) 拧下控制台固定螺钉后, 拆卸落地式控制台总成 (E)。

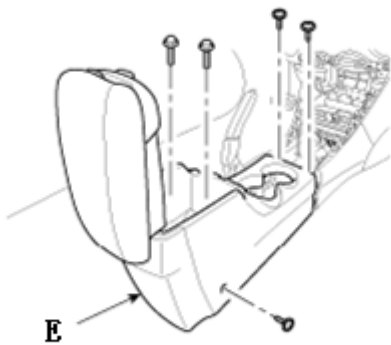

7) 分离连接器 (B)。

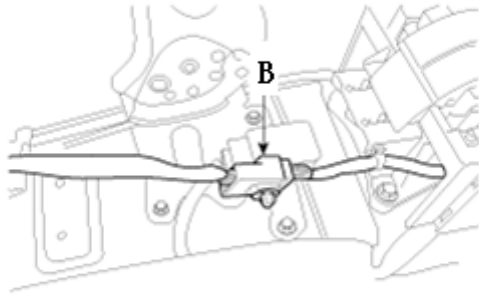

8) 拆卸控制台侧盖 (A)。

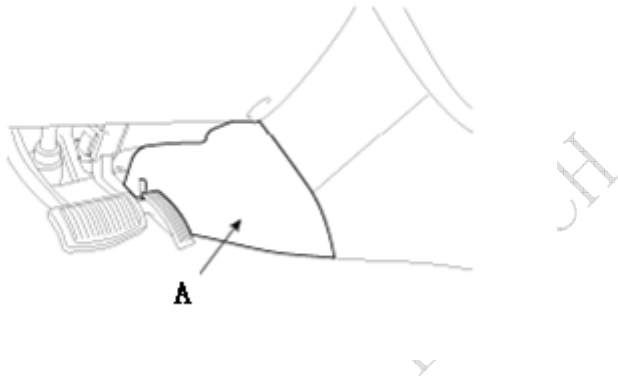

10) 按拆卸的相反顺序安装。

#### 参考：

- 确认连接器适当插入。
- 更换任何损坏的卡扣。

## 控制台延伸盖

- 1) 拆卸控制台总成。  
驾驶席

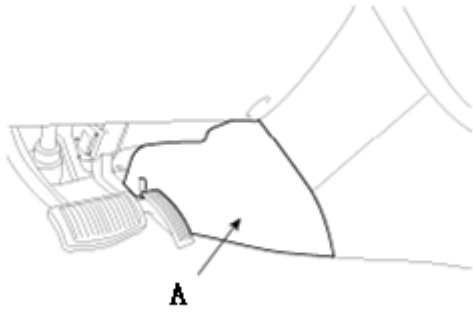

助手席

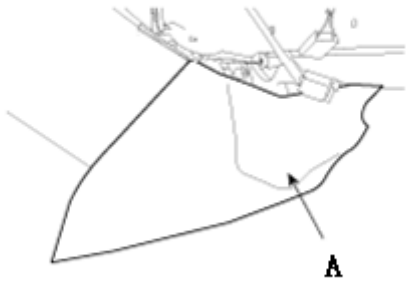

2) 按拆卸的相反顺序安装。

LAUNCH

## 结构图

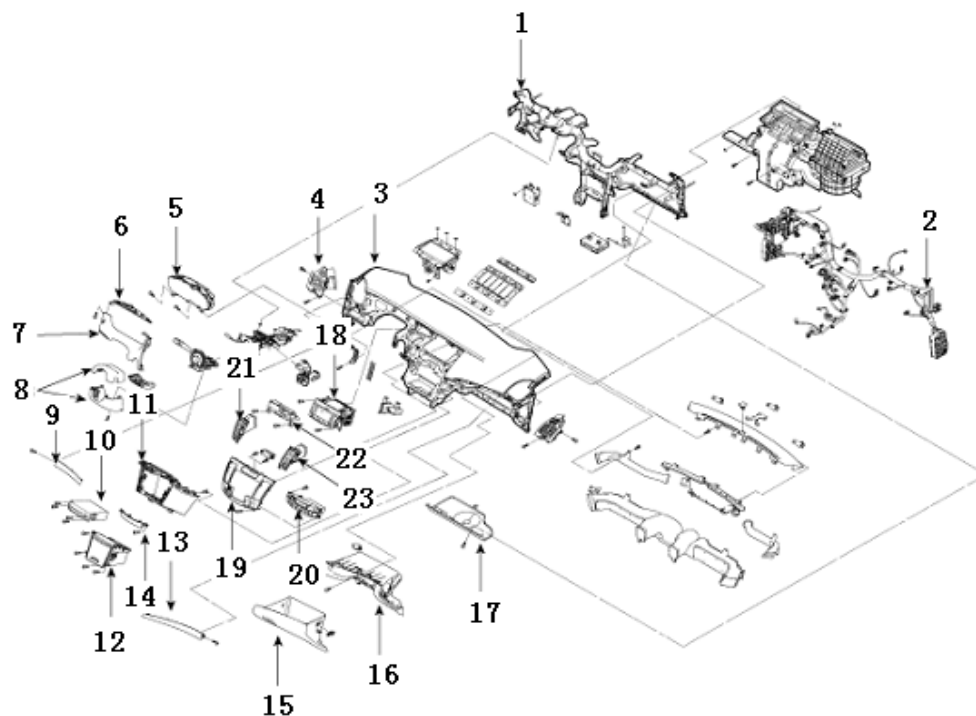

1. 后控制台	9. 仪表盘装饰条	17. 杂物箱下盖
2. 导线	10. CDC 总成	18. 音响总成
3. 仪表盘	11. 仪表板中央装饰板	19. 中央仪表盘装饰板
4. 通风口	12. 中央支架	20. 加热器控制总成
5. 仪表盘	13. 仪表盘装饰条	21. 中央通风口
6. 仪表盘装饰板	14. 上部中央支架框架	22. 收音机固定支架
7. 仪表盘装饰板	15. 杂物箱	23. 中央通风口
8. 屏蔽总成	16. 仪表盘下部装饰板	

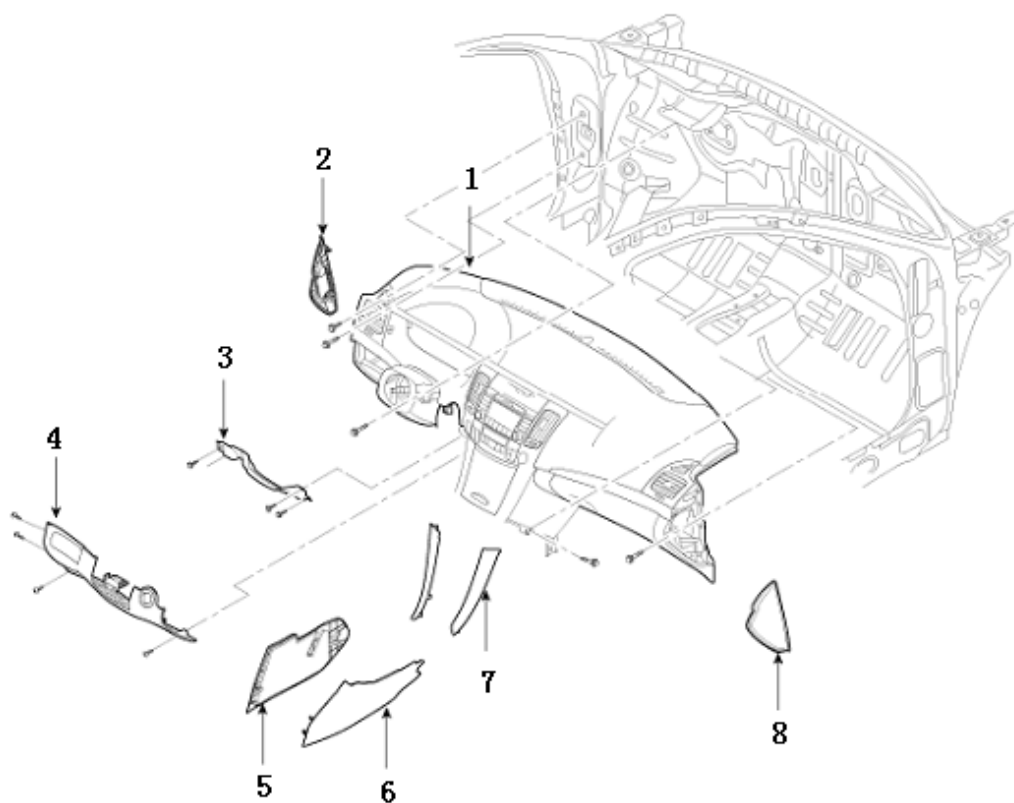

1. 仪表盘	5. 仪表盘中央下部装饰板
2. 仪表盘侧板	6. 仪表盘中央下部装饰板
3. 加固板	7. 中央仪表盘下部装饰板
4. 仪表盘装饰板	8. 仪表盘侧板

## 更换

### 仪表盘的更换

- 1) 向下倾斜转向柱。
- 2) 拆卸仪表盘侧盖。
- 3) 拧下固定螺钉后, 拆卸仪表盘装饰条 (A)。



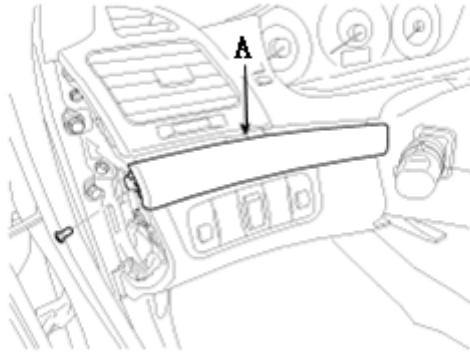

4) 拧下固定螺钉后, 拆卸通风口 (A) 。

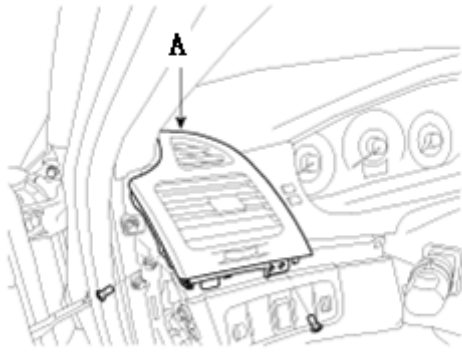

5) 拧下固定螺钉后, 拆卸仪表盘装饰板 (A) 。

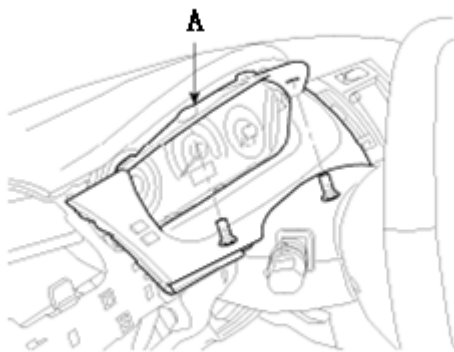

6) 分离行程连接器 (A) 。

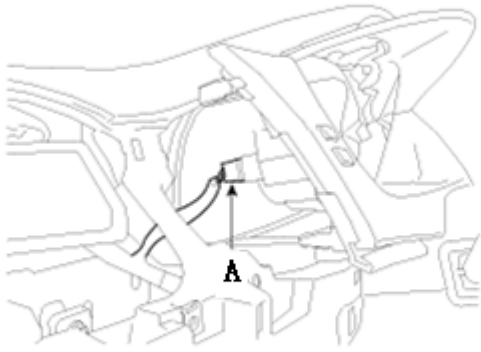

7) 拧下固定螺钉后, 拆卸仪表盘 (A) 。

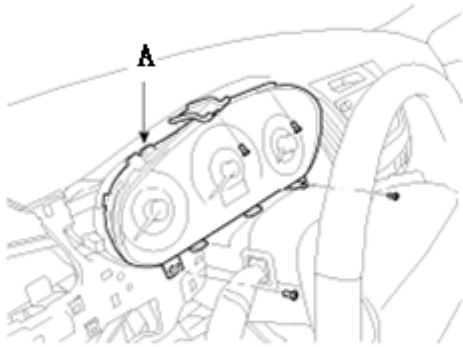

8) 分离连接器 (A) 。

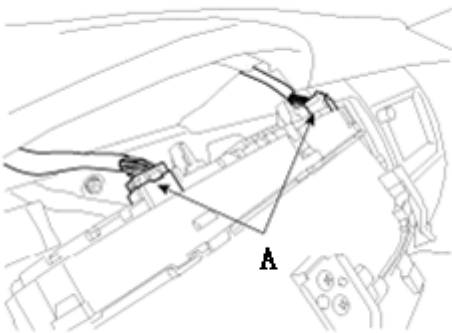

9) 按拆卸的相反顺序安装。

### 中央仪表盘装饰板的更换

1) 拆卸手柄 (A) 。

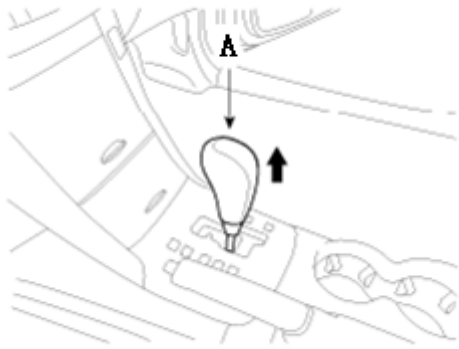

2) 拆卸控制台下盖 (B) 。

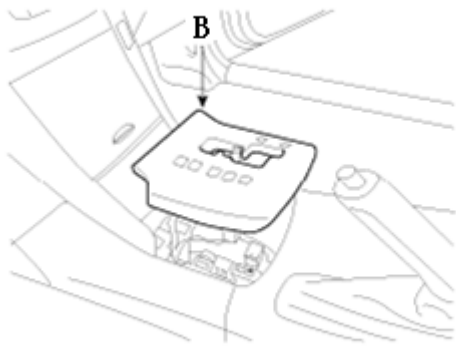

3) 分离连接器 (C) 。

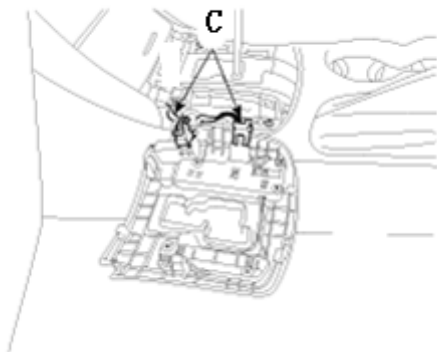

4) 拧下固定螺钉后, 拆卸中央仪表盘装饰板 (A) 。

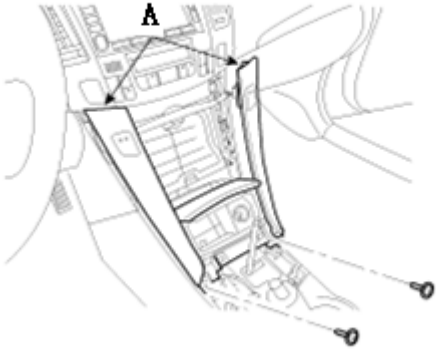

5) 分离连接器 (A)。

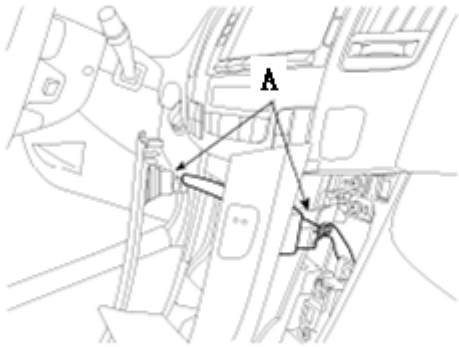

6) 拧下固定螺钉后, 拆卸上部中央支架框架 (A)。

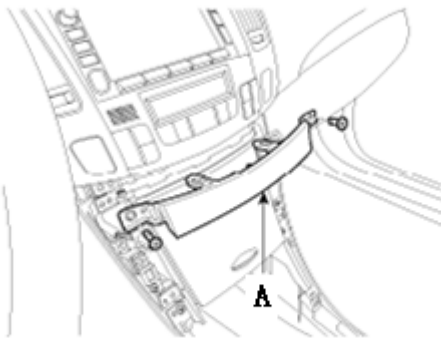

7) 拆卸仪表盘中央装饰板 (A)。

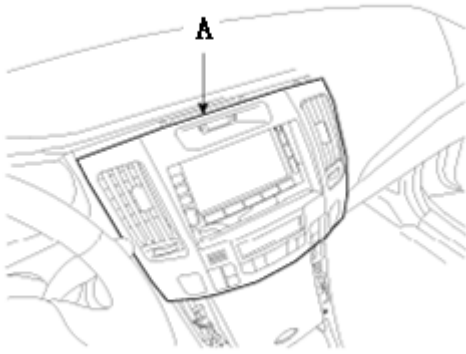

8) 分离连接器 (A)。

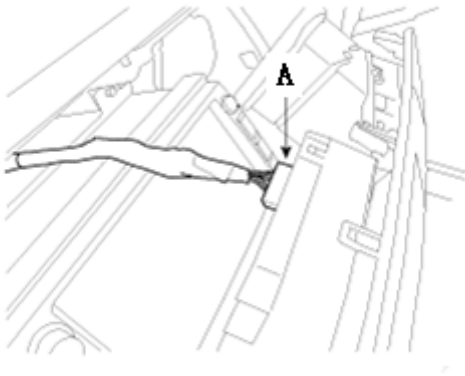

9) 分离加热器总成连接器 (B)。

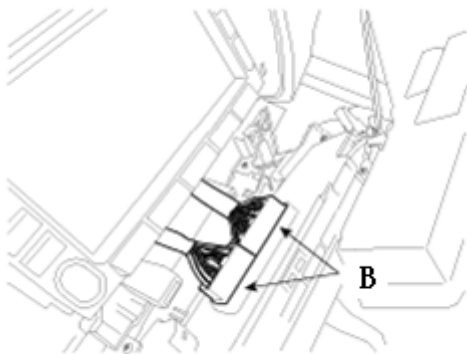

10) 按拆卸的相反顺序安装。

## 下仪表板装饰板的更换

1) 拆卸仪表盘侧盖 (A) 。

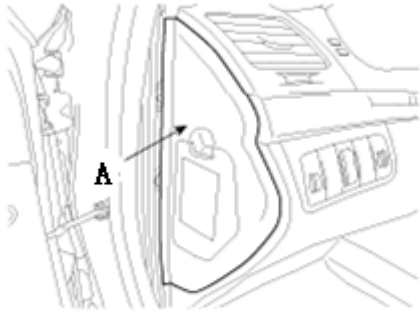

2) 拧下仪表盘下部装饰板固定螺钉后, 拆卸下部装饰板 (A) 。

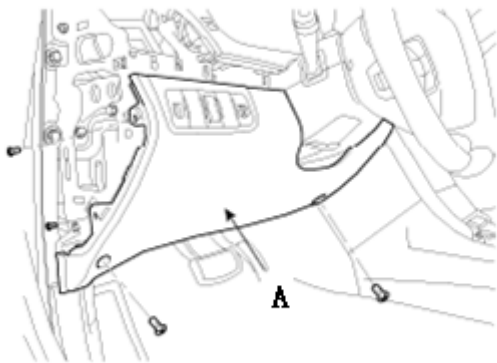

3) 分离连接器 (A) 。

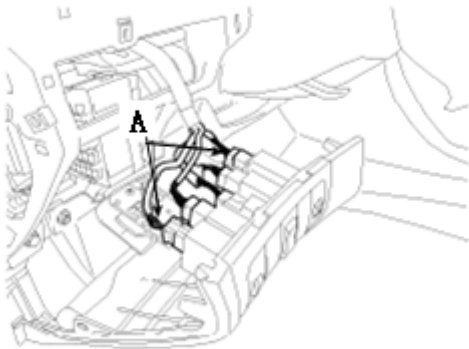

4) 拧下固定螺栓后, 拆卸加固板 (A) 。

5) 按拆卸的相反顺序安装。

## 加热器控制总成的更换

- 1) 拆卸中央仪表盘装饰板。
- 2) 拧下加热器控制固定螺钉后, 拆卸加热器控制总成 (A) 。

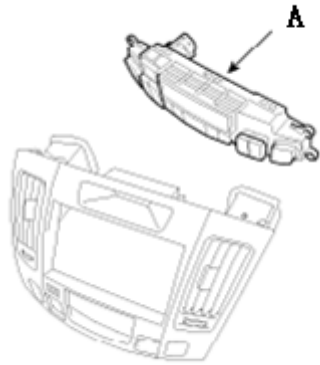

3) 按拆卸的相反顺序安装。

## 音响总成的更换

- 1) 拆卸中央仪表盘装饰板。
- 2) 拧下音响 (A) 固定螺钉。

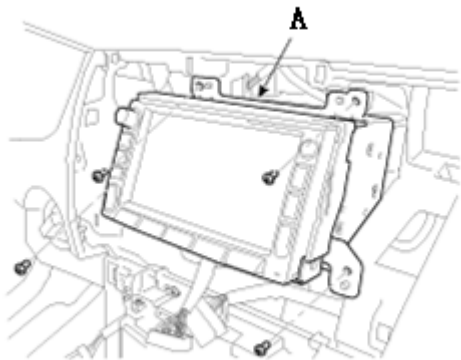

LAUNCH

3) 分离连接器 (A) 。

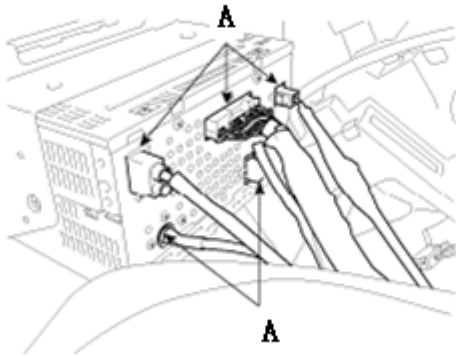

4) 按拆卸的相反顺序安装。

### 杂物箱的更换

1) 从杂物箱 (A) 上分离缓冲块 (B) 。

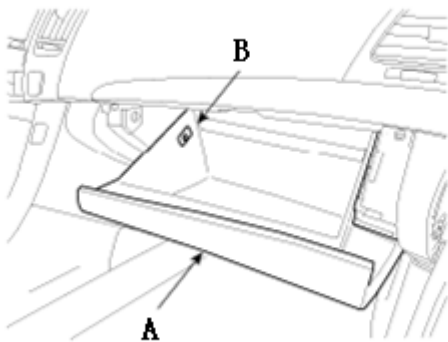

2) 从升降杆 (B) 上拆卸杂物箱 (A) 。

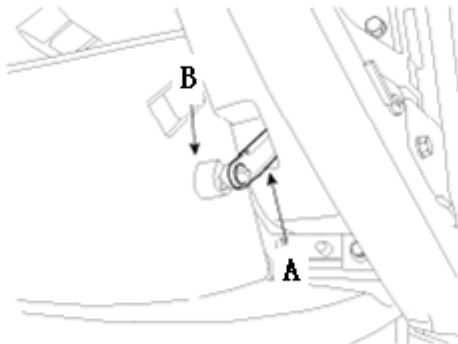



3) 分离销 (A) , 拆卸杂物箱 (B) 。

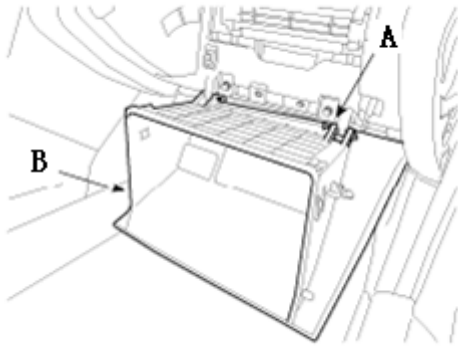

4) 拆卸仪表盘侧盖。

5) 拧下固定螺钉后, 拆卸仪表盘侧面装饰条 (A) 。

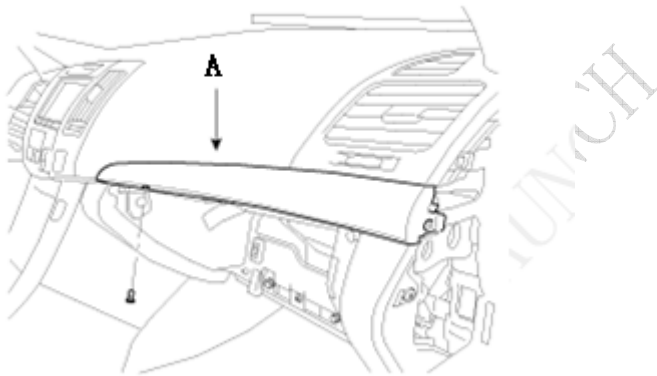

6) 拧下固定螺钉后, 拆卸杂物箱壳 (A) 。

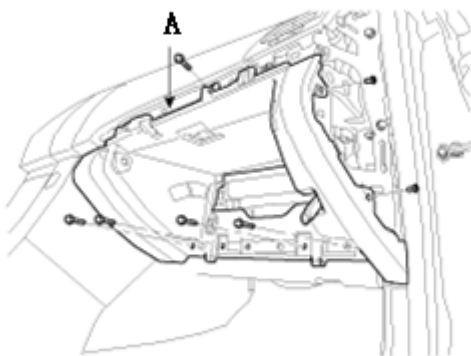

7) 分离连接器 (A) 。

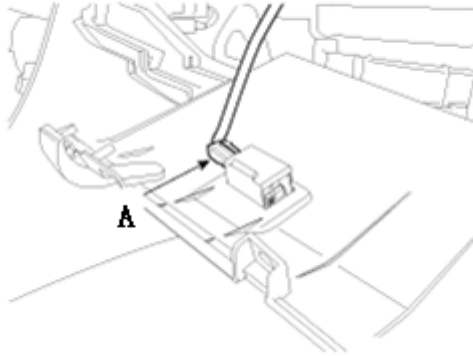

8) 分离连接器 (A) 。

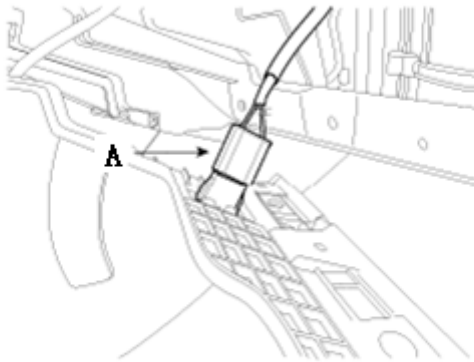

9) 拧下固定螺钉后, 拆卸杂物箱下部装饰板 (A) 。

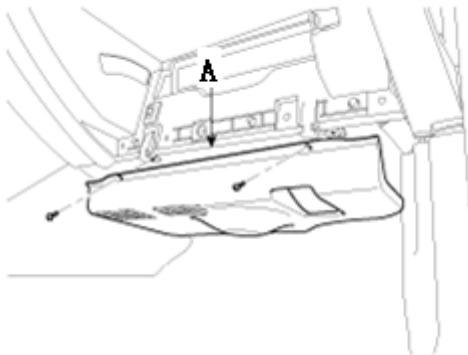

10) 分离连接器 (A) 。

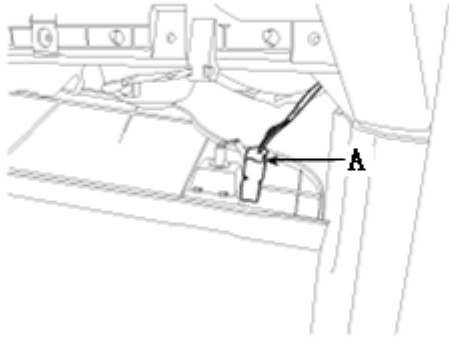

11) 按拆卸的相反顺序安装。

### 通风口的更换

- 1) 拆卸仪表盘侧盖。
- 2) 拆卸侧面装饰条 (A) 。

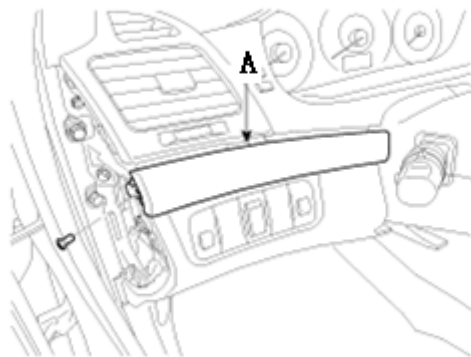

3) 拧下固定螺钉, 拆卸通风口 (A) 。

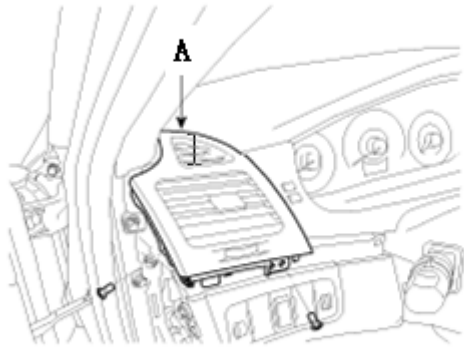

7

4) 按拆卸的相反顺序安装。

### 仪表盘中央下部支架的更换

1) 拆卸手柄 (A)。

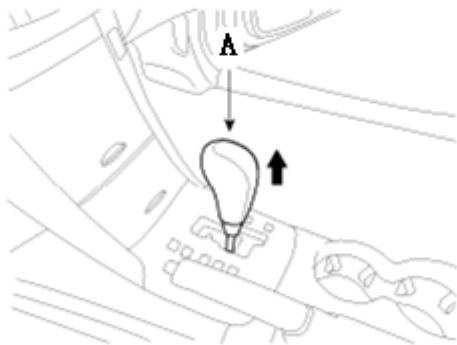

2) 拆卸控制台下盖 (B)。

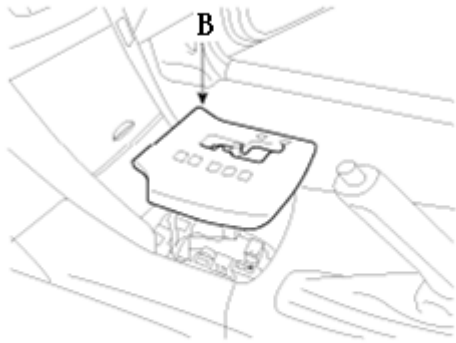

3) 分离连接器 (C) 。

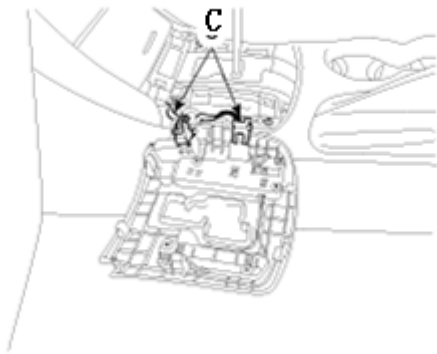

4) 拧下固定螺钉后, 拆卸中央仪表盘装饰板 (A) 。

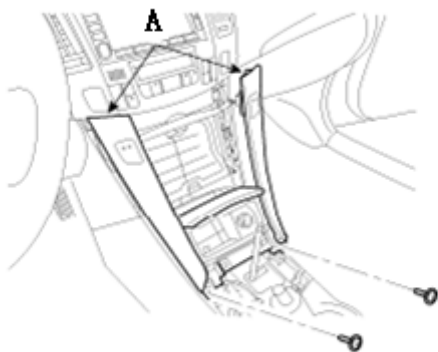

5) 分离连接器 (A) 。

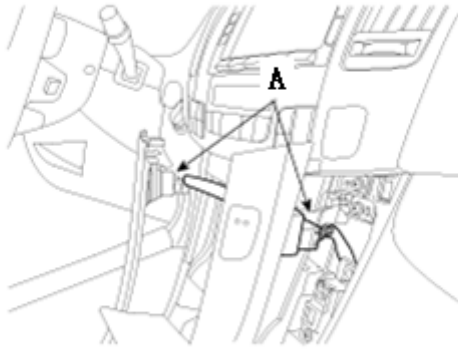

6) 拧下固定螺钉后, 拆卸上部中央支架框架 (A)。

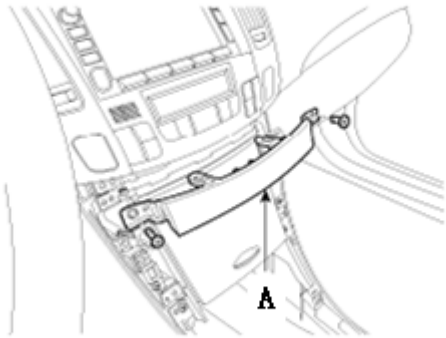

7) 拧下固定螺钉后, 拆卸下部支架 (A)。

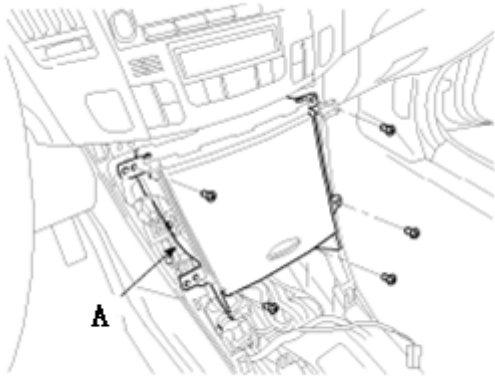

8) 按拆卸的相反顺序安装。

## 屏蔽的更换

- 1) 拆卸仪表盘下部装饰板。
- 2) 拧下螺钉。
- 3) 拆卸屏蔽总成 (A) 。

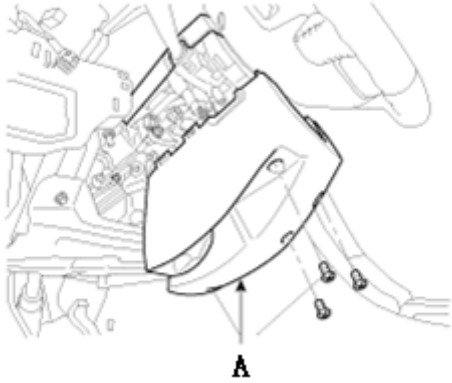

- 4) 按拆卸的相反顺序安装。

## 仪表盘侧盖的更换

- 1) 拆卸仪表盘侧盖 (A) 。

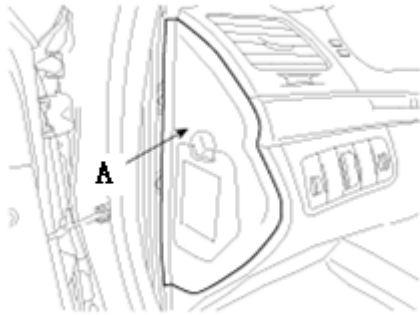

- 2) 按拆卸的相反顺序安装。

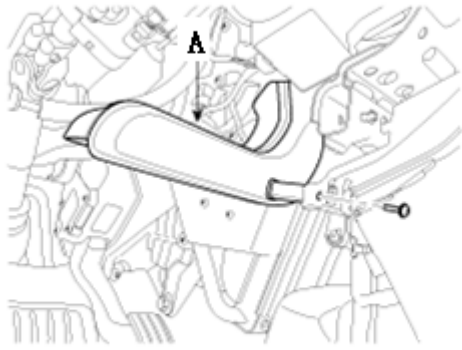

## 仪表盘的更换

### 1) 拆卸下列部件

- A) 前座椅
- B) 仪表盘侧盖
- C) 仪表盘
- D) 音响总成
- E) 杂物箱
- F) 仪表盘下部装饰板
- G) 屏蔽
- H) 前立柱装饰板

### 2) 拧下固定螺钉后, 拆卸通气道 (A)。

### 3) 拆卸光照度传感器 (A)。

### 4) 分离连接器 (B)。

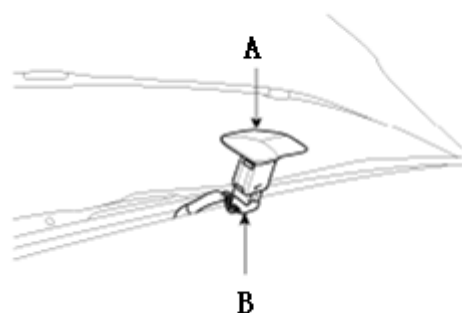

### 5) 分离助手席安全气囊连接器 (A)。



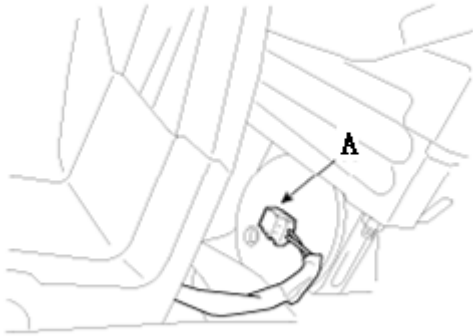

6) 拧下固定螺钉后, 拆卸仪表盘中央装饰板 (A) 。

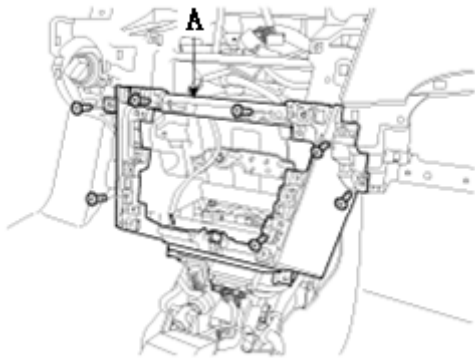

7) 拧下固定螺栓, 拆卸助手席安全气囊 (A) 。

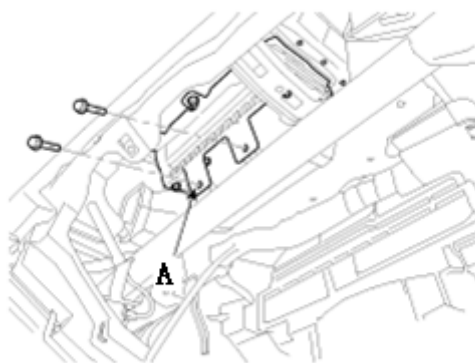

8) 拧下固定螺钉后, 拆卸模块 (A) 。

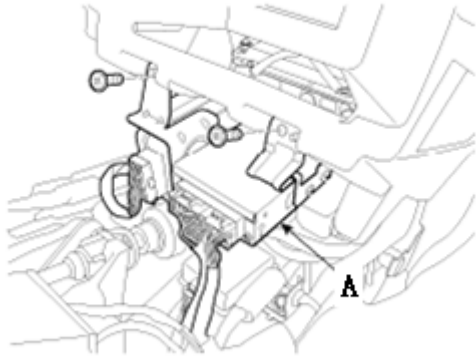

9) 拧下固定螺栓和螺母后, 拆卸仪表盘 (B) 。

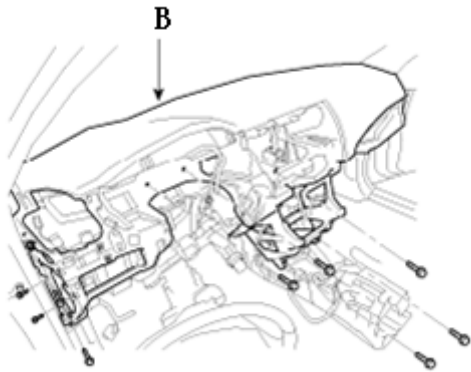

10) 按拆卸的相反顺序安装。

#### 参考:

- 确认仪表板是否正确地固定在导销上。
- 拧紧螺栓前, 确认仪表板导线线束是否受到挤压。
- 确认连接器是否适当插入并且天线引线连接适当。
- 键入音响防盗密码, 然后键入顾客的音响电台预设模式。

## 更换

### 地板和侧面区域

- 1) 拆卸装饰板。
- 2) 按拆卸的相反顺序安装。

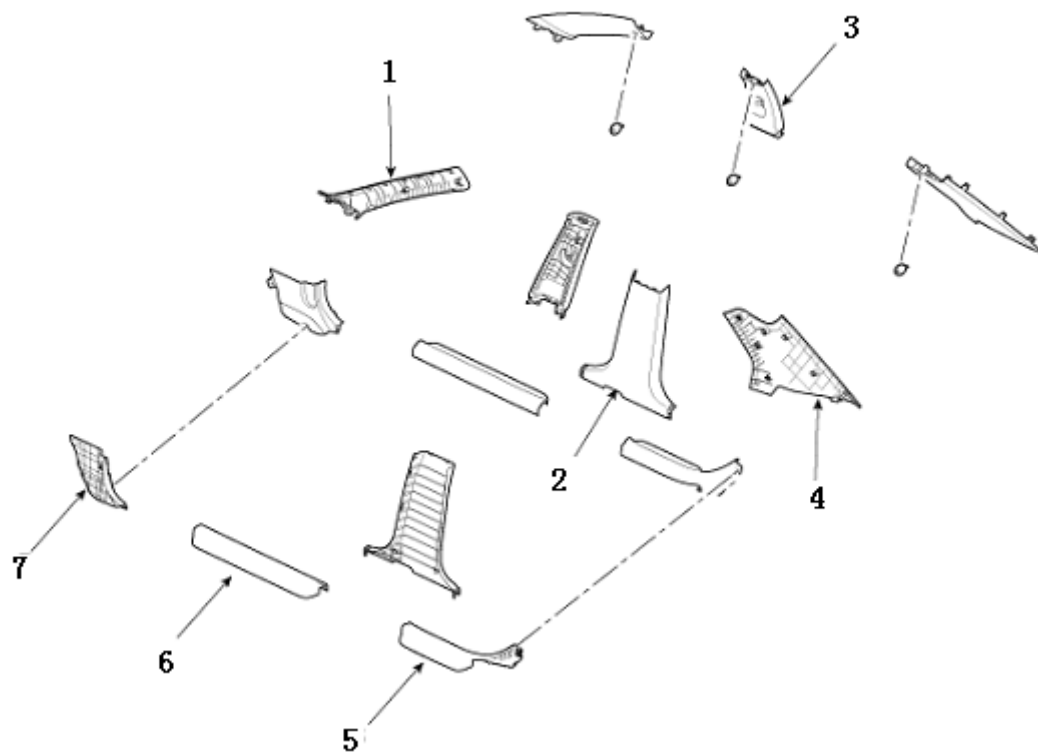

1. 前立柱装饰板	3. 中间立柱上部装饰板	5. 后车门耐磨装饰板
2. 中央立柱下部装饰板	4. 后立柱装饰板	6. 前车门耐磨装饰板
		7. 车颈侧装饰板

## 行李箱装饰板

- 1) 拆卸装饰板。
- 2) 按拆卸的相反顺序安装。

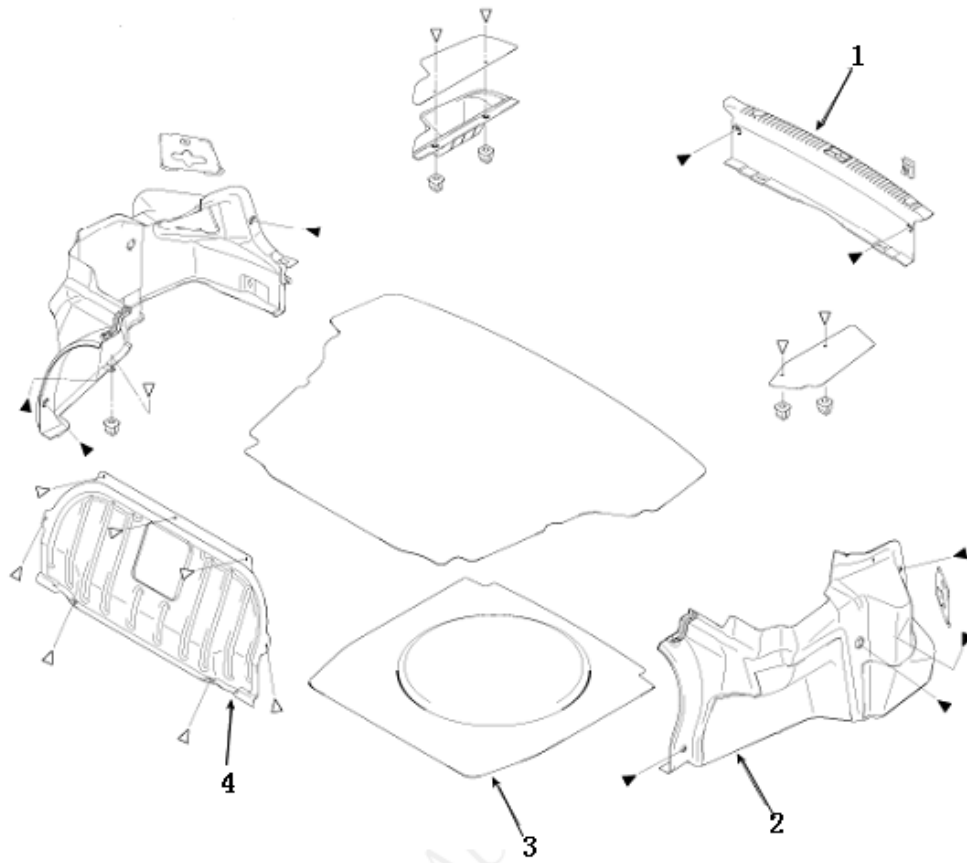

1. 后横向装饰板  
2. 行李箱侧装饰板

3. 行李箱盖罩面  
4. 行李箱隔板装饰板

## 车顶装饰板

- 1) 拆卸装饰板。
- 2) 按拆卸的相反顺序安装。

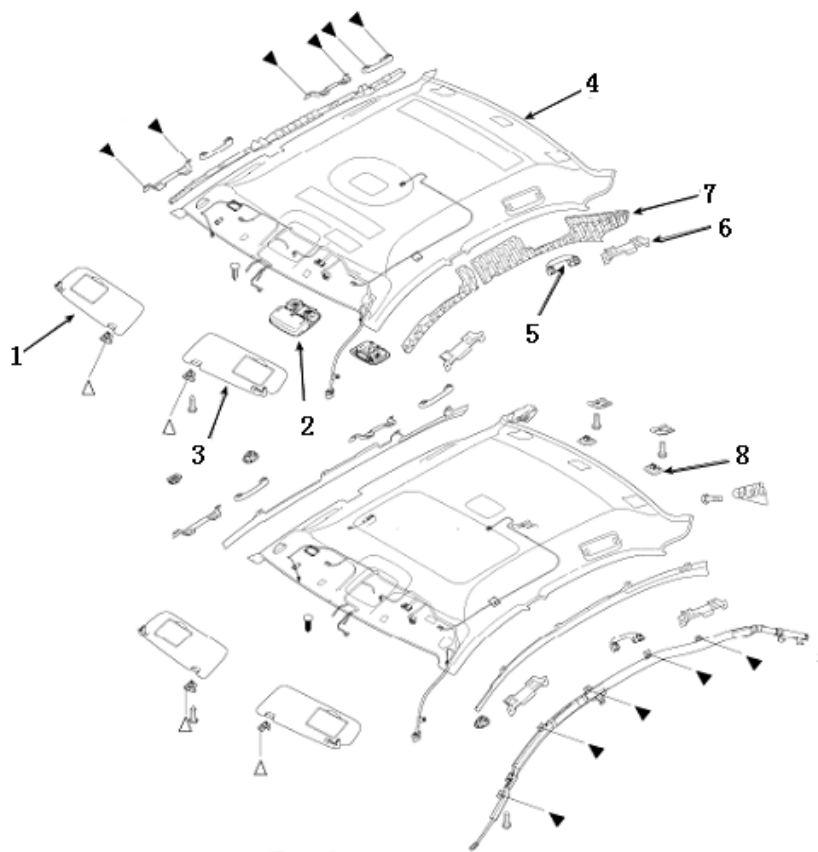

1. 遮阳板	4. 车顶内衬	7. 车顶缓冲垫
2. 车顶控制台灯	5. 扶手	8. 衣物挂钩
3. 遮阳板护圈	6. 扶手支架	

## 后窗台

1) 拆卸装饰板。

2) 按拆卸的相反顺序安装。

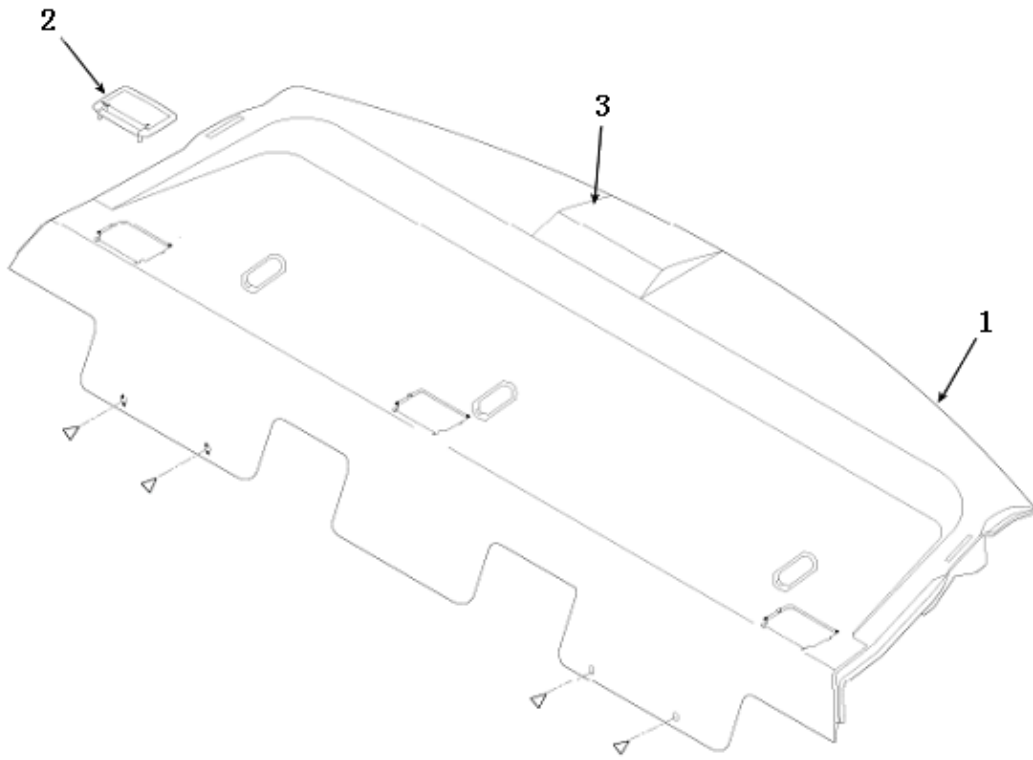

1. 后窗台

2. 后安全带导轨

3. 高架制动灯

## 结构图

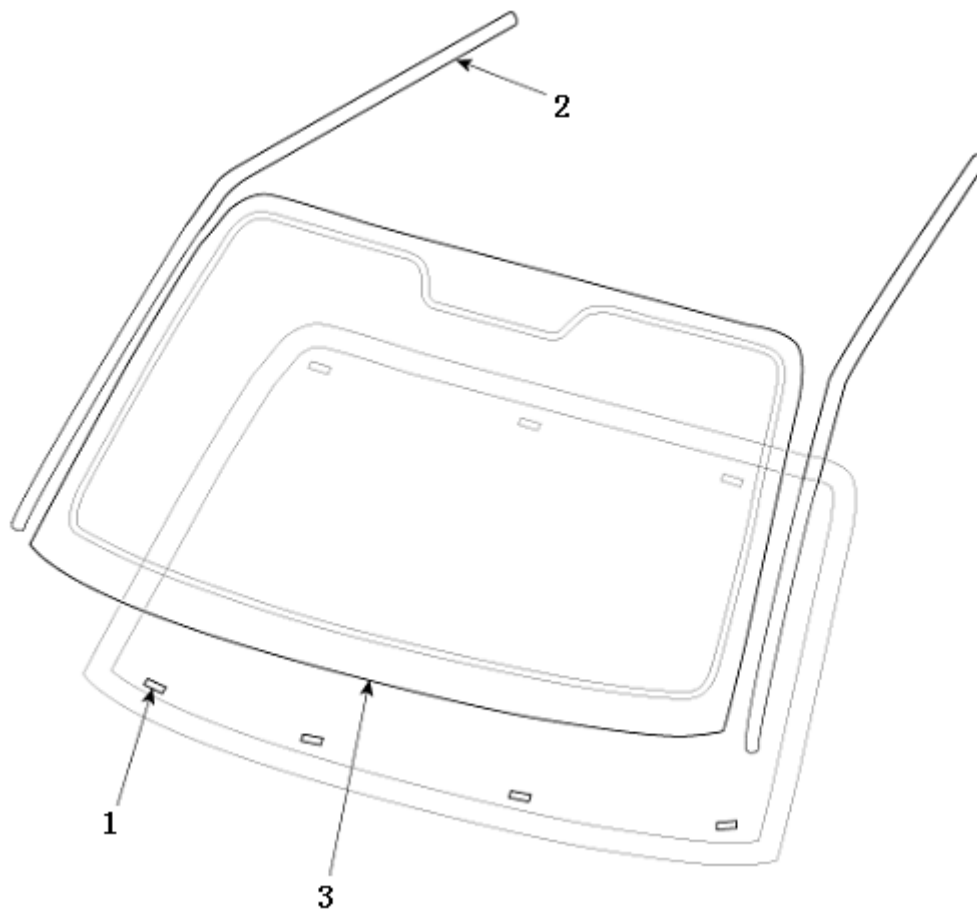

1. 玻璃垫	3. 挡风玻璃
2. 挡风玻璃装饰条	

## 更换

### 拆卸

- 1) 拆卸下列部件
  - A) 室内后视镜
  - B) 两侧遮阳板和支架, 头顶控制台, 两侧手柄
  - C) 两侧前立柱装饰板
  - D) 挡风玻璃雨刮器臂和车颈盖
- 2) 拆卸挡风玻璃侧面装饰条 (A)。

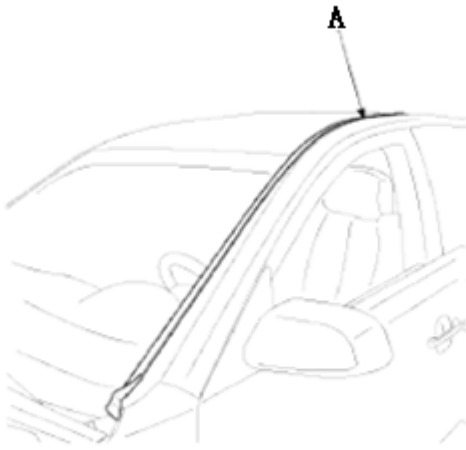

- 3) 向下拉车顶内衬的前部。小心不要过度弯曲车顶内衬, 否则会弄
- 4) 使用密封胶切除工具 (A) (09861-31100) 切除密封胶。

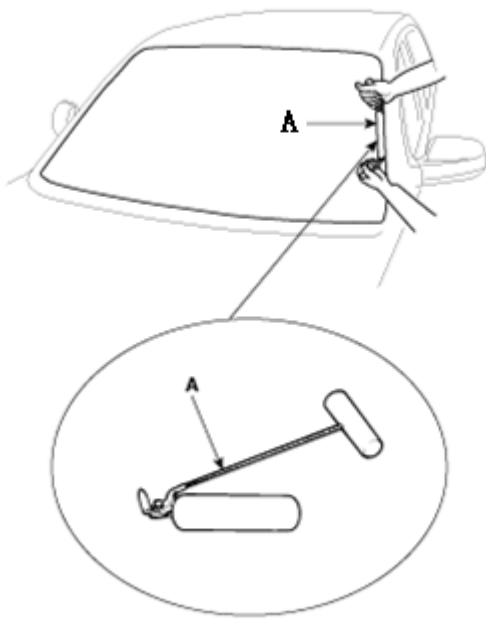

- 5) 使用玻璃吸盘 (B) (09861-31100) 小心拆卸挡风玻璃 (A)。



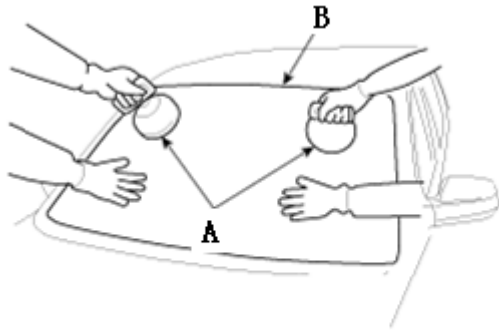

## 安装

- 1) 用车窗刮刀清除玻璃上多余的密封胶。

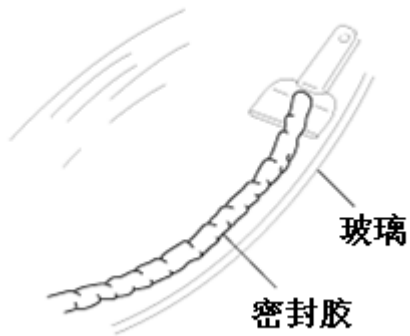

- 2) 用刀清除车身上多余的密封胶和泡沫挡条。

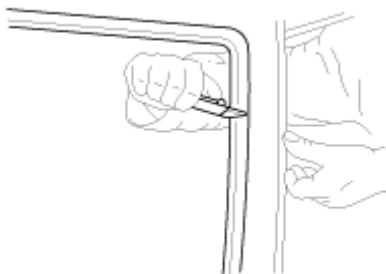

- 3) 用工业玻璃清洁工具和无棉绒布清洁玻璃内侧。
- 4) 在玻璃的所有周边上涂抹约20mm (3 / 4 英寸) 宽的底漆。
- 5) 在车身接触面上涂底漆。



- 6) 再次在玻璃内侧表面上的相同区域涂底漆。
- 7) 在安装原始挡条的车身处安装自粘附泡沫挡条。

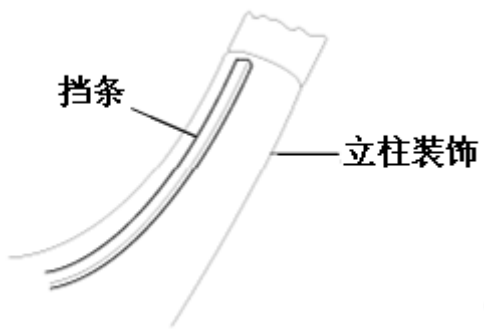

- 8) 在挡条外侧的车身上涂粘合剂。粘合剂应稍高于挡条。

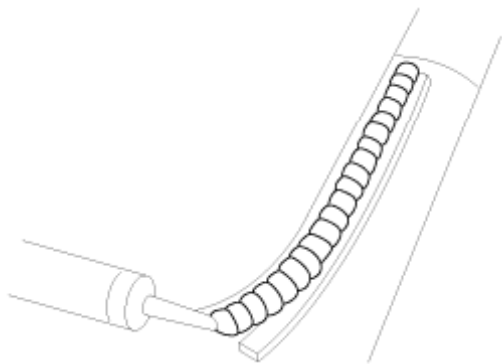

- 9) 在玻璃上安装装饰条。

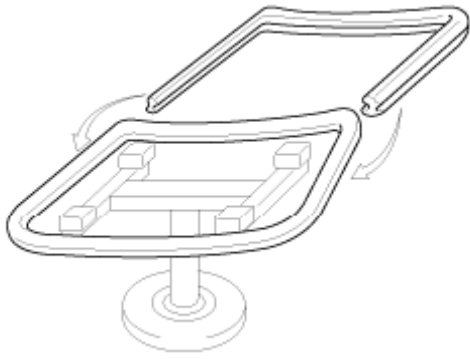

10) 在车身上安装玻璃, 确认玻璃位于挡风玻璃底部的两个垫片上。

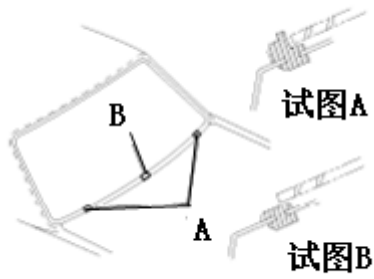

11) 稳固地将玻璃压至指定地方。

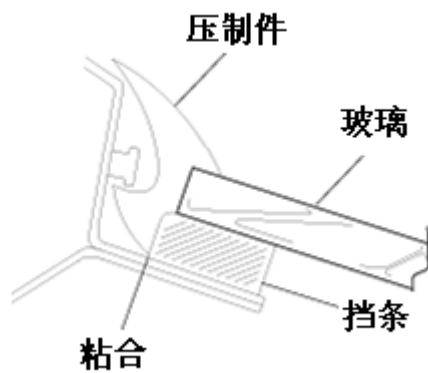
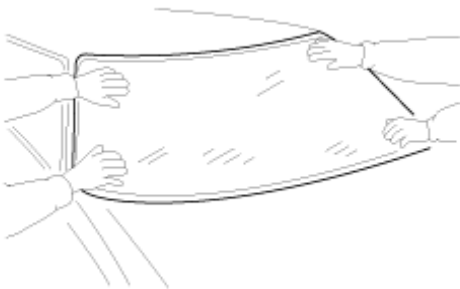

- 12) 如有多余的粘合剂, 请清除。
- 13) 把挡风玻璃装饰条压入适当位置。
- 14) 立刻进行漏水测试。
- 15) 清洁挡风玻璃外侧。
- 16) 安装两个前立柱装饰板。
- 17) 安装室内后视镜。
- 18) 用三个紧固件安装车颈盖板罩。
- 19) 用螺母安装两个雨刮器臂。

## 结构图

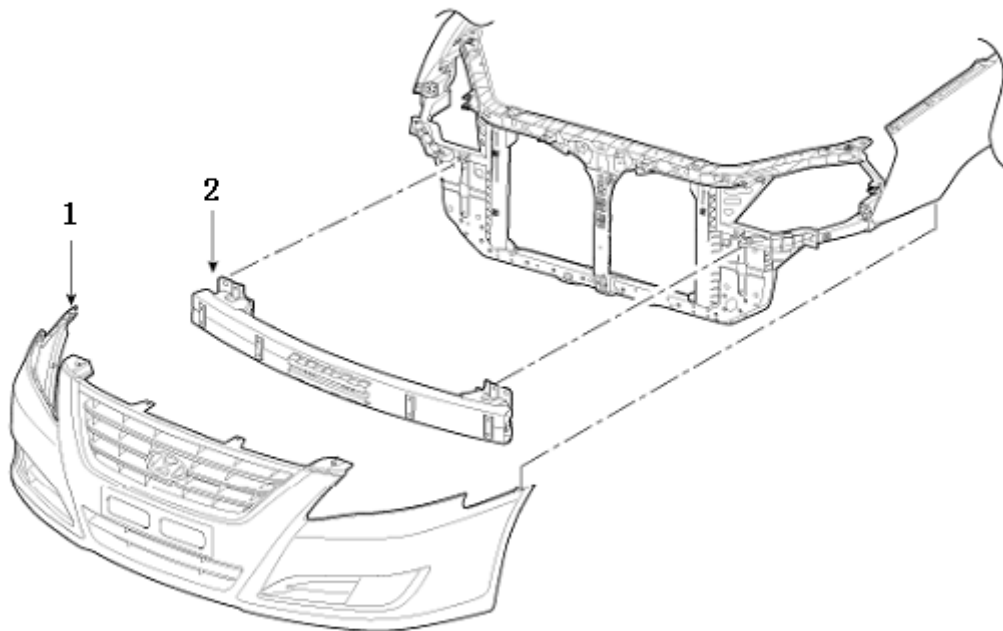

1. 前保险杠罩

2. 前保险杠框架

## 更换

- 1) 拧下固定螺钉 (A) 。

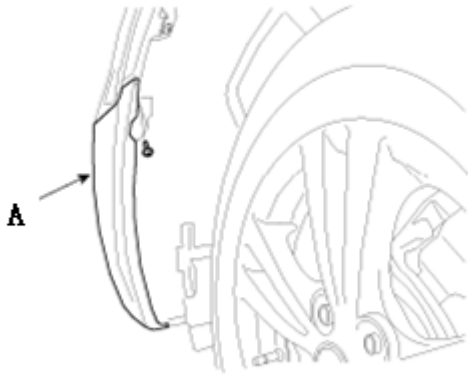

2) 拧下固定螺栓和螺钉。

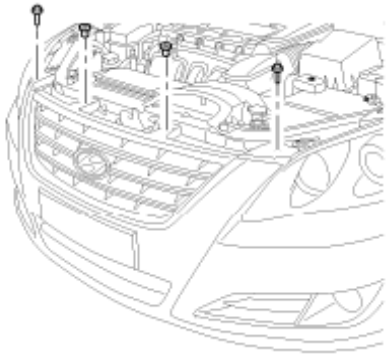

3) 拧下固定螺栓和螺钉后, 拆卸前保险杠 (A)。

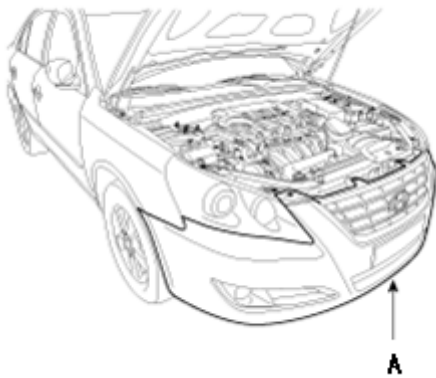

4) 分离雾灯连接器 (A)。

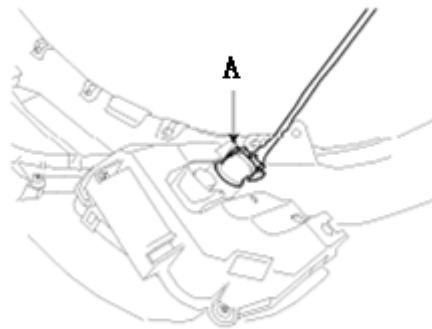

5) 按拆卸的相反顺序安装。

### 结构图

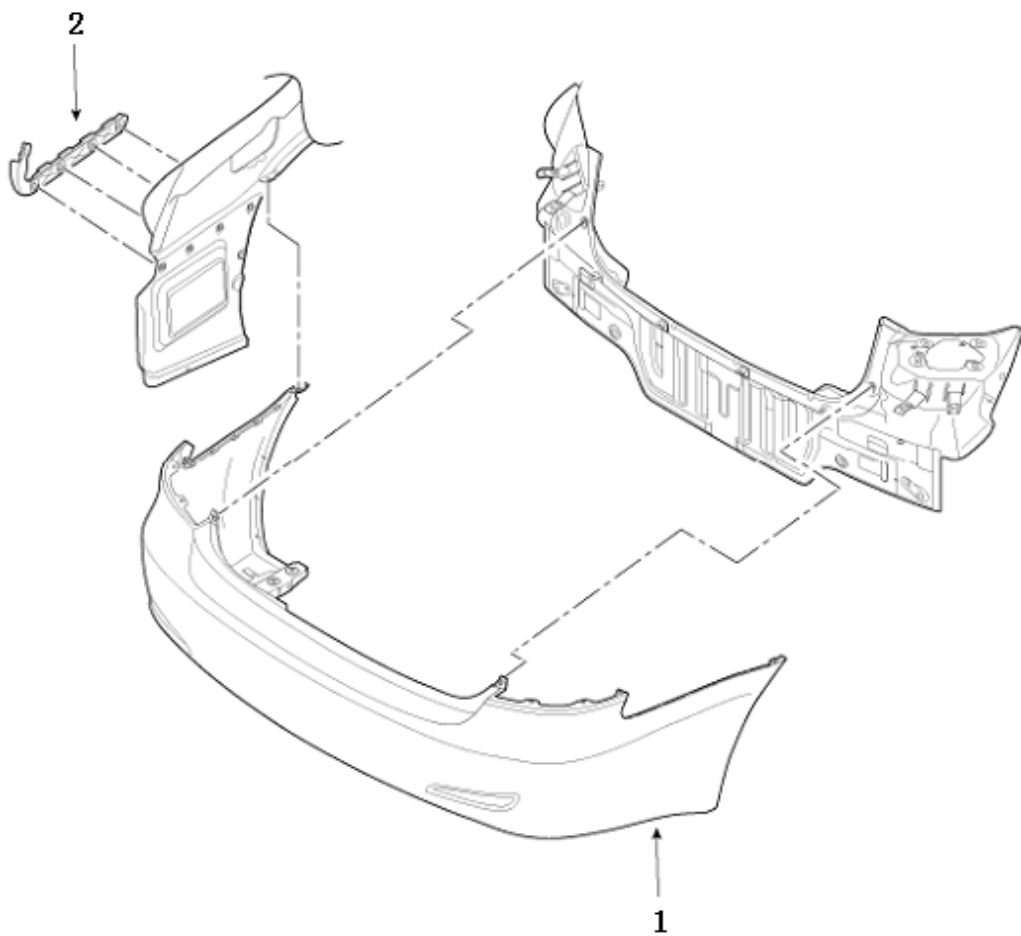

1. 后保险杠盖

2. 保险杠侧固定支架

## 更换

1) 拧下固定螺母后, 拆卸组合灯 (A) 。

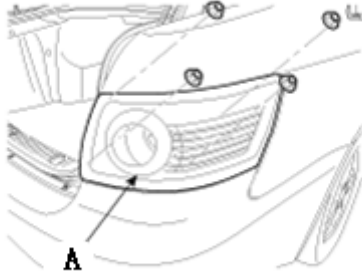

2) 拧下固定螺母。

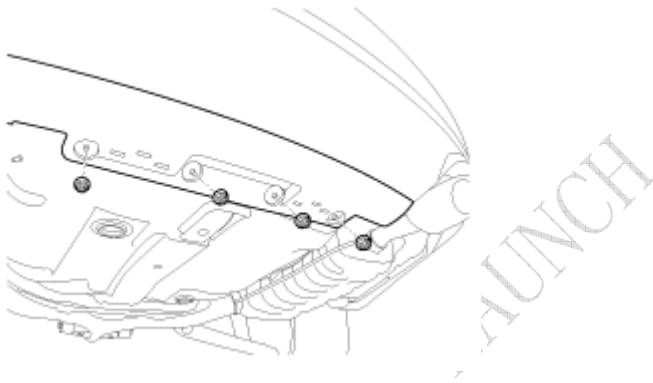

3) 拧下固定螺钉。

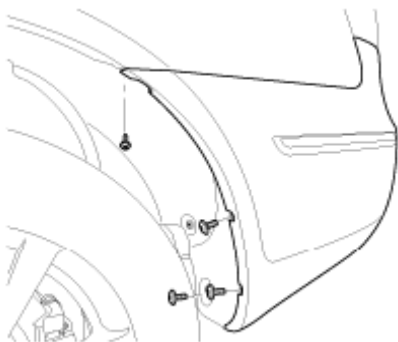

- 4) 拆卸横向装饰板。
- 5) 拆卸行李箱侧装饰板。
- 6) 分离连接器 (A) 。

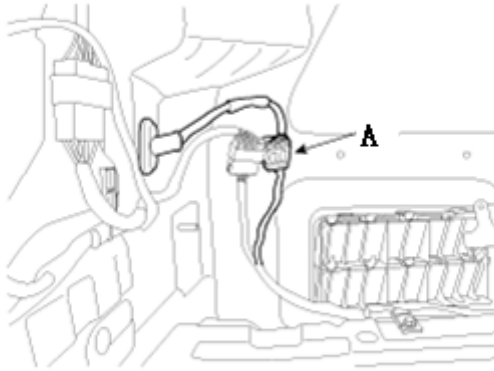

7) 拧下固定螺栓。

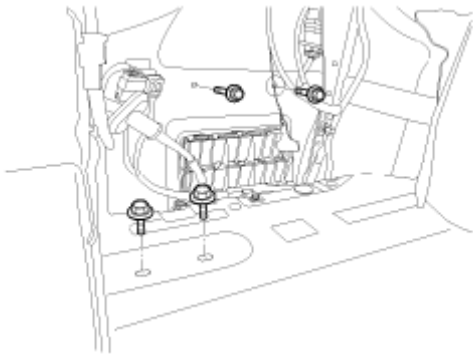

8) 拧下固定螺钉后, 拆卸后保险杠 (A) 。

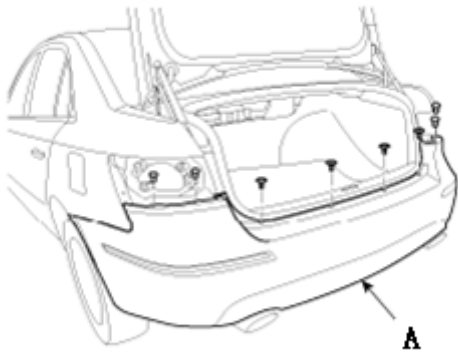

9) 按拆卸的相反顺序安装。



## 结构图

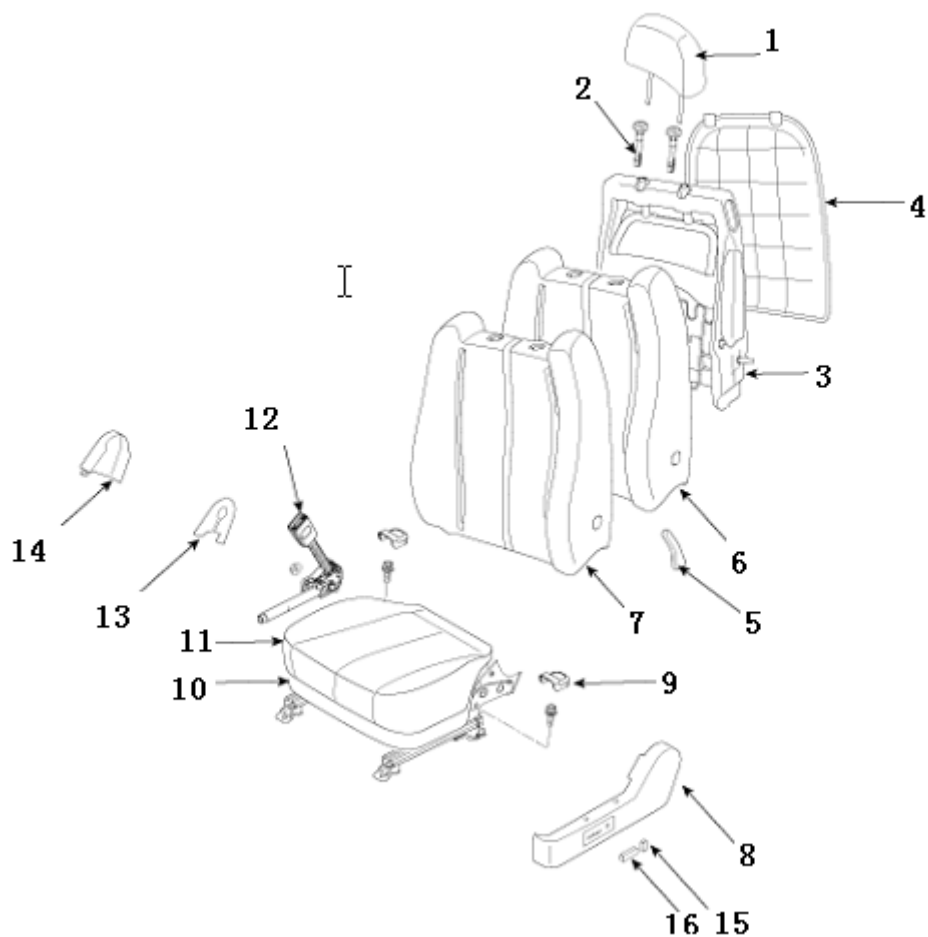

1. 头枕	5. 腰部支撑杆	9. 盖
2. 头枕导轨	6. 座椅靠背	10. 座垫
3. 靠背框架	7. 座椅靠背框架	11. 座垫蒙皮
4. 靠背板	8. 电动滑动盖	12. 安全带扣环

## 更换

### 座椅总成的更换

- 1) 拆卸座椅总成装配盖 (A) 。
- 2) 松动座椅总成固定螺栓和螺母后, 拆卸座椅总成 (B) 。

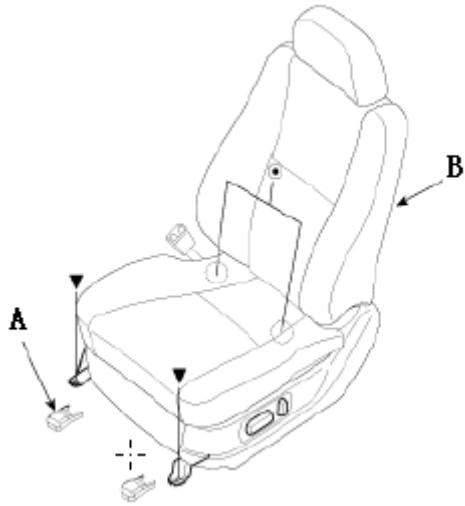

3) 分离连接器 (A) , 并拆卸座椅总成。

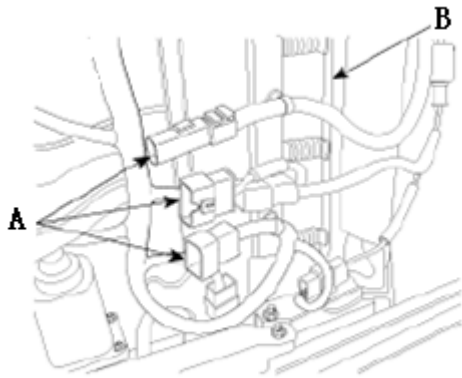

4) 按拆卸的相反顺序安装。

## 腰部支撑杆的更换

1) 拆卸腰部支撑杆 (A) 。

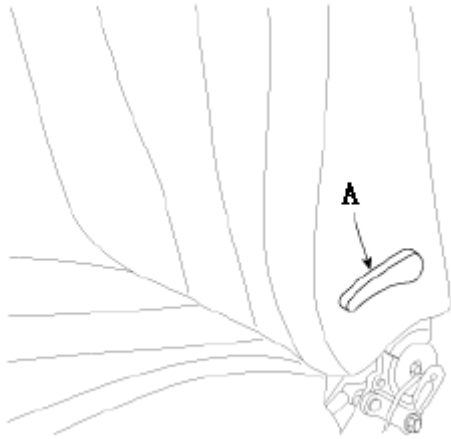

2) 按拆卸的相反顺序安装。

### 倾斜装置盖、钮和高度调节旋钮的更换

- 1) 拆卸高度调节旋钮 (A) 和倾斜度调整杆 (B) 。
- 2) 拧下倾斜装置固定螺钉和卡扣, 然后拆卸倾斜装置盖 (C) 。

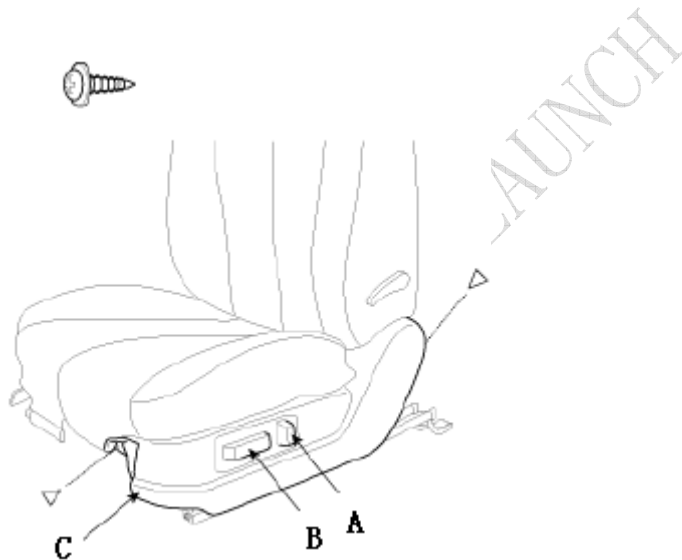

3) 按拆卸的相反顺序安装。

### 座椅靠背蒙皮的更换

- 1) 拆卸腰部支撑杆。
- 2) 分离防磨带 (A), 拆卸座椅靠背板 (B) 。



3) 从靠背框架上分离防护装置 (A) , 然后分离连接器 (B) 。



4) 拆卸头枕和头枕导轨 (A) 。

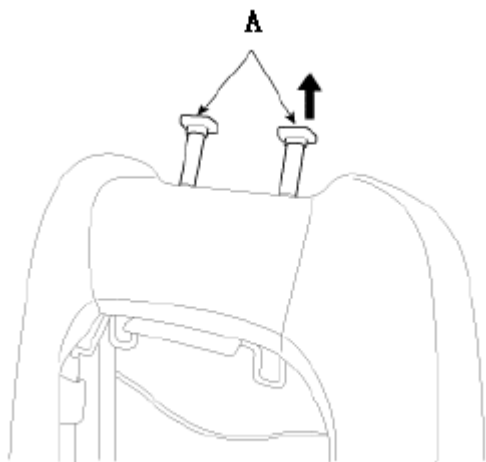

5) 拆卸座椅靠背前部的弯头卡扣 (A) 并拆卸座椅靠背蒙皮 (B)。

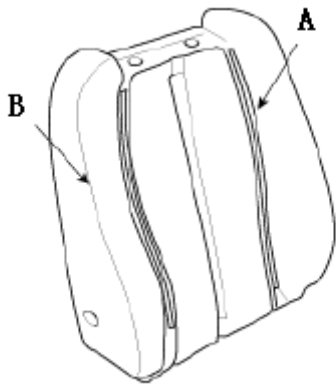

6) 按拆卸的相反顺序安装。

### 座垫蒙皮的更换

- 1) 拆卸座椅总成
- 2) 拆卸防磨带。
- 3) 从靠背框架上分离防护装置 (B) 后分离连接器 (A)。

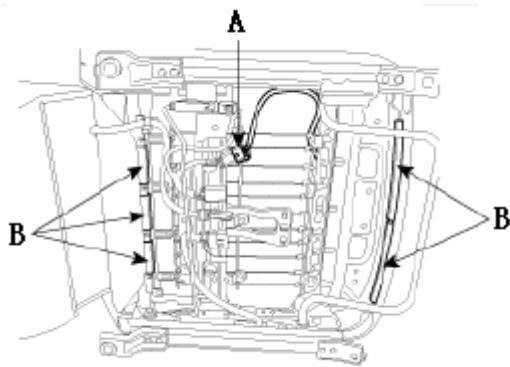

4) 拆卸座垫 (A)。

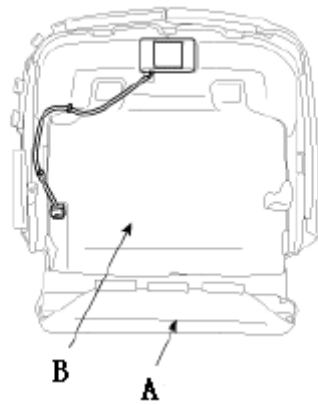

5) 拆卸座垫前部的弯头卡扣 (A) 后, 拆卸座垫蒙皮 (C)。

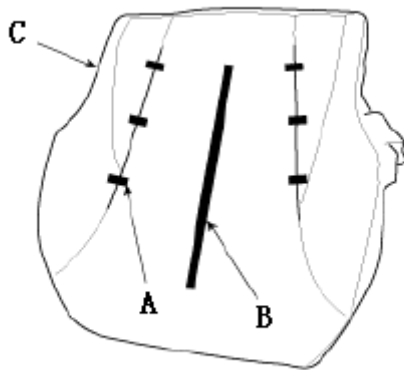

6) 按拆卸的相反顺序安装。

## 座椅靠背框架的更换

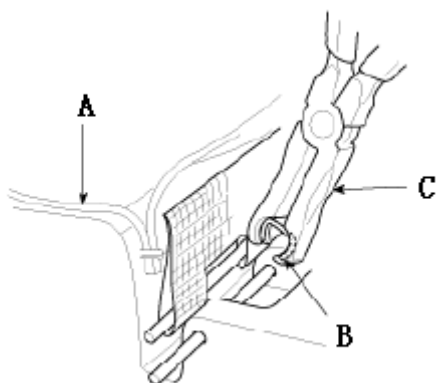

- 1) 拆卸腰部支撑杆。
- 2) 拆卸座椅靠背板。
- 3) 拆卸头枕导轨。
- 4) 从框架上拆卸座椅靠背蒙皮和靠背板。
- 5) 拧下固定螺栓, 然后拆卸座椅靠背框架 (A) 。

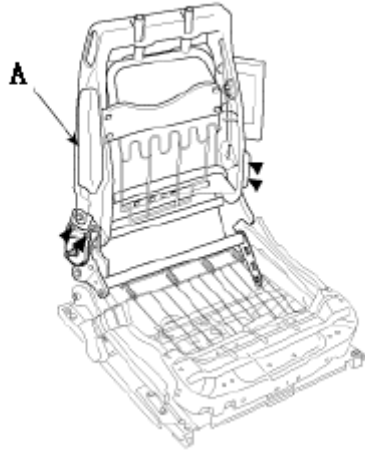

- 6) 按拆卸的相反顺序安装。

## 座椅滑道的更换

- 1) 拆卸座椅靠背板后, 分离防护装置。
- 2) 拆卸倾斜装置盖、钮和高度调节旋钮。
- 3) 拆卸座椅靠背总成 (A) 。

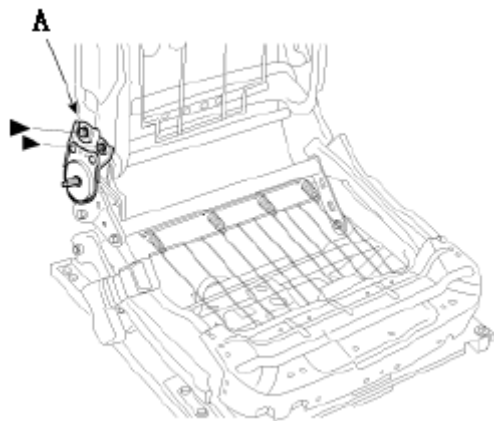

- 4) 拆卸座垫。
- 5) 拆卸座椅滑道 (A) 。

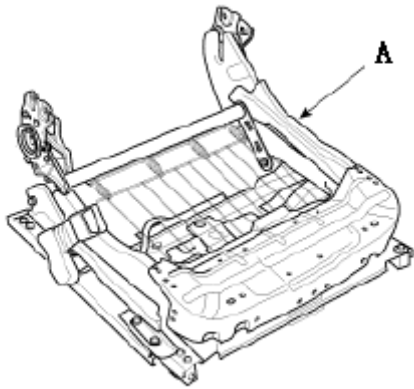

6) 按拆卸的相反顺序安装。

### 座椅靠背加热器的更换

- 1) 拆卸座椅靠背蒙皮。
- 2) 如图示切断附着在靠背垫 (B) 上的加热器 (A) 。
- 3) 拿掉加热器总成背部的纸。
- 4) 把加热器附着到靠背垫的主要部位上。
- 5) 安装座椅靠背蒙皮。

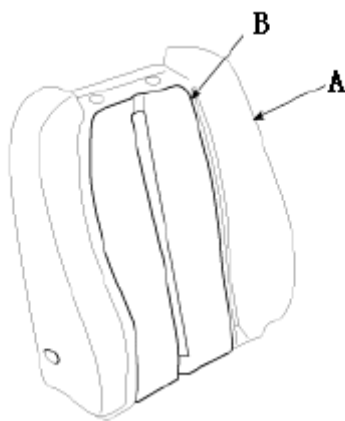

### 座垫加热器的更换

- 1) 拆卸座椅靠背蒙皮。
- 2) 如图示切断附着在靠背垫 (B) 上的加热器 (A) 。
- 3) 拿掉加热器总成背部的纸。
- 4) 把加热器附着到靠背垫的主要部位上。
- 5) 安装座椅靠背蒙皮。



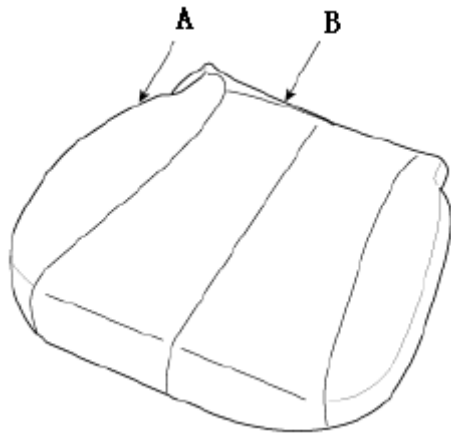

## 更换

### 座椅总成的更换

- 1) 拆卸后座垫。
- 2) 拆卸后座椅靠背。
- 3) 按拆卸的相反顺序安装。

LAUNCH

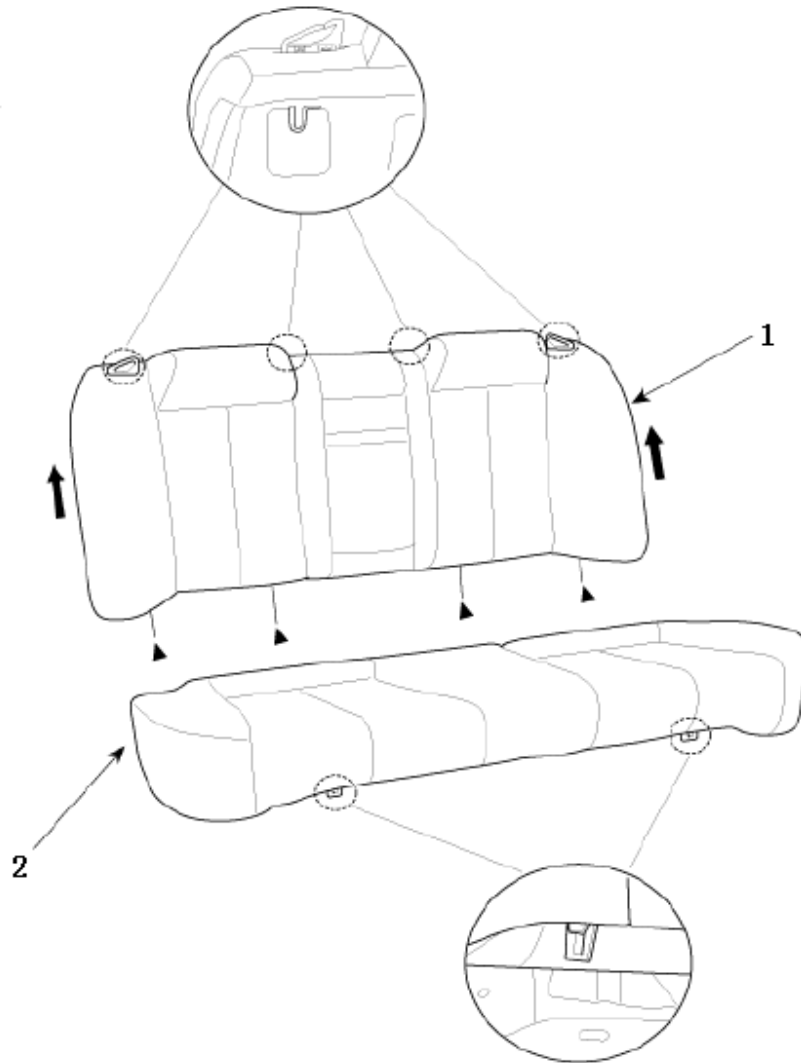

1. 座椅靠背

2. 座垫

## 扶手的更换

- 1) 松动扶手盖固定螺钉。
- 2) 分离扶手盖 (A) 后, 拆卸扶手 (B) 。

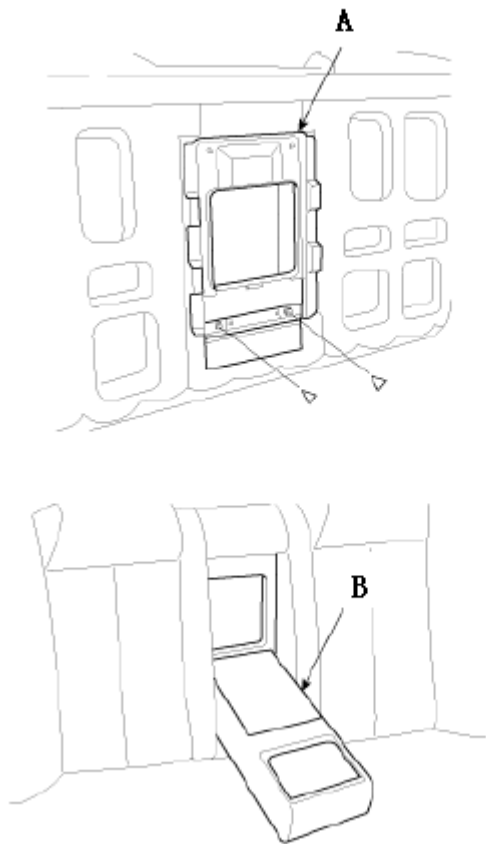

3) 按拆卸的相反顺序安装。

## 结构图

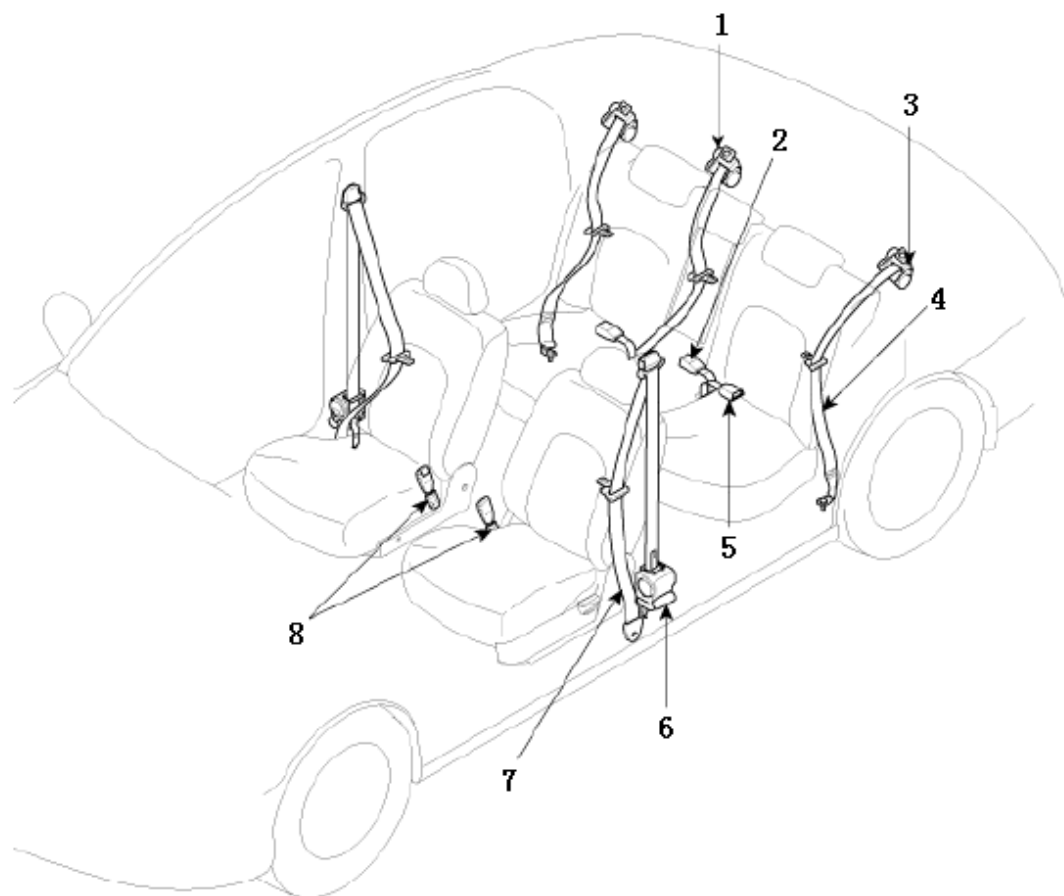

1. 后中央座椅安全带	4. 后座椅安全带	7. 前座椅安全带
2. 后中央座椅扣环	5. 后座椅扣环	8. 前座椅扣环
3. 后座椅安全带卷收装置	6. 前座椅安全带卷收装置	

## 更换

### 前座椅安全带更换

安装安全带时, 确保不要损坏预紧器。

1) 首先拆卸下列部件。

A) 前座椅总成。

B) 前、后车门防磨装饰板。

2) 举升下部支架盖 (A), 拧下下部支架固定螺栓 (B)。

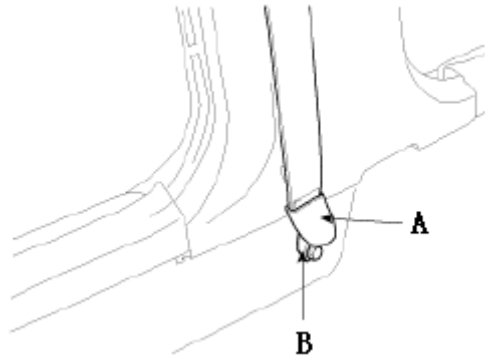

- 3) 拆卸中央立柱下部装饰板。
- 4) 拆卸中央立柱上部装饰板。
- 5) 拆卸上支架 (A)。

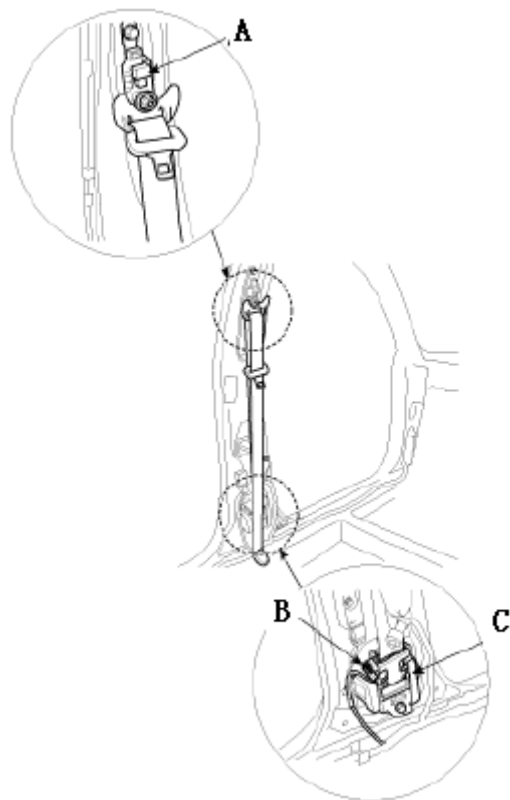

- 6) 分离预紧器连接锁销后, 拆卸连接器 (B)。拧下固定螺栓, 然后拆卸预紧器 (C)。

## 后座椅安全带的更换

**注意：**安装安全带时, 确保不要损坏预紧器。

- 1) 首先拆卸下列部件:
  - A) 后座椅总成

- B) 前、后车门防磨装饰板。
- C) 后加油口装饰条

- 2) 拆卸下部支架 (A)。
- 3) 拆卸后窗台装饰板。
- 4) 松动卷收装置 (B) 固定螺栓后, 拆卸后安全带 (C)。

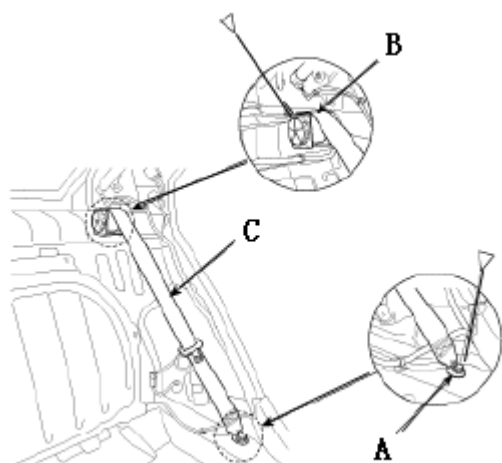

### 前座椅安全带锁环的更换

- 1) 首先拆卸下列部件:
  - A) 前座椅总成。
- 2) 从座椅上拆卸扣环的导线线束 (A)。
- 3) 拆卸安全带扣环 (A)。
- 4) 按拆卸的相反顺序安装。

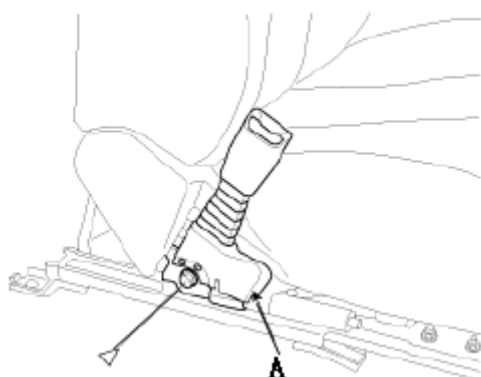

### 后座椅安全带锁环的更换

- 1) 拧下座垫框架铰链固定螺栓后, 折叠座垫。

2) 拆卸安全带扣环 (A) 。

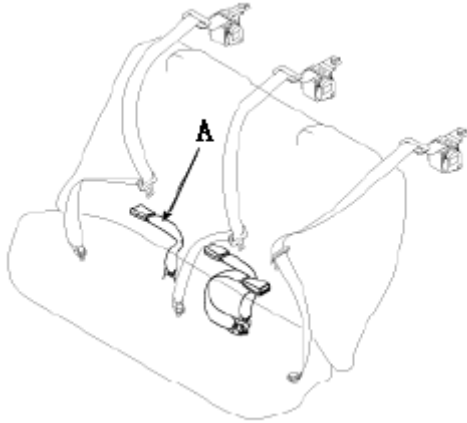

3) 按拆卸的反顺序安装。

### 高度调节装置的更换

1) 首先拆卸下列部件：

- A) 前座椅总成。
- B) 前、后车门防磨装饰板。
- C) 前座椅安全带上、下支架。
- D) 中央立柱下部和上部装饰板。

2) 拧下固定螺栓, 然后拆卸高度调节装置 (A) 。

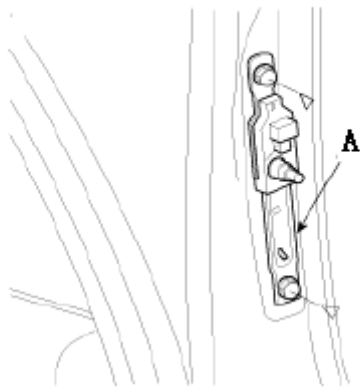

3) 按拆卸的相反顺序安装。