

拆卸-安装：传动轴

1. 推荐工具

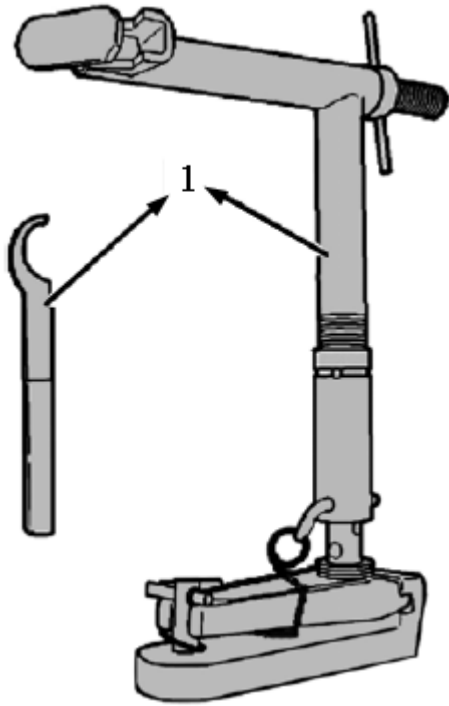

[1] 弹簧压缩器FACOM DLS 50。

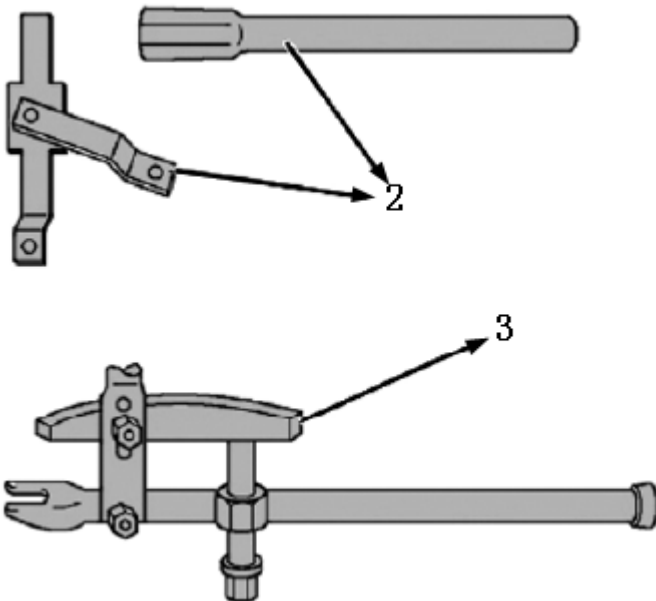

[2] 轮毂固定工具(-).6310-T。

[3] 球节拉拔器 (-).1892-T。

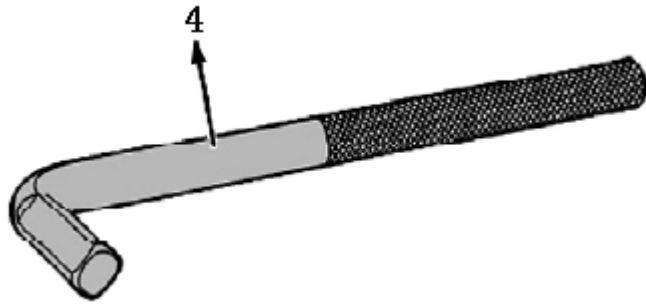

[4]转向节扩张工具(-).9501-T-L。

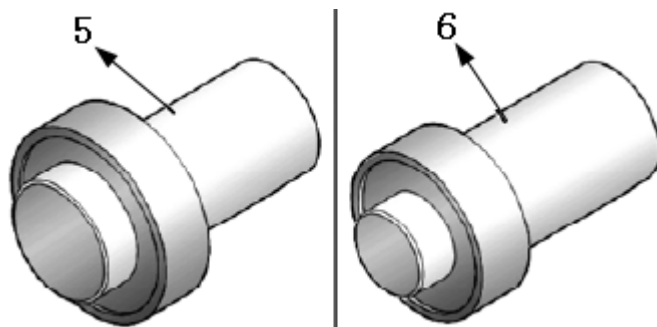

[5] 左传动轴油封安装工具(-).7114-T-W。

[6]右传动轴油封安装工具(-).7114-T-X。

2. 拆卸

- 1) . 用4柱式举升机辅助举升。
- 2) . 拆下车轮。
- 3) . 排空变速箱油液。

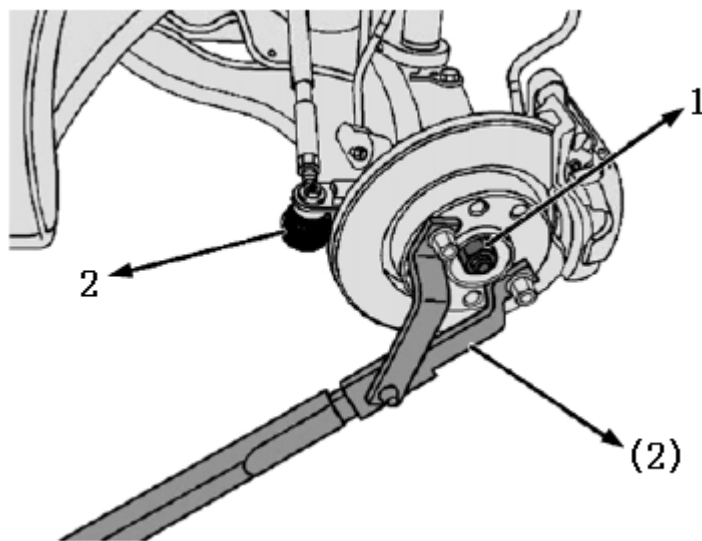

使用工具[2]固定轮毂使其无法转动。

拆卸:

- 1) . 螺母
- 2) . 球节(2); 用工具[3]
- 3) . 转向节夹钳的固定
- 4) . 稳定杆螺母

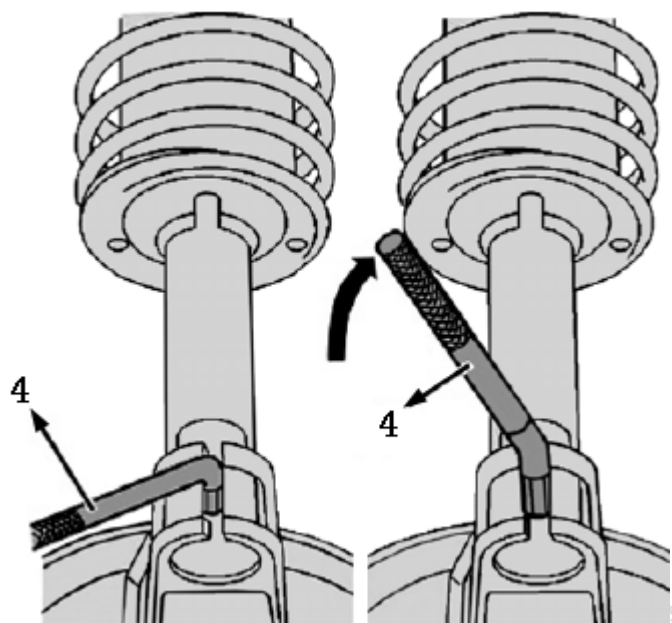

- 5) . 将工具[4]置于转向节的开口中。
- 6) . 转动四分之一圈，打开转向节。

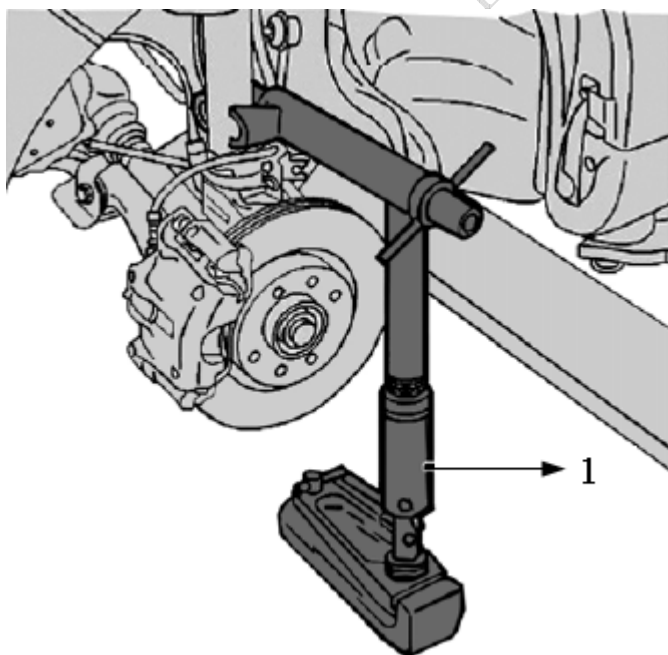
**将工具[1]置于减震器上:**

- 1) . 将固定夹置于减震器体上

- 2) . 将工具[1]底座平放在地面上(保持与悬架中心线对准)
 - 3) . 将回转节夹锁定在工具[1]底座上
 - 4) . 放置工具[1]的高度调节销
- 注意: 使工具[1]与减震器的纵向中心线和垂直中心线对准。拆装配减震器, 不对转向节钳夹夹施力。
- 5) . 拧紧调节螺母以便压缩悬架弹簧。
 - 6) . 把减震器从悬挂上卸下。
 - 7) . 拆去左侧传动轴。

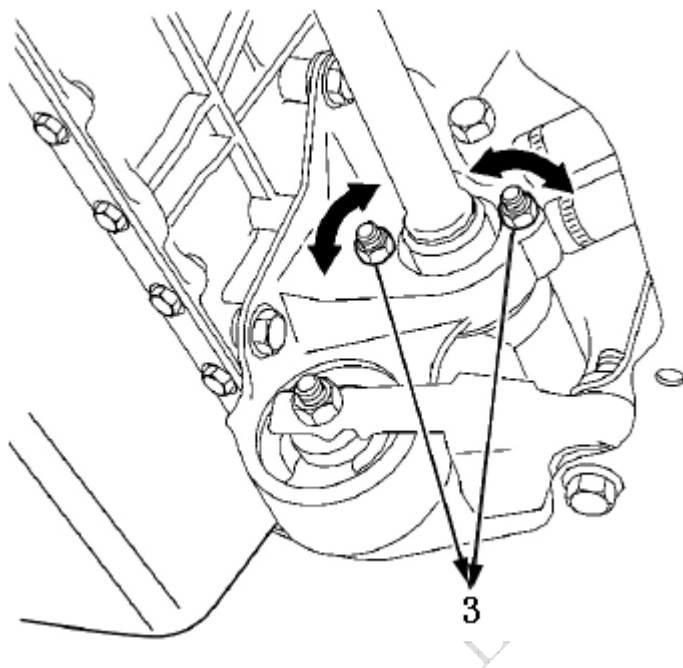

- 8) . 右侧传动轴: 松开螺母 (3) (完全)。
- 9) . 将紧固件旋转四分之一圈。

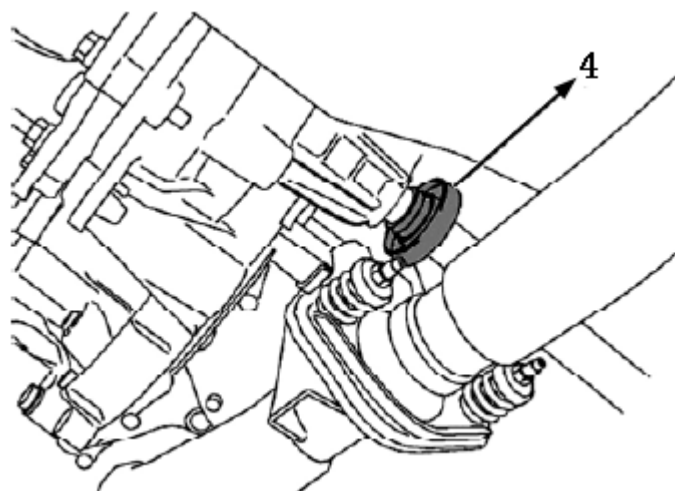

- 10) . 右侧传动轴: 装回挡油环(4)。

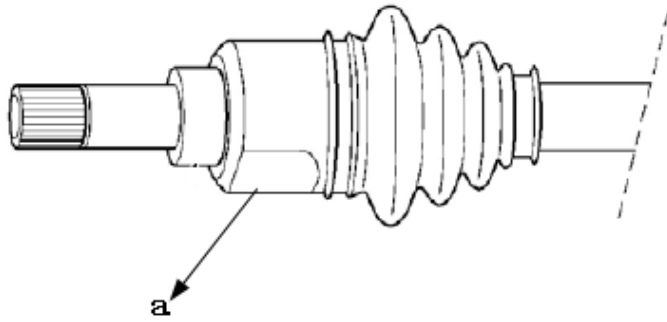

11) . 贴上一片胶带, 用以保护传动轴油封表面(在“a”处)。

3. 安装

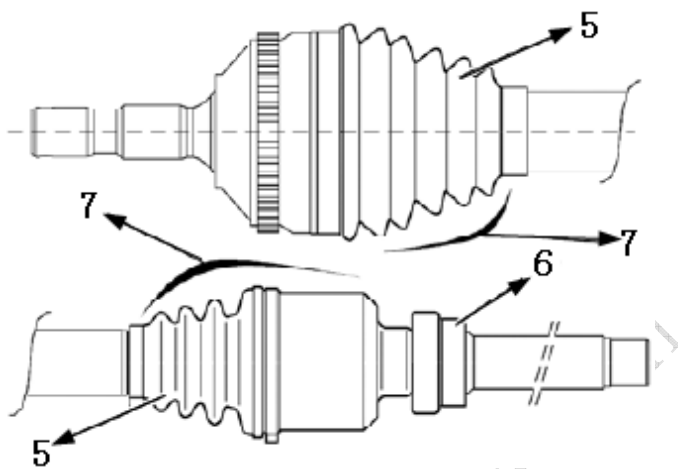

检查:

- 1) . 万向节不得存在松旷现象 (7)
- 2) . 护套(5)的状况
- 3) . 轴承(6)的状况
- 4) . 如有需要进行修理。
- 5) . 分别对轮毂以及传动轴车轮端的花键进行清洁, 并涂敷多用途润滑脂。
- 6) . 右侧传动轴: 对滚柱轴承的外座圈及其发动机右侧下部支架内的壳体进行清洁, 并涂敷多用途润滑脂TOTAL 3945。

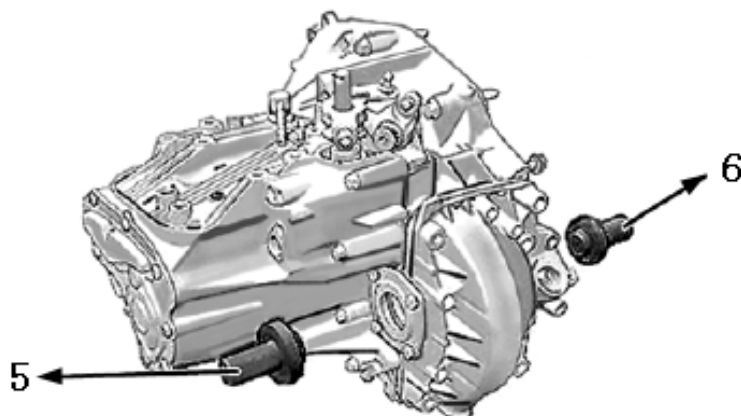

更换:

- 1) . 右传动轴油封; 用工具[6]
- 2) . 左传动轴油封; 用工具[5]
- 3) . 从传动轴的表面拆去保护胶带(在“a”处)。

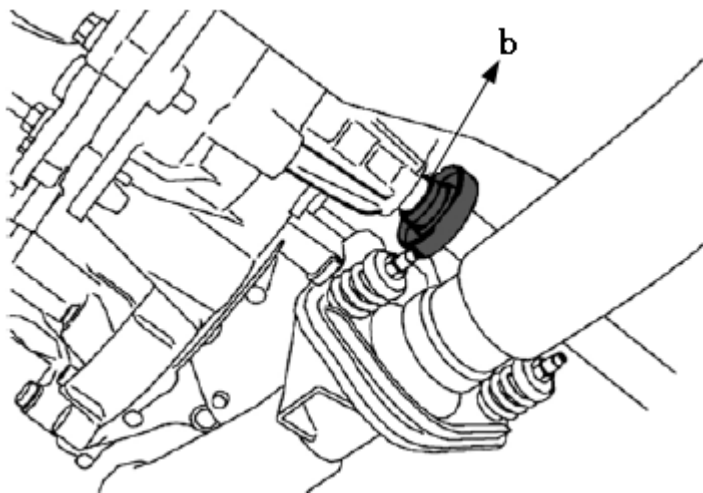

- 4) . 右侧传动轴将挡油环(4)放在其凹槽中(在“b”处)。

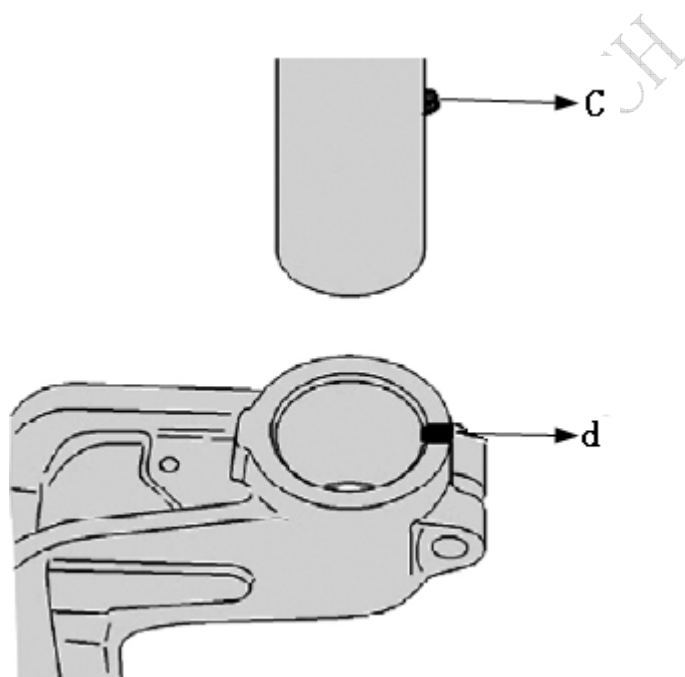

- 5) . 将转向节安装在减震器上。
- 注意:** 确保减振器正确位于减震器轴内。
- 6) . 通过切入凹槽(“d”), 凸台(“c”)保证正确的角度定位。
 - 7) . 使悬架弹簧减压; 用工具[1]。
 - 8) . 拆下工具[4], [1]。
 - 9) . 安装转向节钳夹固定螺栓; 拧紧到 $55 \pm 2 \text{N} \cdot \text{m}$ 。
 - 10) . 拧紧传动轴轴承螺母(3)到 $10 \pm 1 \text{N} \cdot \text{m}$ 。

- 11) . 在表面和螺母的螺纹上涂MOLYKOTE D321R类型的油脂。
- 12) . 拧紧轴承螺母(1)拧紧到 $325 \pm 10 \text{N} \cdot \text{m}$ ，卷起垫圈。

安装:

- 1) . 稳定杆螺母
- 2) . 球节(2); 拧紧到 $35 \pm 1 \text{N} \cdot \text{m}$
- 3) . 车轮; 拧紧到 $90 \pm 10 \text{N} \cdot \text{m}$
- 4) . 加注变速箱。
- 5) . 将车辆放下，使车轮着地。

更换：传动轴防护罩

1. 推荐工具

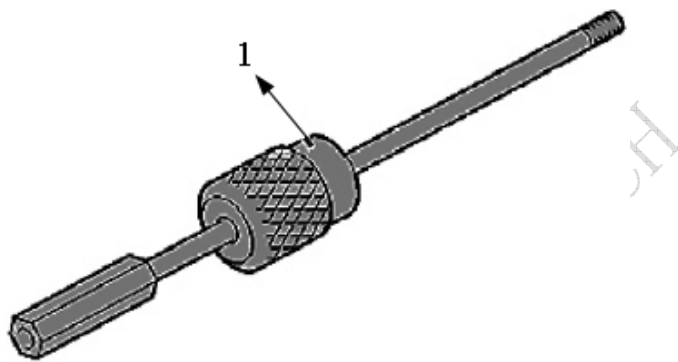

标记	说明	编号
[1]	滑锤	(-).1671-T

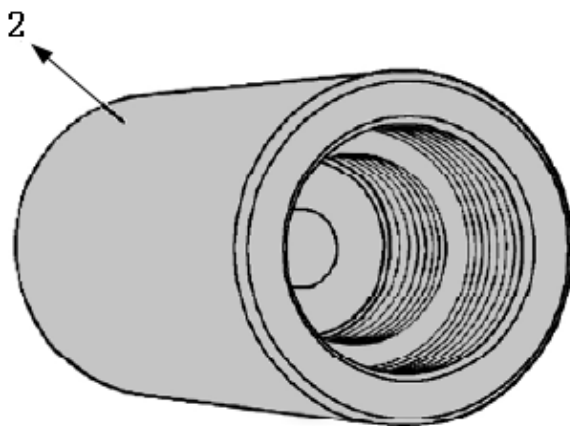

标记	说明	编号
[2]	带螺纹的提取套筒	(-).4083-T

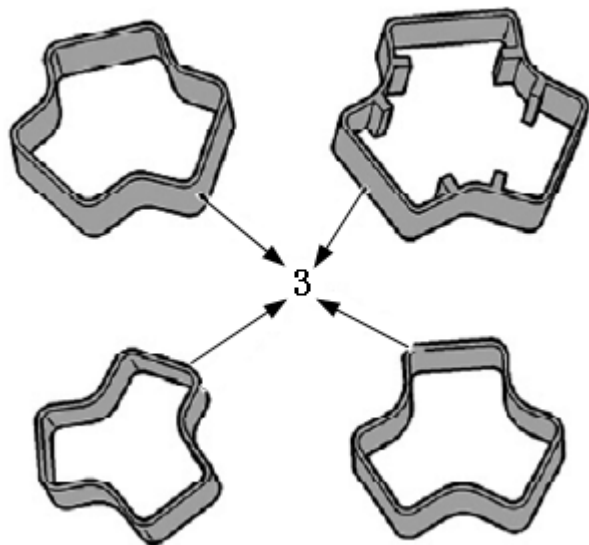

标记	说明	编号
[3]	三角型防护装置	(-).4101-T-J

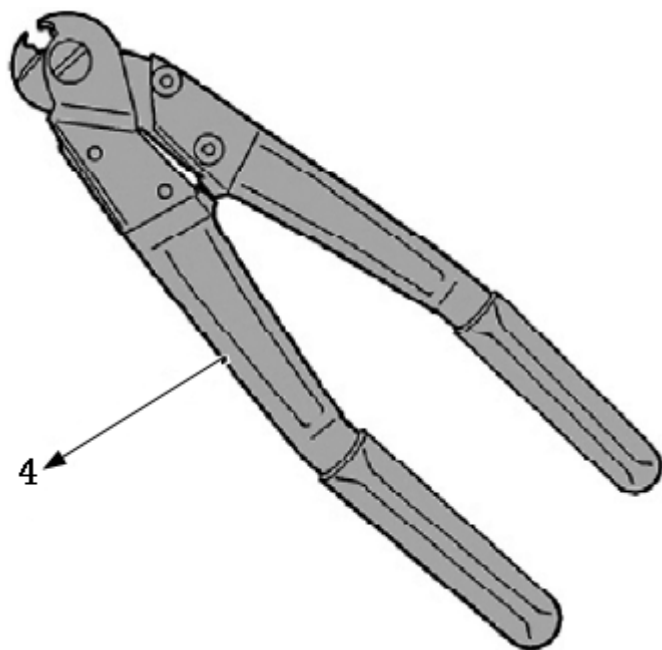

标记	说明	编号
[4]	CLIC 卡箍钳	(-).4178-T

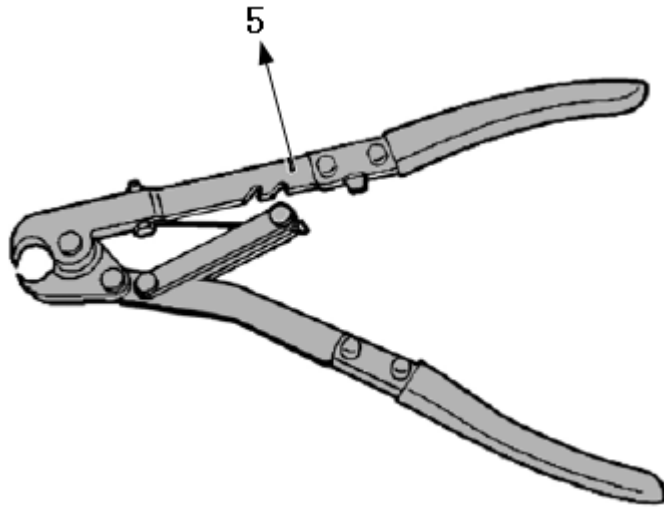

标记	说明	编号
[5]	OETIKER 夹钳	(-).4151-T

2. 更换车轮侧防护罩

2.1. 拆卸

- 1) . 拆下传动轴。
- 2) . 在台钳上固定传动轴。

