

## 2.13 1.6 l - Simos / 75 kW, 发动机标识字母 BGU

蓄电池、三相交流发电机、起动机

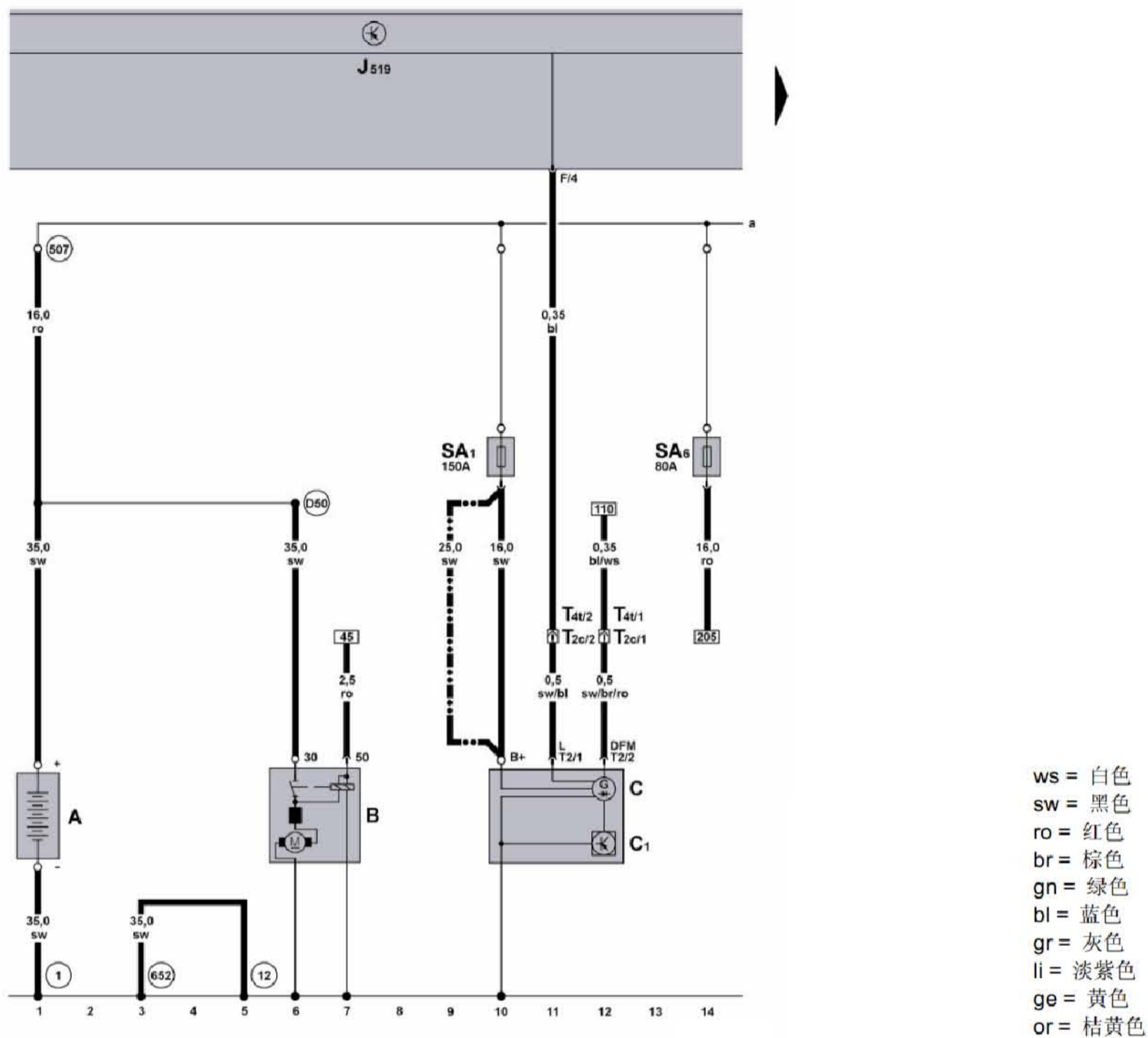

蓄电池、三相交流发电机、起动机

- A - 蓄电池
- B - 起动机
- C - 交流发电机
- C1 - 电压调节器
- J519 - 车载电网控制单元
- SA1 - 蓄电池保险丝架上的保险丝 -1-
- SA6 - 蓄电池保险丝架上的保险丝 -6-
- T2 - 2 芯插头连接
- T2c - 2 芯插头连接, 起动机附近 (在无空调器的汽车上)
- T4t - 4 芯插头连接, 起动机附近 (在带空调器的汽车上)

- ① - 接地带, 蓄电池 - 车身
- ⑫ - 接地点, 发动机舱内左侧
- ⑤⑦ - 螺栓连接 (30), 蓄电池保险丝夹上
- ⑥⑤② - 接地点, 变速箱接地 / 发动机接地
- ④⑤⑦⑦ - 正极连接 (30), 在发动机舱导线束中
- \* - 在无空调器的汽车上
- - 在带空调器的汽车上

转向柱电子装置控制单元、定速巡航装置 (GRA) 开关、点火起动开关

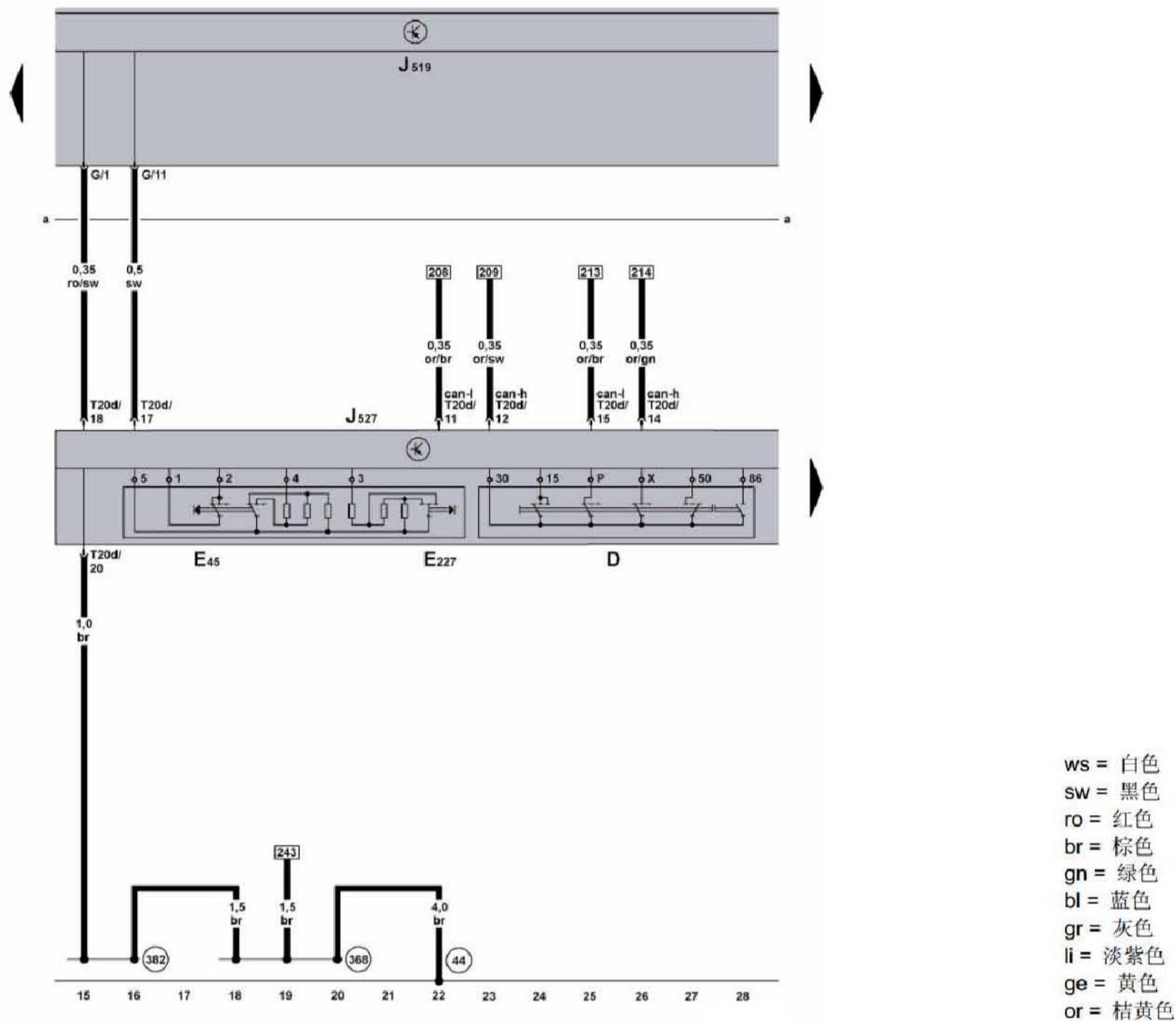

转向柱电子装置控制单元、定速巡航装置 (GRA) 开关、点火起动开关

- D - 点火起动开关
  - E45 - GRA 开关
  - E227 - GRA 按钮 (套件)
  - J519 - 车载电网控制单元
  - J527 - 转向柱电子装置控制单元
  - T20d - 20 芯插头连接
- 44 - 接地点, 左侧 A 柱, 下部
  - 368 - 接地连接 -3-, 主导线束中
  - 382 - 接地连接 -17-, 主导线束中

## 转向柱电子装置控制单元、总线端 15 供电继电器

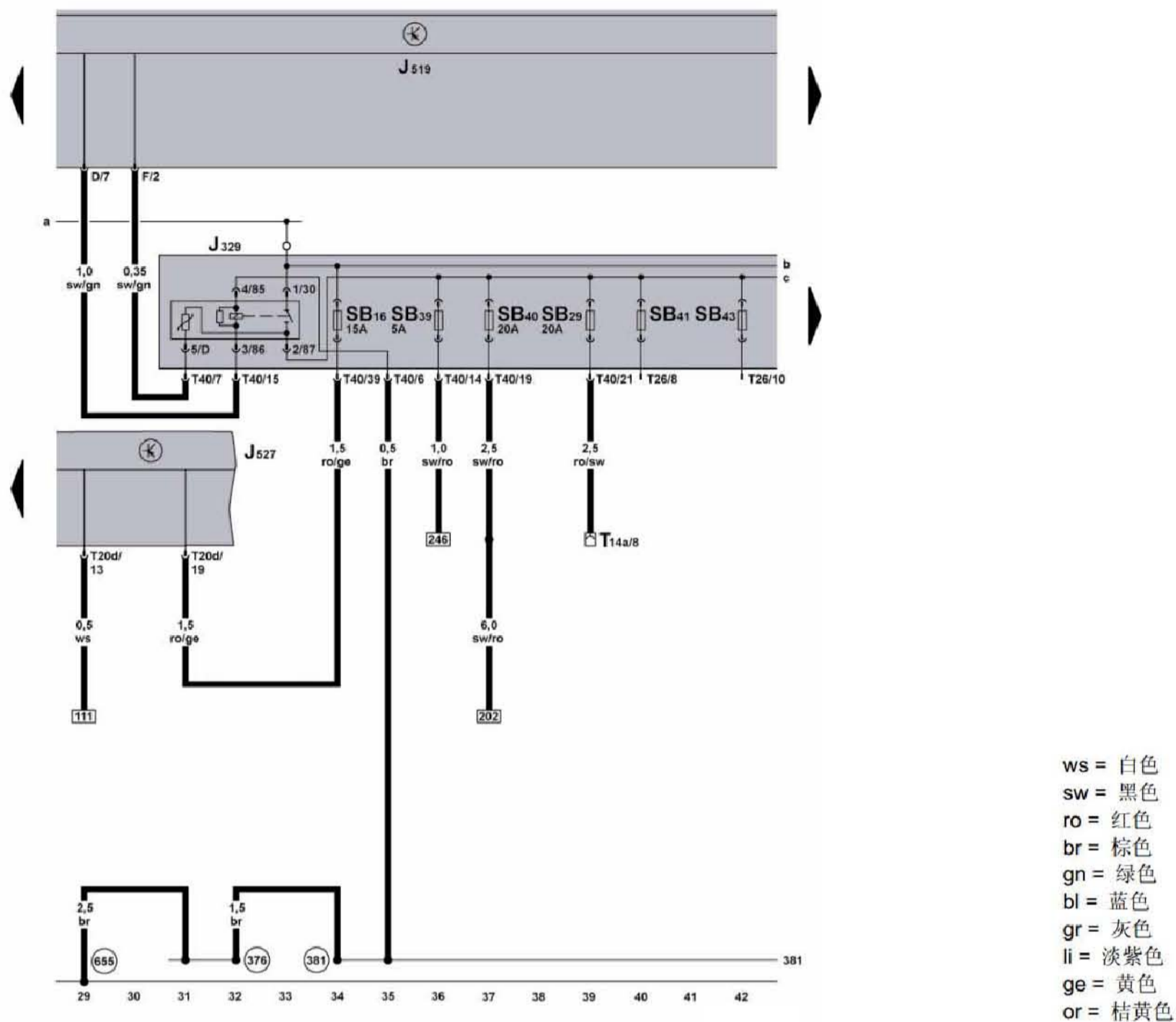

## 转向柱电子装置控制单元、总线端 15 供电继电器

- J329 - 总线端 15 供电继电器，在发动机舱内左侧电控箱上 (433)
- J519 - 车载电网控制单元
- J527 - 转向柱电子装置控制单元
- SB16 - 保险丝架上的保险丝 -16-
- SB29 - 保险丝架上的保险丝 -29-
- SB39 - 保险丝架上的保险丝 -39-
- SB40 - 保险丝架上的保险丝 -40-
- SB41 - 保险丝架上的保险丝 -41-
- SB43 - 保险丝架上的保险丝 -43-
- T14a - 14 芯插头连接，蓄电池附近
- T20d - 20 芯插头连接
- T26 - 26 芯插头连接
- T40 - 40 芯插头连接
- (376) - 接地连接 -11-, 主导线束中
- (381) - 接地连接 -16-, 主导线束中
- (655) - 接地点，左侧大灯上
- \* - 从 2003 年 6 月起