

1. 离合器装置

1.1 离合器装置的拆卸

- 1). 装上专用工具（如图所示），防止拆下后摩擦片掉下；
- 2). 按十字交叉方式一次性松开螺栓，直到弹簧压力被释放出来；
- 3). 拆出离合器盖总成和离合器从动盘总成。



●注意：不要让油污杂质等掉到摩擦片和飞轮等表面上。

1.2 离合器装置的安装说明

- 1). 把专用工具插入摩擦片，固定位置，然后插入飞轮中心孔；
- 2). 把离合器和飞轮上的标记对齐，从上面靠近定位销的螺栓开始，按照下图的顺序安装好螺栓；

安装力矩：20 N·m

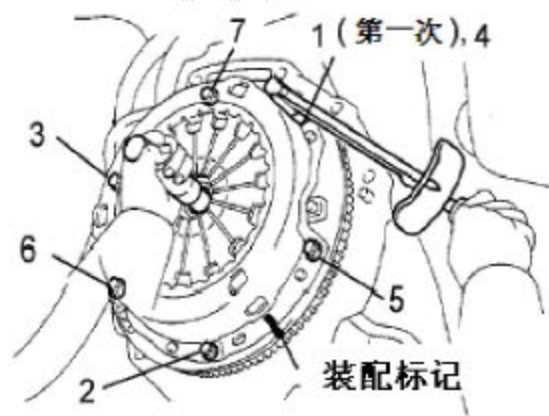

- 3). 检查好摩擦片安装在中心孔后，轻轻的摇动专用工具，将其取下；
- 4). 旋转飞轮来检查膜片尖端的轴向圆跳动。

轴向圆跳动 $\leq 1.0\text{mm}$

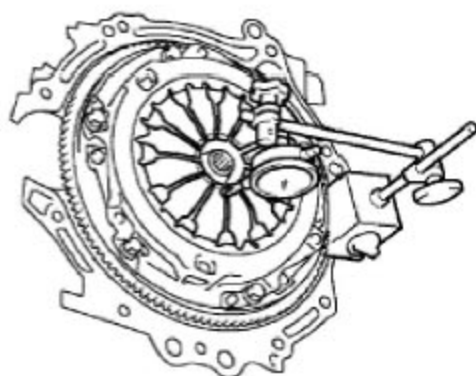

如超标，应更换离合器压盘；或者用工具调整

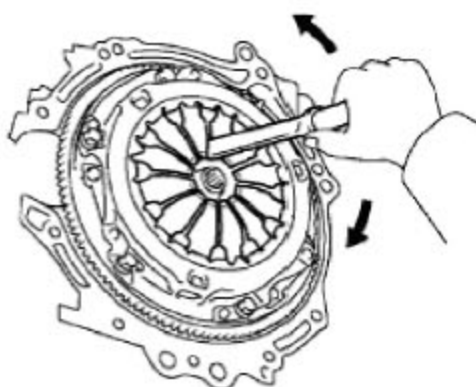

1.3 离合器盖总成的检查

- 1). 测量膜片弹簧的磨损，如不符合，应更换离合器盖总成：
 深度 A $\leq 0.5\text{mm}$
 宽度 B $\leq 6.0\text{mm}$

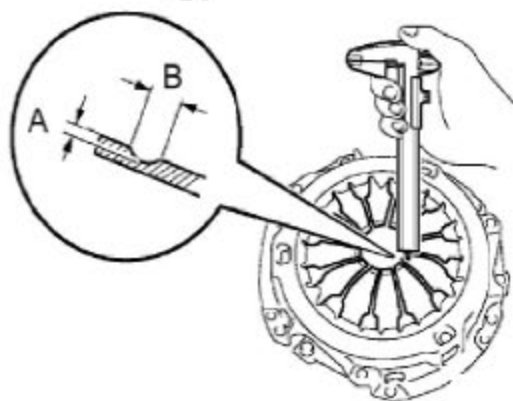

- 2). 用游标卡尺测量两侧铆钉和离合器从动盘表面间的深度，如不符合，应更换离合器摩擦片：
 深度 $\geq 0.3\text{mm}$

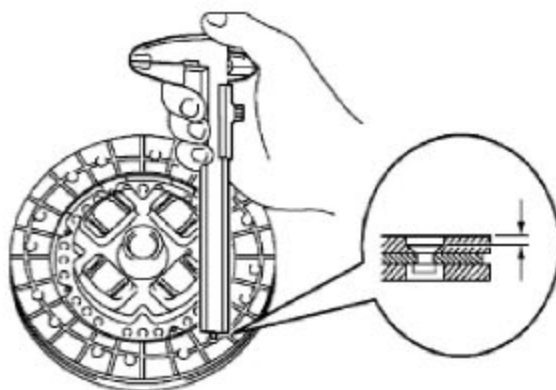

- 3).用百分表测量离合器摩擦片的轴向圆跳动，如不符合，应更换离合器摩擦片。
轴向圆跳动 $\leq 0.7\text{mm}$

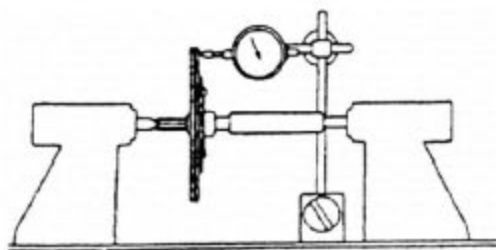

LAUNCH

2. 飞轮

2.1 飞轮的拆卸

- 1). 用专用工具（如图所示）卡住飞轮；
- 2). 按十字交叉顺序分次均匀地拆出安装螺栓；
- 3). 拆出飞轮。

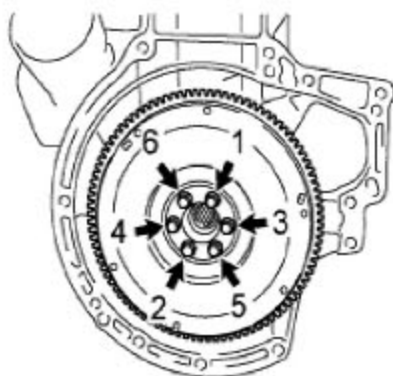

2.2 飞轮的安装说明

- 1). 将飞轮装在曲轴上；
- 2). 用手预紧飞轮锁紧螺栓；
- 3). 按十字交叉顺序逐渐紧固锁紧螺栓。

2.3 飞轮的检查

在气缸体上安装百分表。

测量飞轮的轴向圆跳动，如不符合，应更换飞轮。

轴向圆跳动 $\leq 0.1\text{mm}$

